

ТИТУЛ

## ПЕРЕДМОВА

Книга, яку ви тримаєте зараз у руках, покликана допомогти розібратися у своїх бажаннях, можливостях і обрати правильну мету у своєму житті. В ній немає золотого слова, яке треба вимовити, щоб стати щасливим, у ній просто зібрано максимальну кількість інформації про професії, які є сьогодні на ринку праці в нашій країні. Гортаючи її сторінки, ви, можливо, зрозумієте щось, що допоможе побудувати ваше майбутнє.

Принцип побудови книги максимально зручній і простий. Усі професії розділені за галузями. Ми ставили на меті розповісти вам про ті нові процеси, які відбуваються зараз у країні, й показати нові професії, які з'являються на вітчизняному ринку праці. Окрім цього, ми звертаємо вашу увагу на ті професії, які, хоч і не користуються популярністю, але є важливими на рівні держави.

Стосовно кожної професії подано інформацію щодо її історії, близьких професій; основних обов'язків; переваг та недоліків; якостей, необхідних для цієї професії; кар'єри і зарплати в Україні.

Наприкінці опису професії наводиться перелік навчальних закладів, у яких можна здобути відповідну освіту, або назви спеціальностей без вказівки навчального закладу — якщо такі спеціальності є у багатьох навчальних закладах.

Після переліку навчальних закладів зазначено середню плату за навчання. Ця цифра приблизна і варіюється в межах певних цін, тому що заклади в різних регіонах встановлюють різні ціни.

Наприкінці книги вміщено тест («Карта інтересів» А. Є. Голомшток), зразки резюме, а також алфавітний покажчик, який зручно використовувати для пошуку необхідної професії.

**Довідник сучасних професій** / Укл. Л. О. Дриль. — Х.: Торсінг плюс, 2010. — 416 с.

ISBN 978-617-030-093-5

Вибір майбутньої професії — один із найважливіших у житті кожної людини. Для того, щоб зробити правильний вибір, потрібно мати повне уявлення про якомога більшу кількість професій, про переваги та недоліки кожної з них.

Видання інформує про найпоширеніші спеціальності та нові професії, які порівняно недавно з'явилися на ринку праці; порушує питання про основні обов'язки, попит на ринку праці, «плюси» та «мінуси» кожної професії. Наприкінці книги вміщено профорієнтаційний тест і зразки резюме.

**БК 88.4**

## КІЛЬКА СЛІВ ПРО СИТУАЦІЮ НА РИНКУ ПРАЦІ УКРАЇНИ

Офіційна статистика Державної служби зайнятості за I півріччя 2010 року свідчить про те, що найбільшим попитом на ринку праці користуються такі професії, як токарі, слюсарі та електрогазозварники. Також потрібні лікарі, водії, кухарі, продавці. Серед офісних працівників попитом користуються професіонали топ-менеджменту, економісти, бухгалтери, юристи. Таку ситуацію маємо сьогодні. Навряд чи вона докорінно зміниться у найближчі кілька років. Подивимося, що прогноують експерти з тієї ж Держслужби зайнятості.

Найбільшим попитом, як і сьогодні, користуватимуться спеціалісти IT-технологій найрізноманітнішого профілю. Як не дивно, будуть у ціні бухгалтери, фінансисти, юристи, але з високим рівнем професіоналізму. Ці професії — невід’ємна частина ринкових відносин. Поза всяким сумнівом, потрібні будуть спеціалісти, пов’язані з життєдіяльністю людини. Це лікарі, представники всіх сфер обслуговування, викладачі, інженери.

Приблизно таких само думок дотримуються і рекрутингові компанії України, додаючи ще більш оптимістичних прогнозів: після кризи почав відновлюватися попит на спеціалістів з маркетингу, реклами та PR. Підвищився попит на представників банківської сфери. А от HR (менеджмент з підбору персоналу) та галузь будівництва і нерухомості поки що не відновлюються, застійні явища там продовжуються.

Поки що перелік галузей, в яких найбільше потребують фахівців, виглядає таким чином: галузь продажу; інформаційні технології, маркетинг, реклама, PR; бухгалтерія; банки, інвестиції; адміністративний персонал; топ-менеджери; виробництво; будівництво; транспорт, логістика.

Які зарплати можуть сьогодні запропонувати працедавці? Це насамперед залежить від регіону та галузі, яка вас цікавить. Найвищі зарплати традиційно пропонуються у столиці та великих містах. Якщо редактор у невеликому місті отримуватиме 1500 грн, то у Києві приблизно такий

само спеціаліст на цій посаді зароблятиме вдвічі більше. Галузь, яку ви обираєте, теж має велике значення. У різні історичні періоди держава потребує більше одних фахівців і менше інших. Зрозуміло, що вищі зарплати пропонуються тим спеціалістам, які потрібні сьогодні і зараз. На таких фахівцях компанії не економлять.

Щоб створити повне уявлення про сьогоднішній ринок праці, пропонуємо розглянути рейтинги пропозицій та попиту. Це динамічна статистика, вона змінюється щодня, але цифри все одно залишаються приблизно однаковими (дані сайту WORK.UA станом на 27.07.2010).

### Юриспруденція

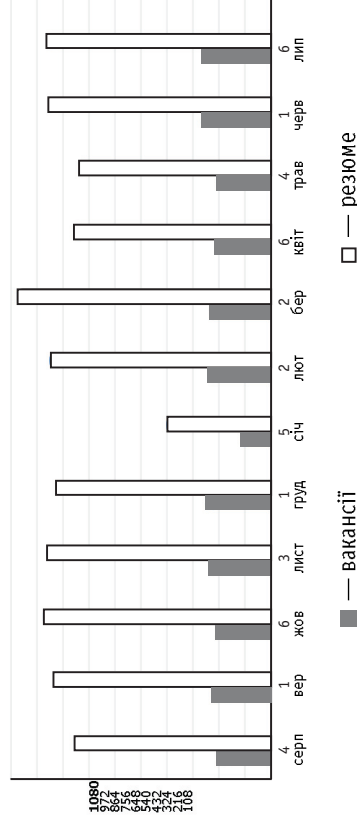

### Фінанси, банк

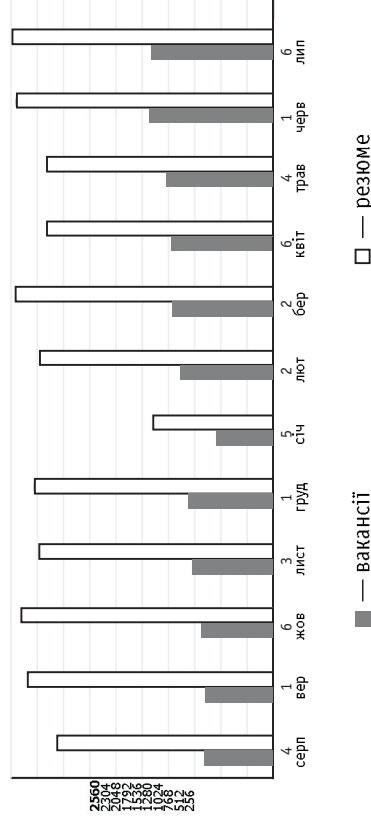

## Будівництво, архітектура

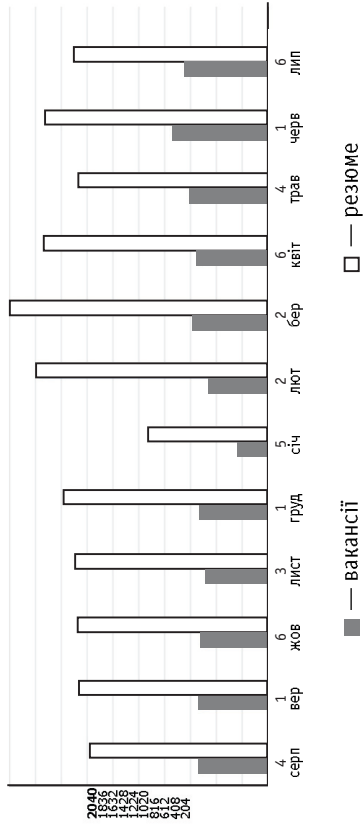

## Медицина

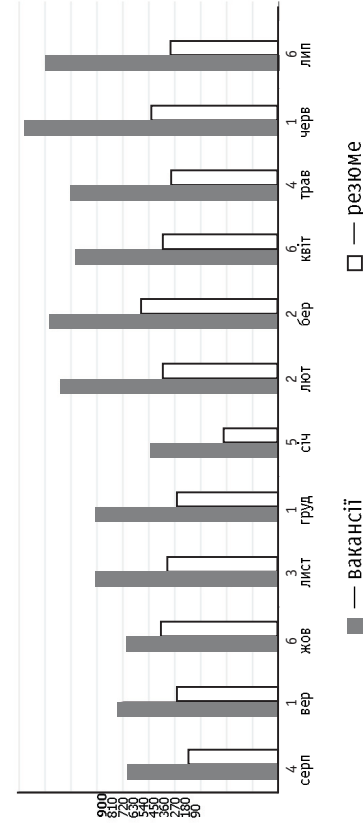

## ЗМІ, видавництво

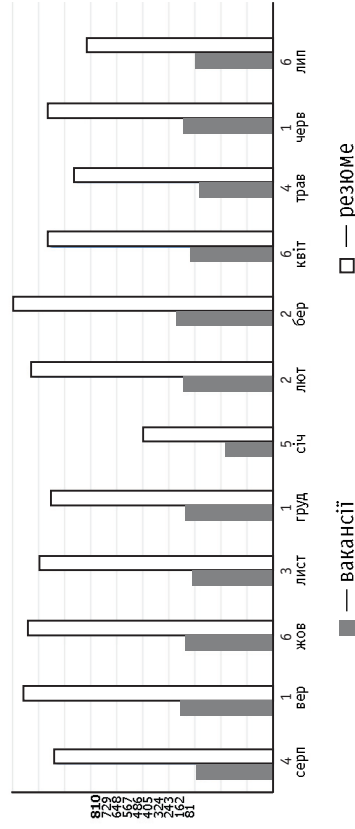

## Маркетинг, реклама

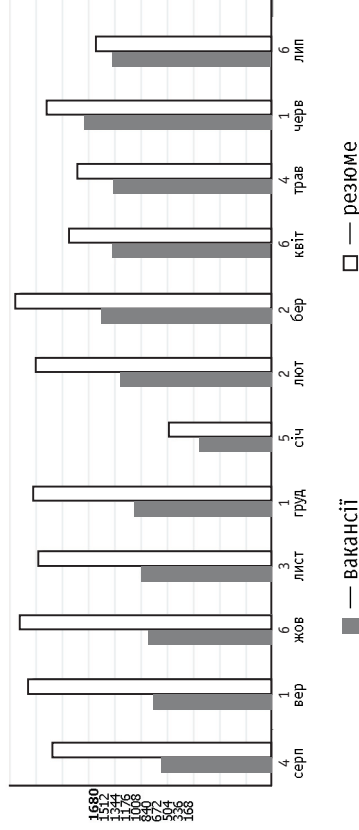

## Освіта, наука

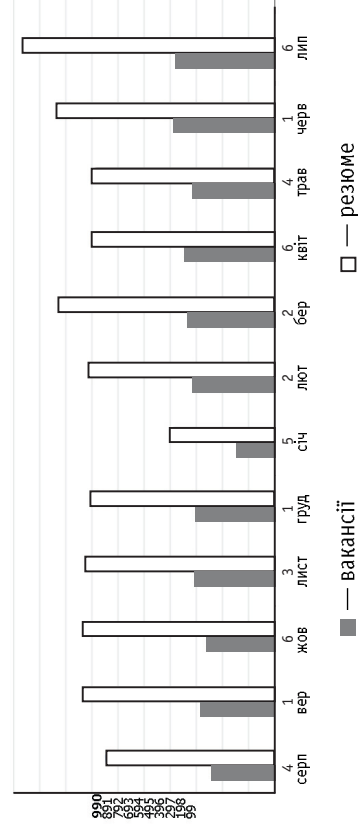

## ІТ, комп'ютери, Інтернет

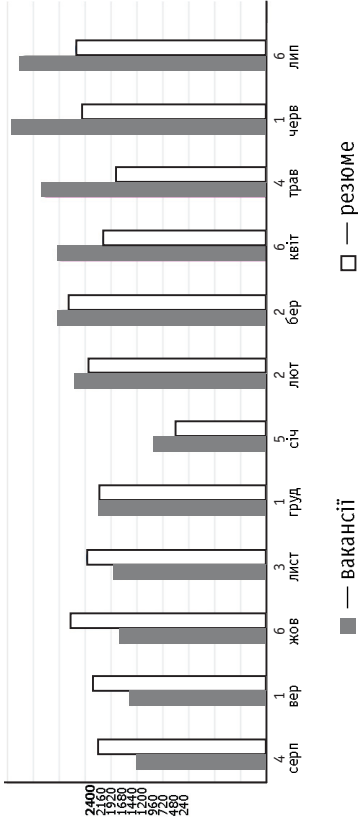



## Дизайн, творчість

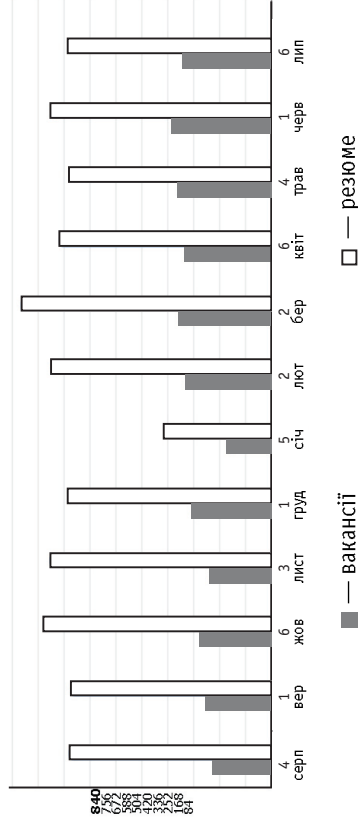

## Бухгалтерія, аудит

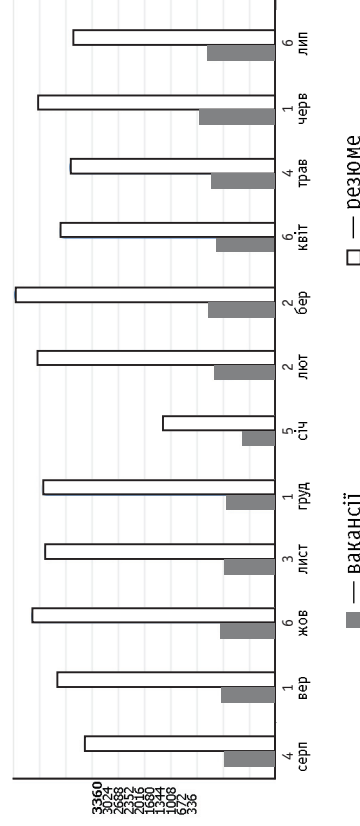

Подано рейтинги щодо найпоширеніших сфер діяльності. Статистичні графіки, подані за 2009–2010 рр., чітко відображають співвідношення кількості вакансій і претендентів на них.

# Будівництво, архітектура, нерухомість

- Архітектор
- Геодезист
- Девелопер
- Інженер-будівельник
- Інженер-електрик
- Будівельник
- Кранівник
- Машиніст екскаватора, бульдозера
- Стропальник
- Муляр
- Бетоняр
- Монтажник
- Покрівельник
- Майстер оздоблювальних будівельних робіт
- Майстер столярно-теслярських і паркетних робіт
- Маркшейдер
- Ріелтор



## АРХІТЕКТОР

*Архітектор (гр. architector) — спеціаліст у галузі проектування та будівництва. На відміну від інших будівельних професій, це більш творча спеціальність. Діяльність архітектора спрямована на створення художнього образу і втілення його на папері. Існує кілька спеціалізацій архітектора.*

*Архітектор ландшафту* займається садово-парковим мистецтвом. На проектних кресленнях фіксуються всі елементи майбутнього ансамблю, включаючи породи дерев і склад трав, які потрібно посіяти на га- зонах.

*Архітектор промислового будівництва* вирішує архітектурні завдання у сфері взаємодії людини і виробництва: як поєднати розміщеня промислового підприємства з точки зору екології і водночас раціонально організувати технологічний процес.

*Архітектор-реставратор* повертає пам'ятники архітектури до нового життя. Його завдання — зберегти красу і велич минулої епохи і пристосувати будівлю до сучасної експлуатації.

*Архітектор житла і громадських будівель* — це наймасовіша спеціалізація архітектора. Такий спеціаліст працює як у місті, так і у сільській місцевості. Його залучають під час будівництва звичайних житлових будинків, замських котеджів і т. п.

**Близькі професії.** Інженер-будівельник, дизайнер інтер'єрів.

**Історія професії.** З появою перших міст виникла потреба правильно організувати міста, зважаючи на особливості ландшафту. Тоді ж з'явилася потреба проектувати будинки так, щоб вони були водночас і естетично красиві, і практичні, функціональні. Так з'явилися перші архітектори. Історія донесла до нас легенди про перші методи роботи містобудівника: Олександр Македонський, коли задумав заснувати місто Фарос, покликав архітекторів і наказав їм накреслити план міста, враховуючи характер місцевості. Під рукою не виявилось крейди, і архітектори намітили на чорній землі контури плану ячмінним борошном.

Зараз методи роботи архітекторів значно змінилися. На допомогу прийшла комп'ютерна суперсучасна техніка. Сучасний архітектор розробляє тільки проект будівлі у вигляді креслень або макету, та від цього професія не стала легшою. Якщо у людини немає відповідного складу мислення — професіональним архітектором їй не стати.

**Основні обов'язки.** Архітектор створює основну концепцію будівлі, її вигляд, пов'язує в одне ціле всі нюанси. Завдання архітектора — спроектувати споруду, що максимально відповідає потребам замовника. Незважаючи на різні види діяльності архітектора, зміст праці від цього не змінюється.

В обов'язки архітектора входить:

- розробка проектних пропозицій, генеральних планів і макетів міст, підприємств, будівель, споруд, ландшафтних панорам;
- розробка робочої документації і здійснення технічного керівництва під час проектування об'єкту, авторський нагляд за його будівництвом;
- контроль відповідності нормам використаних будівельних матеріалів, конструкцій;
- участь у проведеному дослідницьких робіт з пошуку найбільш доцільних і економічних проектних рішень;
- підготовка даних для укладання договорів із замовниками на розробку (передачу) науково-технічної документації.

**Якості, необхідні для цієї професії.** Наочно-образне і творче мислення, математичні, художні здібності, розвинена просторова уява, увага, гарний зір, розвинена дрібна моторика рук, ділова переконлива мова, нервово-психічна стійкість, уміння управляти собою, особиста організованість, уміння розуміти поведінку людей, здатність приймати рішення і відстоювати свою точку зору, спостережливість, наполегливість, усидливість.

**Кар'єра і зарплата в Україні.** Вважається, що архітектор заробляє дуже багато, але людина, яка не має відповідного таланту, зробити кар'єру надто важко. Є небезпека назавжди залишитися вічним підмайстром, що працює над кресленнями чужих планів та ідей. Заробіт- на плата архітектора на державних підприємствах може бути невисо-

кою — 1500–2500 грн. Це залежить від того, яку посаду обіймає людина. Архітектор приватного бюро найчастіше отримує відсотки від суми замовлення.

**Плюси.** Високий дохід, престижність, творча реалізація, є можливість поїхати працювати за кордон.

**Мінуси.** Інтелектуальні навантаження, підвищена моральна, матеріальна відповідальність, відповідальність за життя і здоров'я людей, необхідність тривалої, кропіткої праці при втіленні уявного проекту в ескіз, проект.

#### Освіта.

- Донбаська національна академія будівництва і архітектури (м. Макіївка)
  - Донбаський державний технічний університет (м. Алчевськ)
  - Запорізька державна інженерна академія
  - Київський національний університет будівництва і архітектури
  - Криворізький технічний університет
  - Луганський державний інститут житлово-комунального господарства і будівництва
  - Луцький національний технічний університет (ЛНТУ)
  - Національна академія природоохоронного і курортного будівництва (Сімферополь)
  - Національний технічний університет «Харківський політехнічний інститут»
  - Національний технічний університет України «Київський політехнічний інститут»
  - Національний університет «Львівська політехніка»
  - Одеська державна академія будівництва і архітектури
  - Полтавський національний технічний університет ім. Ю. Кондратюка
  - Приазовський державний технічний університет (м. Маріуполь)
  - Придніпровська державна академія будівництва і архітектури (м. Дніпропетровськ)
  - Українська академія дизайну
  - Харківська національна академія міського господарства
  - Харківський державний технічний університет будівництва і архітектури
  - Черкаський державний технологічний університет
- Середня плата за навчання:** 3500–8000 грн.

## ГЕОДЕЗИСТ

*Геозецист починає роботу задовго до того, як видається дозвіл на будівництво, і веде проект до остаточного зведення об'єкту. Це людина, яка вимірює територію, обчислює координати місцевості і складає карти. До речі, такими картами користуються не лише будівельники, але й автомобілісти і геологи.*

**Близькі професії.** Маркшейдер, ландшафтний дизайнер.

**Історія професії.** Геозеція виникла тоді, коли з'явилася необхідність вимірювати землю та складати плани і карти для господарських цілей. У VII ст. до н. е. у Вавилоні та Ассирії на глиняних дощечках складалися географічні карти, на яких подавалися відомості також і економічного характеру. У III ст. до н. е. в Єгипті грецький учений Ератосфен розробив перше визначення радіуса земної кулі на підставі правильних геометричних принципів, що дістали назву градусних вимірів. У цей час у працях Аристотеля вперше з'явилася назва «геозеція» як галузь людських знань, пов'язаних з астрономією, картографією і географією. У II ст. до н. е. астрономи і математики дали визначення поняттям про географічну широту і довготу місця, розробили перші картографічні проєкції, ввели сітку меридіанів і паралелей на мапах, запропонували перші методи визначення взаємного положення точок земної поверхні з астрономічних спостережень. На початку IX ст. за дорученням багдадського халіфа Мамуна було проведене одне з перших градусних вимірювань поблизу Мосула і досить точно визначено радіус земної кулі.

Початок геодезичних робіт у слов'ян належить до X ст. У збірці законів «Руська правда» містяться постанови про визначення земельних меж шляхом вимірів. Одна з перших мап Московської держави, «Велике креслення», час складання якої належить до XVI ст., ґрунтувалася на маршрутних зйомках і на прикладних даних.

**Основні обов'язки.** Обов'язки геодезиста полягають в організації і проведенні топографічних і картографічних робіт на будівництві. Геодезисти працюють з електронними і лазерними приладами, оптичними геодезичними інструментами, використовують у своїй роботі персо-

нальні комп'ютери із спеціальними програмами обробки і креслення. В обов'язки геодезиста входить також оформлення документації і її супровід.

**Якості, необхідні для цієї професії.** Спостережливість, фізична витривалість, аналітичне мислення, гарна пам'ять і окомір, готовність до ненормованого робочого графіка, відповідальність, сумлінність, уважність.

**Кар'єра і зарплата в Україні.** Працюючи в бюджетній сфері, фахівець може розраховувати на зарплату у 2000–2500 грн. Заробітна плата в приватних фірмах набагато привабливіша і починається від 3500 грн. З часом геодезист може очолити певний будівельний проект, якщо він має організаторські здібності. На великих підприємствах рядовий геодезист може згодом піднятися до керівника відділу.

**Плюси.** Висока зарплата, стабільний попит на ринку праці.

**Мінуси.** Необхідність працювати на відкритому повітрі за будь-яких погодних умов.

#### Освіта.

- Донецький національний технічний університет
- Волинський національний університет ім. Лесі Українки
- Житомирський національний агрокологічний університет
- Київський національний університет ім. Т. Г. Шевченка
- Івано-Франківський національний технічний університет нафти і газу
- Київський національний університет будівництва і архітектури
- Кременчуцький державний університет ім. М. Остроградського
- Криворізький технічний університет
- Національний авіаційний університет
- Національний аграрний університет (м. Київ)
- Національний університет «Львівська політехніка»
- Одеська державна академія будівництва і архітектури
- Придніпровська державна академія будівництва і архітектури (м. Дніпропетровськ)
- Ужгородський національний університет
- Харківська національна академія міського господарства
- Національний аерокосмічний університет ім. М. Є. Жуковського «ХАІ»
- Чернівецький національний університет ім. Ю. Федьковича

**Середня плата за навчання:** 3500–7000 грн.

## ДЕВЕЛОПЕР (Керуючий проектом)

*Нова і практично невідома професія девелопера займає все більш важливе місце у галузі будівництва. По суті, це менеджер проекту, людина, яка від початку до кінця керує справою. Навчитися бути девелопером в університеті неможливо — вищі навчальні заклади України не напішуть вам у дипломі «девелопер». Щоб зайняти цю посаду, треба отримати економічну або юридичну освіту і вміти керувати. Поєднання цих двох складових гарантує вам безпечне майбутнє на цій посаді.*

**Близькі професії.** Топ-менеджер, маркетолог.

**Історія професії.** Слово походить від англійського «develop» — розвивати, будувати, створювати, вдосконалювати. Це зовсім нова професія для української будівельної галузі. Раніше таких спеціалістів називали керівниками проекту. Поняття «девелопмент» з'явилося приблизно десять років тому, але девелопером виступала лише компанія. Зараз усе частіше можна побачити вакансії на посаду девелопера, який є спеціалістом-професіоналом у питанні операцій з нерухомістю.

**Основні обов'язки.** Ця професія високооплачувана і дуже складна. Вона вимагає глибоких економічних, юридичних знань, знань будівельних технологій і ринку нерухомості. Девелоперу потрібно мати великі організаторські здібності, адже він бере на себе всі ризики, пов'язані з веденням проекту. Складнощі в роботі полягають ще і в тому, що девелопери повинні зібрати декілька сотень підписів, щоб почати будівництво об'єкту. (У цьому відмінність вітчизняних девелоперів від іноземних. Іноземні можуть придбати вже готовий майданчик під будівництво.) Це величезна робота, що вимагає не лише відмінних знань у багатьох галузях, але й чималих фізичних сил. Бути девелопером — означає очолити проект від його створення до втілення і нести відповідальність за отриманий результат.

Наочний підсумок роботи девелопера — будівля, вдала з архітектурної і маркетингової точки зору, зведена в запланований термін у рамках

бюджету. Але будівництво і реалізація побудованих квадратних метрів — лише етапи девелоперського проекту, мета якого — отримати прибуток від нерухомості. Цей проект складається з декількох стадій, і професійний девелопер бере активну участь у кожній з них.

Процес роботи девелопера можна розділити на такі етапи:

- ідея проекту, проектування (який об'єкт і де розташовуватиметься);
- проектна документація, отримання необхідних дозволів;
- придбання або оренда землі під забудову свого проекту, купівля або оренда вже побудованої будівлі;
- інвестування, ліцензування, узгодження всіх комунікацій об'єкту, наймання генпідрядника;
- безпосередньо будівництво, реконструкція або капітальний ремонт будівлі, об'єкту;
- ведення облікової документації, управління фінансами, звітність;
- отримання дозвільної і засновницької документації;
- продаж або здача в оренду будівлі, його окремих офісів.

**Якості, необхідні для цієї професії.** Аналітичне мислення, стресостійкість, цілеспрямованість, організаторські здібності, педантичність, пунктуальність, увага до дрібниць, уміння зосереджуватися, бачити результат ще на стадії обговорення, фізична витривалість, технічне мислення, просторова уява, гарна пам'ять.

**Кар'єра і зарплата в Україні.** Одразу після закінчення навчального закладу працювати девелопером ви не зможете. Вам просто ніхто не довірить настільки складну і відповідальну посаду. Але якщо зробити посаду девелопера своєю метою — її можна досягти. Майте на увазі: щоб отримати таку посаду, вам, можливо, доведеться попрацювати не менше десяти років. За один рік ви не отримаєте такого досвіду роботи, щоб з гідністю вийти з будь-якої ситуації і не провалити проект. Найчастіше послуги девелопера оцінюються у вигляді відсотків від сукупної кошторисної вартості проекту. Це можуть бути тисячі доларів у залежності від складності проекту. Але зважайте і на те, що за такими великими грошима стоїть велика відповідальність. Перш ніж погоджуватися вести проект, зважте свої можливості. У середньому керівники проектів отримують 40000–50000 грн на місяць. Кандидати з великим

досвідом і налагодженими зв'язками з будівельними інстанціями заробляють більше.

**Плюси.** Велика заробітна плата; можливість самовдосконалення; можливість важливих знайомств.

**Мінуси.** Високий рівень матеріальної відповідальності; відповідальність за життя людей; стресові ситуації.

**Освіта.** Допомогти стати девелопером допоможе навчання на економічних, будівельних, фінансових, юридичних і технічних факультетах ВНЗ.

## ІНЖЕНЕР-БУДІВЕЛЬНИК

*Інженер на будівництві — це виконавч робіт, тобто виконроб, він керує загальнобудівельними роботами, монтажем конструкцій, здійснює контроль за якістю.*

**Близькі професії.** Архітектор, інженер-проектувальник, геодезист, виконроб.

**Історія професії.** Див. Архітектор.

**Основні обов'язки.** У проектних організаціях інженери виконують роботи з комплексного проектування архітектурної, конструктивної частини (електропостачання, опалювання і вентиляція, водопровід і каналізація, слабкострумові системи — телефон, пожежна сигналізація, телеспостереження та ін.). Крім того, інженери розробляють генеральні плани проєктованих комплексів, куди входять дороги, земляні роботи, організація будівництва.

Напрямам діяльності будівельників дуже широкий: окрім зведення будівель виробничих комплексів, заводів, фабрик, вони проєктують мости, гідротехнічні споруди, грєблі.

Інженер-проектувальник, окрім безпосереднього проектування, займається і авторським наглядом: відвідує об'єкти, над якими працює компанія, і стежить за виконанням робіт.

**Якості, необхідні для цієї професії.** Нервово-психічна стійкість, фізична витривалість; технічне мислення, просторова уява, гарна пам'ять,



здатність до концентрації і розподілу уваги, гарний окомір, особиста організованість, самостійність, організаторські здібності, ініціативність, усидливість, відповідальність. Важливо не боятися висоти, бути фізично витривалим і готовим працювати за будь-яких погодних умов.

**Кар'єра і зарплата в Україні.** Почати кар'єру в будівельній галузі нескладно: конкуренція низька, попит на фахівців високий. Після закінчення інституту є два варіанти — йти у проектування або на будівництво. Кар'єра зазвичай починається з посади майстра або бригадира. Потім можна стати виконробом, начальником ділянки, головним інженером. Керівниками багатьох відомих проектних організацій є люди, які пройшли шлях від простого інженера до керівника.

«Вилка» прибутків фахівців досить широка: від 2000 грн для випускників ВНЗ і студентів останніх курсів до 6000–10000 грн для інженерів-керівників. Наприклад, інженер-будівельник елітних котеджних селищ у великій компанії може розраховувати на максимальну зарплату. Зарплати виконробів — від 3500 до 5000 грн у залежності від складності проектів і досвіду роботи.

**Плюси.** Високий попит на ринку праці; високий рівень зарплати; можливість кар'єрного зросту; набуття знань, які знадобляться у повсякденному житті.

**Мінуси.** Підвищена матеріальна відповідальність за життя і здоров'я людей; необхідність утримувати в пам'яті великий обсяг інформації довідкового характеру; шкідливі умови праці (будівельний пил, шум).

#### Освіта.

- Східноукраїнський національний університет ім. В. І. Дяля (м. Луганськ)
- Дніпропетровський національний університет залізничного транспорту ім. академіка В. Лазаряна
- Донбасівська національна академія будівництва і архітектури (м. Макіївка)
- Донбаський державний технічний університет (м. Алчевськ)
- Запорізька державна інженерна академія
- Запорізький інститут економіки і інформаційних технологій
- Івано-Франківський національний технічний університет нафти і газу
- Івано-Франківський університет права ім. Короля Д. Галицького
- Київський національний університет будівництва і архітектури
- Кременчуцький державний університет ім. М. Остроградського

- Криворізький технічний університет
  - Луганський державний інститут житлово-комунального господарства і будівництва
  - Луганський національний аграрний університет
  - Луцький національний технічний університет
  - Львівський державний аграрний університет
  - Національна академія природоохоронного і курортного будівництва (м. Сімферополь)
  - Національний авіаційний університет
  - Національний технічний університет «Харківський політехнічний інститут»
  - Національний технічний університет України «Київський політехнічний інститут»
  - Національний транспортний університет
  - Національний університет «Львівська політехніка»
  - Національний університет водного господарства і природокористування
  - Одеська державна академія будівництва і архітектури
  - Одеський національний морський університет
  - Полтавський національний технічний університет ім. Ю. Кондратюка
  - Приазовський державний технічний університет (м. Маріуполь)
  - Придніпровська державна академія будівництва і архітектури (м. Дніпропетровськ)
  - Сумський національний аграрний університет
  - Ужгородський національний університет
  - Українська академія дизайну
  - Українська державна академія залізничного транспорту (м. Харків)
  - Харківська національна академія міського господарства
  - Харківський державний технічний університет будівництва і архітектури
  - Херсонський державний аграрний університет
  - Черкаський державний технологічний університет
  - Чернігівський державний інститут економіки і управління
- Середня плата за навчання: 4000–8000 грн.**

## ІНЖЕНЕР-ЕЛЕКТРИК

*Інженер-електрик — фахівець з вищою технічною освітою в галузі систем електропостачання.*

**Близькі професії.** Інженер-технолог, інженер-механік, інженер-проектувальник.

**Історія професії.** Виникнення професії логічно пов'язане з винаходом електрики. Електрика (від гр. *elektron* — бурштин) — це сукупність явищ, у яких виявляється існування, рух і взаємодія заряджених часток.

Багато що в історії електротехніки пов'язане з ім'ям Томаса Едісона. Він, наприклад, побудував першу у світі електростанцію громадського користування у 1882 р. У 1880 р. французький фізик Марсель Депре заговорив про можливість передачі електроенергії через дроти. Він же побудував першу лінію електропередачі.

У кінці XIX ст. відбувається бурхливий розвиток електротехніки. Учені продовжують працювати над проблемою використання електрики для освітлення та інших потреб. Знаменита «електрична свічка» П. М. Яблочкова була першим споживачем струму. Для проведення дротів і кабелів потрібні були люди, які б розбиралися в електриці. Так і з'явилася професія електрика. Проте з появою різних електричних приладів, ускладненням електротехніки професія розгалужується на безліч спеціальностей: електромонтажник, електромеханік з ремонту устаткування (залежно від спеціалізації), електромонтер, технік-електрик, електрослюсар та ін. На сьогодні існує кілька десятків спеціальностей електрика.

**Основні обов'язки.** Інженер-електрик займається проектуванням, конструюванням електричної частини промислових установок і устаткування. Системи електропостачання міст — це теж його робота. Якщо ви ввечері подивитесь у вікно, побачите безліч вогників у місті — це все справа рук інженерів-електриків.

Ці спеціалісти також займаються розведенням електрики на підприємствах, конструюють електричні машини і апарати; розробляють тех-

нологічні процеси електропостачання; забезпечують монтаж, налагодження, випробування і технічне обслуговування електроустаткування. Ремонт електроустаткування, складання технічного завдання на реконструкцію діючого і створення нового устаткування — теж входить в обов'язки електриків. Окрім цього, вони розраховують економічну ефективність впроваджуваних технологічних і проектних рішень.

**Якості, необхідні для цієї професії.** Технічне, логічне мислення, просторова уява, гарна пам'ять, уміння концентрувати і розподіляти увагу; гарна координація всього тіла, володіння діловою мовою, добрий об'ємний і лінійний окомір; розвинена координація рухів, особиста організованість; відповідальність; самостійність; організаторські здібності; усидливість; акуратність.

**Кар'єра і зарплата в Україні.** Інженери-електрики, які працюють у ЖЕКах, звісно, отримують невисокі зарплати, але у них є можливість додаткових прибутків: таких електриків добре знають місцеві мешканці і часто просять щось полагодити вдома за додаткову плату. Інженери-електрики, які працюють на великих будівельних підприємствах, отримують пристойні зарплати — 2000–3000 грн. Якщо дозволяє масштаб компанії, електрик може очолити свій відділ, але зазвичай з роками у електриків зростають зарплати, а посада залишається та сама.

**Плюси.** Висока зарплата; стабільно високий попит на ринку праці; завжди є можливість додаткової роботи.

**Мінуси.** Підвищена відповідальність за життя і здоров'я людей; можливість небезпеки для життя — враження електричним струмом; необхідність утримувати в пам'яті великий обсяг інформації.

**Освіта.** Див. *Інженер-будівельник*.

## БУДІВЕЛЬНИК

*Будівельник — той, хто буде, споруджує що-небудь, працює на будівництві. Це дуже давня професія, що іде своїми початками у глибини сторіч. Традиції високої самотунної культури зберігаються у фортецях, церквах, храмах, народних житлах.*

**Історія професії.** Камінь на камінь поклали ще перші люди на землі. Найдавніші кам'яні будівлі, залишки гігантських стін з цегли знайдені на півдні Африки. Їхній вік — 57 тисяч років. Спочатку будинки були незграбними, але чим більше люди набували досвіду будівництва, тим гарнішими і складнішими ставали будинки. Зараз у розпорядженні будівельника не лише його руки, а новітні технології та пристрої, але це не значить, що будівництво стало автоматизованим і люди тут більше не потрібні. Навпаки. З появою нових технологій з'являється потреба у нових знаннях і нових спеціальностях.

**Якості, необхідні для цієї професії.** Якщо не йдеться про головно-го інженера або інженера-проектувальника, загальним критерієм для всіх будівельних професій є фізичне здоров'я і витривалість. Люди, задіяні на будмайданчиках, змушені працювати з важкими інструментами, докладати зусиль під час виконання своєї роботи, часто доводиться працювати на вулиці, тому вони повинні мати гарний фізичний стан. Будівельником навряд чи стане людина з гуманітарним складом розуму. Тут потрібно чітко розуміти технічні завдання і вміти їх вирішувати. Тому технічний, математичний склад розуму — обов'язкова умова для майбутнього будівельника. Якщо ви не хочете все життя просидіти підсобним працівником, бажано вміти читати креслення. Навіть якщо у школі не було креслення, в училищі, вищому навчальному закладі вас цього навчатимуть. Головне — розібратися, бо стане у пригоді.

**Кар'єра.** У будівельники можна йти з 18 років. Освіта не завжди цінить фірму, яка проводить будівельні роботи. Звісно, якщо не йдеться про керівні посади та посади, які потребують спеціальних знань. У бригадах завжди раді підсобним працівникам, які навіть без досвіду роботи можуть виконувати певні неважкі, але довготривалі завдання. Таким робітникам платять небагато, але вони отримують безцінне — досвід роботи. Мало хто «засиджується» на цій кар'єрній сходинці, практично всі йдуть далі. Із звичайного майстра можна вирости до виконроба (він керує будівництвом на одній ділянці), а потім стати керівником на великому будівництві. Щоправда, без вищої освіти це навряд чи вдасться, але трапляються випадки, коли людина, яка мітить у директорське крісло, отримує освіту паралельно із роботою.

Найбільш показовими будівельними професіями є:

## КРАНІВНИК

*З роботи кранівника починається будівництво нового будинку, закладається перша плита. Праця дуже напружена, найбільша концентрація — під час прикріплення вантажу і відриву його від землі. Треба працювати швидко і точно, слухати сигнали стропальника.*

**Близькі професії.** Стропальник, машиніст екскаватора, бульдозера.

**Історія професії.** Перші праобрази підйомних кранів з'явилися ще в Давній Греції та Римі. У 30-х рр. XX ст. на будівництві вперше почали використовувати підйомні крани з механічним приводом. До цього для підйому вантажів на висоту використовували дерев'яні або металеві пристосування з ручним приводом. Для управління новими механічними пристроями знадобилися спеціальні робітники. Так з'явилася професія «кранівник».

**Основні обов'язки.** Керуючи величезною машиною, кранівники піднімають плити, ємності з бетоном, інші будівельні матеріали вагою в декілька тонн. Кілька неправильних дій, і будівля не буде вже такою міцною і якісною, а це пряма небезпека для життя її мешканців. Найчастіше вантаж піднімається із землі або транспортного засобу на верхні майданчики конструкції, що будуються.

Режим роботи підйомного крану ділиться на три складові: заходження вантажу, переміщення і розвантаження, повернення у початкове положення. При цьому найбільші навантаження на механізми крану — у момент підняття вантажу. Майстерність кранівника полягає у тому, щоб якомога плавніше виконати цю дію, не втрачаючи швидкості, а відповідно, і часу роботи. Кранівник працює у парі із стропальником, що із землі подає команди, які машиніст крану повинен виконувати. Тут головне — правильно зрозуміти сигнали.

Ця професія не рекомендується людям із захворюваннями серця або порушеннями артеріального тиску, а також для тих, хто має вестибулярні розлади, порушення почуття рівноваги. Зрозуміло, що людині, яка боїться висоти, теж не місце за кермом крану. Через необхідність



часто піднімається вгору і спускатися, не варто вчитися на кранівника людям, які страждають захворюваннями опорно-рухового апарату.

**Якості, необхідні для цієї професії.** Акуратність, дисциплінованість, відповідальність, пунктуальність, педантичність, здатність раціонально діяти в екстремальних ситуаціях, швидка адаптація зору до темряви, світла, м'язово-суглобова чутливість зусиль або опору, гострота зору, відчуття рівноваги, швидка гарна зорова оцінка розмірів предметів, відстаней між предметами, їх просторового співвідношення, добрий окомір: лінійний, кутовий, об'ємний, динамічний (здатність оцінювати напрям і швидкість руху предмета), здатність до сприйняття просторового співвідношення предметів, колірне сприйняття, пам'ять на складні рухи, відмінна координація рухів рук і ніг, твердість руки, збереження пильності в умовах одноманітної діяльності (монотонії), збереження працездатності в умовах дії вібрації, швидкість реакції.

**Кар'єра і зарплата в Україні.** Розміри оплати в будівельних компаніях — від 2500 до 5000 грн. Професія кранівника не передбачає кар'єрного зростання. Є можливість опанувати близькі професії, як-то машиніст екскаватора або бульдозера.

**Плюси.** Висока зарплата; стабільний попит на ринку праці; не обов'язково здобувати вищу освіту.

**Мінуси.** Працювати доводиться на великій висоті (до 80 метрів), в обмежених умовах, забиратися в кабінку доведеться по сходах двічі-тричі на день. Велике фізичне навантаження через постійну вібрацію.

**Освіта.** Для роботи машиністом крану необхідна початкова професійна освіта за спеціальністю «Машиніст крану (кранівник) з управлінням самохідними кранами».

**Середня плата за навчання:** 2000–3000 грн.

## МАШИНІСТ ЕКСКАВАТОРА, БУЛЬДОЗЕРА

*Великим землерийним пристроєм, який закладає початок практично кожному будівельному процесу, керує машиніст екскаватора. За до-*

помогою екскаватора будівельники можуть робити насип для греблі, прокладувати виїмки для автомобільних, залізничних шляхів, рити котловани та робити траншеї для трубопроводів. Екскаватор використовується навіть під час добування корисних копалин. Близькою до цієї професії є професія машиніст бульдозера, з тією відмінністю, що останній розрівнює майданчик, зрізає зайву землю.

### Близькі професії. Кранівник.

**Історія професії.** Цілком зрозуміло, що перші машиністи екскаваторів і бульдозерів з'явилися з появою цих будівельних машин. Перший паровий одноковшовий екскаватор (від лат. *excavo* — добуваю) з'являється своїй появі американцеві Отису, який створив його у 1832–1836 рр. Замислитися над створенням подібної машини люди примусило активне будівництво залізниць у 30-х рр. XIX ст. і нестача при цьому будівельних робітників. Такий екскаватор був неповнорозворотним і мав залізничну ходову частину. Спочатку екскаватори використовували лише під час будівництва залізних доріг, а от, наприклад, для видобутку руди екскаватор уперше використали у 1850-х рр. у Нижньому Тагілі.

Після Першої світової війни разом із загальним розвитком техніки активізувався і розвиток екскаваторів. Двигуни внутрішнього згорання і електропривод, застосування гусеничного ходу дозволили істотно збільшити потужності і мобільність екскаваторів.

Пізніше з'явився бульдозер. Саме слово «бульдозер» з'явилося наприкінці XIX ст. — воно стосувалося будь-якої сили, здатної зрушити велику масу. Перші бульдозери були зроблені у 1929 р. на базі трактора шляхом монтажу передньої металевої пластини. Щоправда, тоді в американських газетах ці пристрої називалися тракторами, а слово «бульдозер» використовувалося для характеристики. Пізніше виникла потреба розмежувати трактори і бульдозери. Так, власне, і виник бульдозер.

**Основні обов'язки.** Машиніст екскаватора здійснює управління екскаватором за допомогою ручних і ножних важелів. Спочатку він знайомиться з кресленнями і технологічними приписами проекту, далі з'ясує склад і стан ґрунту. Це необхідно для вибору устаткування, способів роботи, прогнозу її складності, швидкості. Фахівець визначає,

як і де краще поставити екскаватор. Під час роботи машиніст знаходить оптимальний кут нахилу ковша, щоб захопити якомога більше ґрунту і не розгубити його, розраховує швидкість і кут його переміщення до самоскида, щоб вивантажити землю.

Машиніст бульдозера до початку роботи теж знайомиться із кресленнями, вивчає майбутню споруду, щоб уникнути переміщення зайвої землі, визначає категорію і стан ґрунту, рельєф місцевості. Намічає оптимальну для цієї місцевості схему розробки ґрунту.

Під час роботи машиніст зрізає, переміщує, розрівнює відсипану землю, засипає траншеї. Машиніст бульдозера може також працювати із змішаним робочим устаткуванням — розпушувачем мерзлого ґрунту, деревовалом для валяння лісу, кущорізом і корчівником пнів.

І машиніст екскаватора, і машиніст бульдозера ведуть облік виконаних робіт, витрат паливно-мастильних матеріалів. Також екскаваторник і машиніст бульдозера здійснюють технічне обслуговування машин і дрібний ремонт. Оскільки машини задіяні у будівництві, а будівництво — поняття динамічне, то постійного місця роботи у машиністів немає. Інші будівничі ведуться далеко від населених пунктів, і робітники доводиться жити в тимчасових житлових будівлях.

**Якості, необхідні для цієї професії.** Злагодженість роботи очей, рук, ніг, розвинений слух, зосередженість, здатність розподіляти увагу (стежити водночас за ґрунтом, роботою механізмів, а при загрузуванні ґрунту в самоскиди і вантажівки — за діями водіїв), емоційна стійкість, просторове мислення, акуратність, дисциплінованість, відповідальність, пунктуальність, здатність раціонально діяти в екстремальних ситуаціях, гострота зору, відчуття рівноваги, швидка гарна зорова оцінка розмірів предметів, їх просторового співвідношення, гарний окомір: лінійний, кутовий, об'ємний, динамічний (здатність оцінювати напрям і швидкість руху предмета), колірне сприйняття, пам'ять на складні рухи, відмінна координація рухів рук і ніг, твердість руки, збереження працездатності в умовах дії вібрації, швидкість реакції.

**Кар'єра і зарплата в Україні.** Спеціалісти можуть підвищити свою професійну освіту і зробити управлінську кар'єру, але зазвичай фахівці

працюють на цих посадах тривалий час. Від досвіду роботи періодично збільшується зарплата. Машиністи отримують у середньому від 2000 до 3500 грн.

**Плюси.** Постійний попит на ринку праці; висока зарплата; не обов'язково здобувати вищу освіту.

**Мінуси.** Сильний шум та вібрація, навантаження на вестибулярний апарат; робота позмінна; умови праці можуть бути небезпечними: болюлиста місцевість, край відкосу.

**Освіта.** Освіта необхідна початкова професійна за спеціальністю «Машиніст екскаватора», «Машиніст бульдозера».

**Середня плата за навчання:** 2000–3000 грн.

## СТРОПАЛЬНИК

*Стропальник — працівник, що закріплює вантажі для подальшого їх подію різними механізмами.*

**Близькі професії.** Такелажник.

**Основні обов'язки.** Стропальник виконує операції з обв'язування і зачіпки вантажів у процесі навантажувально-розвантажувальних робіт за участю вантажопідійомних машин. Для цього йому необхідно знати сигнали спілкування між стропальником і кранівником. Він слідкує за підйомом, переміщенням та опусканням матеріалів.

**Якості, необхідні для цієї професії.** Уважність, зосередженість, відповідальність, акуратність, гарний окомір, дисциплінованість, пунктуальність, здатність раціонально діяти в екстремальних ситуаціях, швидка адаптація зору до темряви, світла, гострота зору, відчуття рівноваги, швидка гарна зорова оцінка розмірів предметів, гарне зорове сприйняття відстаней між предметами, їх просторового співвідношення, гарний окомір: лінійний, кутовий, об'ємний, динамічний (здатність оцінювати напрям і швидкість руху предмета), колірне сприйняття, твердість руки, швидкість реакції.

**Кар'єра і зарплата в Україні.** Стропальник може працювати на цій посаді все життя, а може здобути додатково вищу освіту для кар'єрного

зросту — до виконробу і керівника будівництва. Зарплата стропальника складає від 2000 до 3000 грн.

**Плюси.** Стабільний попит на ринку праці; набутий досвід можна застосувати для власного життя; не обов'язково здобувати вищу освіту.

**Мінуси.** Постійна робота на вулиці.

**Освіта.** Наявність формальної освіти, як правило, не вимагається, досить професійних курсів. Проте диплом про середньо-спеціальну (обирайте будівельну спеціалізацію, адже спеціальності «Стропальник» ви можете просто не знайти в жодному училищі вашого міста) або вищу освіту може надати додаткові шанси для кар'єрного зростання.

## МУЛЯР

*Муляр — це робітник, що бере участь у зведенні й ремонті житлових будинків, мостів, промислових та інших споруд із природних і штучних будівельних матеріалів; фахівець, майстер з мурування.*

**Близькі професії.** Інженер-проектувальник, архітектор.

**Основні обов'язки.** За допомогою різних інструментів муляр зводить стіни, колони, фундаменти та інші кам'яні конструкції будівель. У його компетенції — складні інженерні споруди, залізобетонні плити і переkritтя. Віконні та дверні коробки теж ставить муляр. Окрім цього він ще кладе печі та каміни. Деякі фахівці викладають брущаткою або декоративною кам'яною плиткою бруківки, площі, пішохідні тротуари, стежки у міських парках і садах заміських котеджів.

**Якості, необхідні для цієї професії.** Акуратність, відповідальність, гострота зору, швидка гарна зорова оцінка розмірів предметів, гарне сприйняття просторового співвідношення предметів, відстаней між ними, гарний окомір: лінійний, кутувий, об'ємний, динамічний (здатність оцінювати напрям і швидкість руху предмета), колірне сприйняття, твердість рук, збереження пильності в умовах одномоментної діяльності (монотонії), швидкість реакції. Необхідно добре знати якості та особливості всіх природних та штучних матеріалів, які використовуються у будівництві.

**Плюси.** Високий попит на ринку праці; високі зарплати; можливість застосувати знання у власному житті; не обов'язково здобувати вищу освіту.

**Мінуси.** Робота в недобудованих, неопалюваних приміщеннях, іноді — на висоті; велике навантаження на суглоби та мускульну систему, а також на органи дихання.

**Кар'єра і зарплата в Україні.** На перший погляд, муляр — професія одномоментна і безперспективна. Насправді, це не так. Під час праці муляр в голові проводить ті самі розрахунки, що й інженер-проектувальник. Тому, якщо у майстра є бажання, можна здобути вищу освіту і стати проектувальником. Зарплата муляра становить 2500–3500 грн залежно від регіону і компанії, в якій він працює.

**Освіта.** Для професії необхідна середня спеціальна освіта (спеціальності «Майстер загальнобудівельних робіт», «Муляр»).

**Середня плата за навчання:** 2000–3000 грн.

## БЕТОНЯР

*Майстер будівельних робіт, який займається бетонуванням монолітних та збірних конструкцій під час зведення будівель.*

**Основні обов'язки.** Бетоняр робить стінні панелі, плити, покриття, балкони, сходові марші і подібне. Початківці виконують простішу роботу: виготовляють бетонні суміші, укладають їх у конструкції, розбирають бетонні та залізобетонні конструкції за допомогою інструментів.

Досвідчені спеціалісти бетонують складні конструкції: укладають бетонну суміш в тонкостінні конструкції куполів, склепінь, резервуарів, бункерів. Найбільш відповідальні операції (укладання і ущільнення бетону) проводяться за допомогою бетоноукладачів. Бетоняр може працювати на висоті з обов'язковим підстрахуванням.

**Якості, необхідні для професії.** Почуття рівноваги і відсутність страху висоти; відмінний слух; здатність розрізняти кольори; гарна просторова уява, акуратність, дисциплінованість, відповідальність,

здатність раціонально діяти в екстремальних ситуаціях, швидка адаптація зору до темряви, світла, м'язово-суглобова чутливість до зусиль або опору, гострота зору, відчуття рівноваги, швидка гарна зорова оцінка розмірів предметів, сприйняття відстаней між ними, гарний окомір: лінійний, кутовий, об'ємний, динамічний (здатність оцінювати напрями і швидкість руху предмета), збереження пильності в умовах одноманітної діяльності (монотонії), швидкість реакції.

**Кар'єра і зарплата в Україні.** Бетоняр — одна з найпростіших будівельних професій, тому не варто засиджуватися на цій посаді. Можна здобути освіту за іншими будівельними професіями, а можна, отримавши вищу освіту, розвиватися в адміністративному напрямі. Середня зарплата бетоняра складає 2000–3000 грн.

**Плюси.** Стабільний попит на ринку праці; можливість застосувати знання у власному житті; не обов'язково здобувати вищу освіту.

**Мінуси.** Одноманітна робота без перспектив самовдосконалення; постійний контакт із будматеріалами; можливість дії шкідливих випарів.

**Освіта.** Професія передбачає середню спеціальну будівельну освіту (спеціальність «Бетоняр»), але можна знайти роботу і без відповідної освіти.

## МОНТАЖНИК

*Монтажник (від фр. *montage* — підйом, установка і збирання якого-небудь виробу) — спеціаліст зі збирання і встановлення у проектне положення різних будівельних конструкцій, технологічного устаткування, апаратів, машин, механізмів, приладів.*

**Близькі професії.** Слюсар-ремонтник, бетоняр.

**Основні обов'язки.** Монтажник виконує підготовчі роботи на монтажних майданчиках при зборці конструкцій (розмітка, встановлення, тимчасове кріплення); проводить монтажні і збірні роботи залізобетонних і сталевих конструкцій. Він здійснює контроль за підйомом і пе-

реміщенням конструкцій до місця установалення; проводить випробування устаткування, його окремих частин, перевіряє налагодженість роботи; проводить пусково-налагоджувальні роботи. В його обов'язки входить виявлення недоліків у роботі устаткування і усунення їх.

**Якості, необхідні для цієї професії.** Наочно-образне, технічне мислення, просторова уява, образна пам'ять, висока концентрація і розподіл уваги; гарна координація рухів усього тіла, міцний вестибулярний апарат, витривалість зорового і слухового аналізаторів, уміння управляти собою, особиста організованість; терпіння; обережність; уміння правильно орієнтуватися в екстремальних умовах; відповідалність.

**Кар'єра і зарплата в Україні.** Професія монтажника передбачає середню спеціальну освіту, але робітник може підвищити свою кваліфікацію і піднятися до рівня інженера. Середня зарплата монтажника складає від 2000 до 3500 грн.

**Плюси.** Стабільний попит на ринку праці; високі зарплати; не обов'язково здобувати вищу освіту.

**Мінуси.** Праця у некомфортних умовах (цеху, недобудованому приміщенні або на вулиці за будь-яких погодних умов); можливість дії шкідливих випарів; відсутність у роботі творчості.

**Освіта.** Професія монтажника передбачає середню спеціальну освіту за спеціальністю «Монтажник сталевих і залізобетонних конструкцій».

**Середня плата за навчання:** 2000–3000 грн.

## ПОКРІВЕЛЬНИК

*Робітник, який займається настилом і ремонтом покрівель; фахівець із цієї справи.*

**Близькі професії:** Бетоняр, муляр.

**Основні обов'язки.** Покрівля має найважливіше значення для збереження цілісності будівлі і комфортного проживання у ній. З'явилися



практичні функціональні вироби, різні за структурою, довговічністю та ціною, але їх треба покласти правильно, щоб гарантувати цілісність конструкції на довгі роки. Навіть сучасна черепиця може швидко зіпсуватися, якщо не дотримувалася технологія її укладання. Настиланням покрівлі на промислові та житлові будинки займаються покрівельники. До їх обов'язків також входить встановлення водостічних труб і карнизів. Якщо треба дах відремонтувати, цим теж займаються покрівельники.

Покрівельні роботи включають заготівельні операції і безпосередньо укладання покрівлі на даху. Спочатку треба уважно оглянути матеріал, перевірити точність його розмірів та міцність основи. Якщо все гаразд, покрівельник починає послідовно і з великою уважністю укладати листи покрівлі. Потім відбувається остаточне з'єднання окремих листів.

**Якості, необхідні для цієї професії.** Знання основ креслення і геометрії, вміння працювати з відповідними інструментами — лінійкою, косинцем, кернером, рейсмусом та ін. Лінійний окомір (уміння на око визначати паралельність лінії). Постійна увага і зосередженість, просторова орієнтація, стійкість вестибулярного апарату, координація рухів рук, просторове мислення, зібраність, акуратність.

**Кар'єра і зарплата в Україні.** Покрівельник — професія, по суті, безперспективна. Тому, щоб не засиджуватися на даху, треба здобути вищу освіту або підвищувати свою кваліфікацію. Після цього можна пробувати себе в управлінській сфері, якщо маєте організаторські якості.

**Плюси.** Стабільно високий попит на ринку праці; знання можуть знадобитися у власному житті; більшу частину робочого часу покрівельник проводить на свіжому повітрі; не обов'язково здобувати вищу освіту.

**Мінуси.** Робота на висоті у незручній зігнутий позі; захворювання суглобів.

**Освіта.** Отримати професійні знання можна в технікумі або училищі. Спеціальності «Покрівельник» в училищах може не бути, тому обирайте близьку за змістом будівельну спеціальність.

## МАЙСТЕР ОЗДОБЛЮВАЛЬНИХ БУДІВЕЛЬНИХ РОБІТ

*Мова піде про спеціалістів з внутрішнього оздоблення будинків. Такі роботи проводяться для підвищення довговічності споруд, вирівнювання поверхні внутрішніх і зовнішніх стін, а також з архітектурно-декоративною метою. Основне завдання майстра — надати стінам закінченого вигляду. Ця професія — як шампунь «три в одному». Вона включає у себе три спеціальності: маляр (будівельний); штукатур; лічкучвальник-плиточник. Майстер може виконувати у бригаді лише один з цих видів робіт, а може — і всі три.*

**Близькі професії.** Муляр. Майстер столярно-теслярських і паркетних робіт.

**Основні обов'язки.** В обов'язки штукатура входить підготовка (вирівнювання) поверхонь і виконання робіт з обштукатурювання.

Лічкучвальник готує розчини, розмічає поверхні під обштукатурювання і облицювання плиткою і іншими матеріалами.

Маляр займається фарбуванням, обклеюванням, художньою обробкою, ремонтом зовнішніх і внутрішніх поверхонь будівлі.

**Якості, необхідні для цієї професії.** Образне мислення, проста рова увага, здатність до концентрації і розподілу уваги, зорова пам'ять, витривалість вестибулярного апарату (почуття рівноваги), здатність розрізняти кольори, акуратність, уважність, відповідальність, художній смак, творче мислення.

**Кар'єра і зарплата в Україні.** Такі майстри часто-густо займаються своєю роботою все життя. Зазвичай вони створюють окремі бригади і працюють приватно. У цьому є сенс, адже бригада, яка зарекомендувала себе як кваліфіковані фахівці, постійно отримує замовлення і заробляє добрі гроші. Середньомісячна зарплата такого спеціаліста складає 2500–4000 грн.

**Плюси.** Високий попит на ринку праці; високі зарплати; можливість додатково заробити; не обов'язково здобувати вищу освіту.

**Мінуси.** Дія специфічних умов праці — токсичні випари, підвищена вологість — негативно впливає на дихальну систему, може спровокувати появу алергічних реакцій.

**Освіта.** В ідеалі майстер повинен отримати середню спеціальну освіту за спеціальностями «Штукатур-маляр», «Личкувальник», але часто зустрічаються спеціалісти, які працюють і без освіти.

**Середня плата за навчання:** 2000–3000 грн.

## МАЙСТЕР СТОЛЯРНО-ТЕСЛЯРСЬКИХ І ПАРКЕТНИХ РОБІТ

*Майстром столярно-теслярських і паркетних робіт називають і тесляра, і столяра, і паркетника, і скляра.*

**Близькі професії.** Муляр, майстер оздоблювальних будівельних робіт.

**Основні обов'язки.** Обробка дерева — одне з перших ремесел, які опанувала людина. З давніх часів майстри, використовуючи природну красу дерева, будували пишні палаци, вишукані собори, неприступні вежі. З дерева будували житлові будинки, комори, млини, мости, дренажні водопровідні споруди, облаштовували вулиці і приміщення. Практично всім, що зроблене з дерева навкруги нас, ми маємо завдячувати столяру і тесляру. А тільки-но з'явилося скло, виникла потреба у майстрах, які б вміли його різати, встановлювати.

Майстер столярно-теслярських і паркетних робіт виконує всі види столярних, теслярських, скляних і паркетних робіт, пов'язаних із спорудженням конструкцій з дерева, виробництвом і ремонтом дерев'яних будівельних виробів (деталей). Узагальнено обов'язки майстра виглядають наступним чином:

- відбір, сортування і обробка пиломатеріалів (пиляння, стругання, різання, свердління);
- виготовлення, збірка, ремонт дерев'яних деталей;

- встановлення готових дерев'яних блоків;
- виконання заготівельно-складальних і монтажних робіт — обтісування лісоматеріалів, вирубування стін, встановлення підлог, виготовлення і встановлення огорож;
- виконання настилки і обробки паркетних підлог;
- приготування мастик для наклейки і обробки паркету;
- виконання розмітки розкрою скла і вставка шибок.

**Столяр** — багатопрофільний фахівець, який займається обробкою деревини, виготовленням виробів з неї, при необхідності монтажем їх на будівельних об'єктах. Столяр виготовляє меблі (м'які, корпусні, офісні), бере участь у будівництві (виготовленні і монтажі дверей і вікон, вбудовуваних меблів, монтажі перегородок, урізуванні замків, ручок, облицюванні стін дерев'яними панелями, а також виготовленні будь-яких виробів з дерева: бігових лиж, вішалок, карнизів та ін.).

Якщо спеціаліст виконує **столярські** роботи, в його обов'язки може входити виготовлення меблів і дерев'яних деталей інтер'єру за індивідуальними замовленнями, їх встановлення, паркетні роботи, виготовлення вікон і дверей нестандартних конструкцій. Столяр закріплює дерев'яні конструкції. Багато з операцій можна проводити як вручну за допомогою традиційних інструментів (рубанка, долота, свердла, стамески), так і на спеціальних верстатах (тоді в обов'язки столяра входить контроль за роботою верстата і якістю отриманого виробу). Це залежить від розмірів і специфіки виробництва. У випадку, якщо роботою столяра є монтаж виробів (вбудовуваних меблів, вікон, дверей та ін.), робочим місцем столяра є ті об'єкти, на яких провадиться монтаж.

Основна відмінність роботи **тесляра** від роботи столяра в тому, що столяр виробляє вироби з дерева, а тесляр бере участь у виготовленні несучих або допоміжних конструкцій, а також у процесі деревозаготівлі.

Зміст праці тесляра дуже різноманітний. Він зводить різні дерев'яні конструкції, поширені в сільському господарстві, будує міські споруди і заміські будинки. Теслярі виготовляють усі елементи дерев'яної конструкції і збирають її.

В обов'язки тесляра входить промазування, обприскування деревини вогнезахисними або антисептичними сумішами для захисту дерева від

займання і від дії дереворуйнівних грибків та ін. Для створення конструкції тесляру необхідно вміти читати креслення і планувати етапи роботи.

Скляр працює з крихким матеріалом — склом. Основні робочі об'єкти скла — це житлові будинки, промислові, громадські та інші будівлі, які повинні добре освітлюватися природним чином. Скляр працює не лише із склінням вікон, деякі споруди потребують того, щоб стіни і дахи також були із скла. У такому випадку за роботу теж береться скляр. Перед установкою скляр може різати скло, тонувати його, прикрашати.

**Якості, необхідні для цієї професії.** Технічне мислення, наочно-образна пам'ять, просторова уява; гарна координація рухів усього тіла, особливо рук, здатність до концентрації і розподілу уваги; витривалість вестибулярного апарату, гарний окомір (лінійний і об'ємний), особиста організованість; акуратність; уважність.

**Кар'єра і зарплата в Україні.** Спеціаліст, який здобув необхідну освіту, має два шляхи: піти на меблеву фабрику, у меблевий цех або на будівництво. Ті, хто йдуть на будівництво, часто працюють окремими приватними бригадами і непогано заробляють. Середня зарплата фахівця — 2500–4000 грн.

**Плюси.** Високий попит на ринку праці; високі зарплати; можливість застосувати професійні знання для власних потреб; можливість додаткового заробітку; не обов'язково здобувати вищу освіту.

**Мінуси.** Для специфічних умов праці: дерев'яний пил, шум, вібрація сильні запахи оброблювальних розчинів; ризик отримання хімічних опіків або отруєння під час використання сильних реактивів; скляр може отримати ушкодження від гострих країв листів, уламків скла.

**Освіта.** Для професії необхідна середня спеціальна освіта за спеціальностями «Столяр будівельний», «Паркетник», «Тесляр».

**Середня плата за навчання:** 2000–3000 грн.

## МАРКШЕЙДЕР

*Маркшейдер (від нім. *markscheider*), вправуючи особливості ґрунту, течії підземних вод та інші чинники, визначає, що, де і як треба будувати.*

**Близькі професії.** Геодезист.

**Історія професії.** Незважаючи на назву, яка здається набутком суцільності, професія маркшейдера досить стара. Ще у царській Росії людина, яка контролювала точність геодезичних вимірів під час гірничних робіт, називали маркшейдером. У межах діяльності цієї людини був також відвід земель і на поверхні. Сьогодні маркшейдер — спеціаліст, який планує і контролює всі етапи будівництва підземних споруд, організовує роботу і коригує процес.

**Основні обов'язки.** Основним завданням маркшейдера є організація будівництва підземних споруд, а в деяких випадках і наземних, з урахуванням правил технічної експлуатації і положень зі збереження природних ресурсів і довкілля. Для того щоб почати будівництво будь-якої підземної споруди, маркшейдер повинен ознайомитися з проектами кресленнями, намітити план роботи і ознайомити з ним бригаду підлеглих йому робітників. Він повинен уміти виконувати всі геодезичні маркшейдерські роботи з дотриманням технології. Під час будівництва маркшейдер спостерігає за деформацією споруд і здійснює геодезичний контроль за ходом будівництва. Після закінчення будівництва веде спостереження за процесом експлуатації, а в екстремальних випадках дає вказівки з ремонту. Діяльність маркшейдера відбувається у специфічних умовах: проведення підземних робіт вимагає дотримання строгого технологічного режиму, а також виконання правил техніки безпеки. На маркшейдерові лежить відповідальність за робітників, що знаходяться під його керівництвом і працюють під землею. Окрім певних знань, умінь і навичок, він зобов'язаний мати організаторські здібності, знати техніку безпеки і інформувати людей про всі нюанси роботи.

**Якості, необхідні для цієї професії.** Здатки лідера, комунікабельність, відповідальність, організованість, передбачливість, пунктуальність, педантичність, емоційна врівноваженість, витримка, розвинене просторове аналітичне мислення, фізична витривалість, уважність, швидка адаптація зору до темряви, світла, гарний окомір: лінійний, кутовий, об'ємний; здатність до розпізнавання невеликих відхилень параметрів технологічних процесів від заданих значень за візуальними ознаками, увага до деталей, уміння передбачати результати, оперативність мислення; пам'ять на умовні позначення (знаки, символи, плани, схеми, графіки); здатність запам'ятовувати на тривалій термін великі

обсяги інформації; збереження працездатності в некомфортних температурних умовах; здатність чітко діяти в екстремальних ситуаціях.

**Кар'єра і зарплата в Україні.** Спеціаліст-початківець може розраховувати на 1700–2500 грн, у подальшому можна отримувати від 3000 до 5000 грн в залежності від рівня компанії, в якій доведеться працювати. Відповідно до масштабу організації, кар'єрне зростання може бути до начальника свого відділу. Якщо працюватимете на держпідприємстві, з часом вам підвищуватимуть категорію. В залежності від цього буде збільшуватися і зарплата.

**Плюси.** Спеціалістів-маркетейдерів в Україні небагато; високий рівень зарплати; можливість кар'єрного зростання.

**Мінуси.** Іноді некомфортні умови праці; високий рівень відповідальності за життя людей.

#### Освіта.

- Національний гірничий університет (м. Дніпропетровськ)
  - Донецький національний технічний університет
  - Житомирський державний технологічний університет
  - Донбаський державний технологічний університет (Луганська обл., м. Алчевськ)
- Середня плата за навчання:** 2200–6500 грн.

## РІЕЛТОР

*Ріелтор (від англ. realtor) — підприємець, який займається операціями з нерухомістю. Ріелтор — одне з найбільш поширених найменувань фахівців у галузі нерухомості. Окрім цієї назви вживаються інші: менеджер з нерухомості; брокер з нерухомості; агент з нерухомості; інженер з нерухомості. Під нерухомістю розуміємо земельні ділянки, розташовані на них капітальні будівлі, споруди та інші об'єкти.*

**Близькі професії.** Менеджер з продажу, маркетолог, аналітик, брокер.  
**Історія професії.** Поява ріелторів як професіоналів в Україні стала можливою відносно недавно. Це пов'язано з правом володіння приватною власністю: більша частина операцій з нерухомістю припадає на приватний, а не державний сектор. І самі організації, які займаються

ріелторською діяльністю, зазвичай функціонують як приватні фірми. Ще п'ятнадцять років тому угоди з нерухомістю в нашій країні вважалися спекуляцією, а зараз це гарний бізнес, кожний крок якого супроводжується законом.

**Основні обов'язки.** Діяльність ріелторів має посередницький характер, який полягає у зведенні і вирішенні взаємних інтересів контрактних сторін — клієнтів, окремих осіб, організації. Завдання такого фахівця полягає в тому, щоб кожен учасник угоди залишився задоволений. Якщо треба, агент їздить з клієнтом переглядати квартири, вирішує питання оформлення документів, відвідує певні організації (ЖЕУ, БТІ, опікунська рада, міліція, диспансери). Іноді для того, щоб знайти оптимальний варіант купівлі-продажу, з великої кількості пропозицій вишикується складний ланцюжок угод.

Ріелтор може працювати в ріелторських, оцінних, трастових, іпотечних фірмах. Ріелторські фірми займаються купівлею, продажем, обміном нерухомості. Оцінні фірми здійснюють оцінку об'єктів (будівель, споруд) для подальшого їх продажу. Трастові компанії (англ. trust — довіра) сприяють найбільш вигідному вкладу грошей клієнтів для отримання прибутку. Іпотечні фірми (іпотека — застава нерухомості) виступають посередником між клієнтом і банком, беручи як заставу нерухоме майно з метою отримання позики в банку.

В обов'язки ріелтора входять: здійснення купівлі, продажу, оренди нерухомості від імені і за дорученням клієнтів; реєстрація пропозицій, що поступають, ознайомлювальний огляд і збір інформації про пропонувану на продаж нерухомість; здійснення пошуку потенційних покупців, підбір і ознайомлення покупців з об'єктом нерухомості; узгодження договірних умов, оформлення договорів купівлі-продажу, передачі в оренду об'єктів нерухомості; надання допомоги клієнтам у зборі необхідних документів, представлення інтересів клієнта в контактних організаціях і установах; аналіз попиту і пропозицій ринку нерухомості; відстежування змін у законодавчій, податковій, цінovій політиці держави.

Треба пам'ятати, що некваліфіковані дії, нерозуміння або ігнорування ріелтором відповідальності за найбільшчі і віддалені результати своєї діяльності можуть завдати серйозного, а іноді непоправного морального і матеріального збитку всім взаємодіючим сторонам (ріелтору, клієн-



там, фірмі). Окрім цього, інформація про клієнта, його матеріальний стан має виключно конфіденційний характер, тобто не підлягає розголошуванню. У разі оприлюднення інформації, що заподіяла шкоду здоров'ю і життю клієнта, ріелтор нестиме кримінальну відповідальність.

**Якості, необхідні для цієї професії.** Адекватна самооцінка; організованість, самодисципліна, передбачливість, емоційна врівноваженість, витримка; здатність аргументовано обстоювати свою думку; прагнення до професійної досконалості, впевненість у собі, товариськість, педантичність, увага до деталей, аналітичне, оперативне, стратегічне мислення, пам'ять на умовні позначення (знаки, символи, плани, схеми, графіки), цифри, дати, вміння зацікавити, вміння зрозуміти потребу клієнта і знайти підхід до нього, знання ділової усної та письмової мови, стресостійкість, чесність і порядність.

**Кар'єра і зарплата в Україні.** У великих компаніях практикується розподіл посад за видами операцій. Одні агенти займаються продажем квартир первинного житлового фонду, інші працюють на вторинному ринку житла, треті займаються питаннями оренди нежитлових приміщень. Для новачків оптимальний варіант — робота з клієнтами на ринку вторинного житла. Тут є можливість зрозуміти основні закони ринку, навчитися працювати з документами і розмовляти з клієнтами. Через півтора–два роки досвідчений співробітник може йти на підвищення. Ріелтор може стати менеджером групи агентів, директором філії чи територіального відділення, директором департаменту.

**Плюси.** Одразу видно результати роботи; гарний прибуток за наявності відповідної кваліфікації; здебільшого вільний графік; можливість самостійного прийняття рішень.

**Мінуси.** Починати кар'єру доводиться з найнижчих позицій (навіть за наявності диплома); ненормований робочий день; нервова робота; підвищена моральна і матеріальна відповідальність; комунікативні навантаження (постійне спілкування з людьми).

**Освіта.** Професії ріелтора навчають в установах вищої професійної освіти, а також на спеціальних курсах. Ще недавно в ріелторський бізнес брали практично всіх, хто був готовий осягати ази нової перспективної професії. Сьогодні компанії прагнуть поповнити штат за рахунок ріелторів з вищою освітою (бажано, пов'язаною з будівництвом або фінансами).

# Фінанси, бухгалтерія, страхування

- Бухгалтер
- Аудитор
- Податковий інспектор
- Економіст
- Банківський співробітник
- Інкасатор
- Брокер і трейдер
- Страховий агент

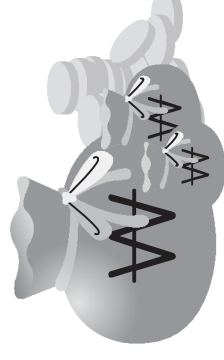

## БУХГАЛТЕР

*Бухгалтер (нім. buch — книга, halter — тримач) — спеціаліст фінансової галузі. Здійснює облік основних коштів, товарно-матеріальних цінностей, витрат, реалізації, розрахунків з постачальниками і замовниками на підприємстві.*

**Близькі професії.** Аудитор, банківський касир-операціоніст, брoкер, контролер-касир, кредитний експерт, податковий інспектор, фінансовий аналітик, економіст.

**Історія професії.** Слово «бухгалтер» уперше було використане за часів Середньовіччя. У 1498 р. імператор Священної Римської імперії Максиміліан I призначив «бухгалтером» Хрестофора Штехера. А от так звані казначей відомі здавна. За казною кожного імператора, короля, князя завжди стежила довірена особа високопоставленої людини. Ще у XIII ст. відомий серед бухгалтерів їх колега Лука Пачолі написав трактат «Про рахунки та записи», де запропонував подвійний запис, яким користуються спеціалісти і сьогодні. До появи цього методу всі пересічні громадяни вміли вести «амбарну книгу», в якій записували свої прибутки та витрати. Мова не йшла про негативні, від'ємні величини, наприклад, борги або кредити. Коли в «амбарних книгах» з'явилися мінуси перед цифрами, бухгалтерія отримала статус науки та вийшла на новий рівень свого розвитку. Сьогодні, згідно з Міжнародною асоціацією бухгалтерів, «професійними бухгалтерами» вважаються головний бухгалтер, аудитор, фінансовий директор, податковий консультант.

**Якості, необхідні для цієї професії.** Вміння швидко і правильно рахувати, терпіння, витримка, стійкість під час виконання одноманітної тривалої роботи, відповідальність, організованість, уміння концентрувати увагу, гарна пам'ять.

**Основні обов'язки.** Бухгалтер на будь-якому підприємстві займається веденням бухгалтерського обліку, складанням балансу, займається відносинами з Державною податковою інспекцією, а також позабюджетними фондами (пенсійним, соціальним, зайнятості, ме-

дичного страхування). Баланс і відповідна звітність до фондів повинні здаватися раз на квартал, а у великих компаніях — щомісячно. Бухгалтер приймає і контролює первинну документацію, відбиває у бухгалтерській документації рух грошових коштів, нараховує заробітну плату, складає звітність.

На практиці підприємство або має спеціальний відділ, що займається бухгалтерськими операціями, — бухгалтерію, або укладає договір із сторонньою організацією на бухгалтерське обслуговування (аутсорсинг). Бухгалтерію найчастіше очолює головний бухгалтер, крім того, зазвичай є заступник(-и) головного бухгалтера і рядові бухгалтери. В залежності від кількості працівників на підприємстві і його документообігу ці посади можуть бути поєднані або доповнені іншими (наприклад, бухгалтер-ревізор, бухгалтер-касир тощо).

У різних галузях економіки бухгалтерський облік має свою специфіку. Спеціальні навички необхідні для роботи бухгалтером в оптовій та роздрібній торгівлі, на виробництві, будівництві, у зовнішньоекономічній діяльності. Дещо окремо стоїть бухгалтерський облік у банках та інвестиційних компаніях. Найбільш об'ємний бухгалтерський облік у роздрібній торгівлі, на виробництві і будівництві. Найбільш легкий — у сфері послуг.

**Кар'єра і зарплата в Україні.** Кар'єра бухгалтера зазвичай починається з рядової посади. Людині без досвіду роботи підприємство наряд чи погодиться довірити свої гроші, але, працюючи бухгалтером, ви маєте великі можливості зростання не лише до посади головного бухгалтера, але й до фінансового директора. Щоправда, відповідальність у головного бухгалтера набагато вища, ніж у рядового. Окрім цього, він відповідальний і перед законом, тому що йому доводиться ставити свій підпис під звітними документами. Отримує бухгалтер від 1500 до 10000 грн.

**Плюси.** Попит на ринку праці; зазвичай нормований робочий день; можливість мати додатковий прибуток; стабільність; розвиток самодисципліни, логічного мислення; великий вибір ВНЗ, які готують спеціалістів.

**Мінуси.** Часті зміни у законодавстві; суперечливі положення законодавства; помилки бухгалтера можуть призвести до відповідальності

перед законом; жорстко регламентована діяльність, відсутність творчості.

**Освіта.** Здобути бухгалтерську освіту можна в економічних, технічних, аграрних вищих навчальних закладах. В принципі, ця спеціальність є зараз практично у будь-якому ВНЗ. Також можна закінчити економічний коледж, ПТУ або навіть училище, але майже на увазі, що працевлаштування надають перевагу претендентам з вищою освітою і кар'єрний зріст у разі отримання середньої спеціальної освіти може бути обмежений.

**Середня плата за навчання:** 1500–8000 грн.

## АУДИТОР

*Слово «аудитор» пішло від латинського *audire* — «той, що слухає». Аудитор — це ревизор, що здійснює перевірку діяльності компанії. Професія аудитора — одна з найбільш високооплачуваних у фінансовому світі, але вона належить до найскладніших. Для цієї посади характерні значні вимоги, у тому числі необхідність постійно підвищувати свій професійний рівень.*

**Близькі професії.** Бухгалтер, економіст, податковий інспектор.

**Історія професії.** Внутрішні аудитори зобов'язані своєю появою США, де на початку минулого століття на великих підприємствах впровадили таку посаду. Пізніше цю практику перейняли інші країни.

**Основні обов'язки.** Аудитор проводить внутрішній і зовнішній контроль і аналіз фінансової діяльності підприємств різних форм власності, оцінює достовірність звітності, законність здійснюваних операцій, дає рекомендації з попередження прорахунків і помилок у фінансовій діяльності, бере участь у розгляді позовів про неплатоспроможність підприємств, організації. Професія аудитора будується на бездоганному знанні бухгалтерського обліку, саме тому вона вважається наступною сходинкою після посади головного бухгалтера. Окрім цього, у завдання аудитора входять відновлення бухобліку, трансформація звітності з однієї системи в іншу, податкове планування, аналіз фінансово-господарської діяльності, консультування і тому подібне.

Розрізняють внутрішніх і зовнішніх аудиторів. Залежно від специфіки розрізняються і їх функції. Внутрішній аудитор є працівником тієї компанії, діяльність якої він перевіряє. Як правило, функції внутрішнього аудитора виходять за рамки фінансової перевірки (це цілком і повністю залежить від вказівок керівництва) і фахівець бере участь у вирішенні питань управління і економічної політики компанії. Подібні професіонали мають за статусом дуже широкі повноваження і часто входять до складу ради директорів. Внутрішні аудитори працюють у корпораціях, великих компаніях, фірмах з розвиненою мережею філій.

Для зовнішнього аудитора клієнтом є організація, яка перевіряється і яка платить за його послуги. Зовнішні аудитори починають проект з того, що формують вичерпну картину бізнесу клієнта. Для цього проводяться дослідження, переговори і поїздки на об'єкти клієнта. На зустрічах з фінансовими директорами і старшими менеджерами обговорюються аспекти стратегії і операційні моменти аудиту, а потім аудитор починає перевірку і аналіз: ознайомлення з результатами попередніх аудиторських перевірок, збірку залишків коштів на рахунках у кредитних організаціях, в бухгалтерському обліку клієнта з даними банку; перевірку наявності на звітну дату певних активів і точність відбиття їх вартості; підтвердження точного і повного переліку постачальників клієнта; вивчення методів інвентаризації, якими користується клієнт; проведення вибіркової інвентаризації; тестування існуючих у клієнта процесів і контролів. Наступний етап — складання звіту, в якому відбуваються результати проведеної роботи, акцентуються основні проблемні питання і формулюються рекомендації.

**Якості, необхідні для цієї професії.** Аналітичне мислення, гарна пам'ять, уміння концентруватися, усидливість, схильність до роботи з цифрами і документами, міцні нерви, принциповість і порядність, цілеспрямованість, уміння працювати в команді, на самоті, наполегливість, здатність до аналізу і систематизації інформації, відповідальність.

**Кар'єра і зарплата в Україні.** В аудиторських фірмах успішними фахівцями стають зазвичай колишні бухгалтери і економісти, що працювали на підприємствах. Вони добре уявляють взаємодію служб і відділів, розуміють зв'язок між реальним виробництвом і фінансовою

звітністю. Прибутки кваліфікованих фахівців аудиторських компаній коливаються в межах від 4000 грн і вище. Зарплата зазвичай складається з окладу і преміальних виплат.

**Плюси.** Висока заробітна плата; стабільний попит на ринку праці; можливість самовдосконалення.

**Мінуси.** Постійні відрядження; необхідність обробляти велику кількість інформації; неможливість припуститися помилки; часті зміни в законодавстві.

**Освіта.** Див. Бухгалтер.

## ПОДАТКОВИЙ ІНСПЕКТОР

Це посадовець податкових органів, специфіка роботи якого — велика кількість фінансово-товарної інформації, відстежування змін у податковому законодавстві, постійна готовність до відряджень і візних перевірок.

**Близькі професії.** Бухгалтер, аудитор.

**Історія професії.** Історія цієї професії сягає своїх корінням у далеке минуле. Ще в давнину феодали, царі брали з людей податі, подушні податки за землі і різні інші збори для забезпечення існування держави і королівського двору.

**Основні обов'язки.** Податковий інспектор займається перевіркою різноманітних підприємств, звіряє дані бухгалтерської звітності та обліку, отримує роз'яснення платників податків й інших зобов'язаних осіб. Під час перевірок він вивчає грошові документи організації, бухгалтерські книги, звіти, кошториси, декларації. Іноді інспектор проводить візні податкові перевірки. Після податкової перевірки інспектор аналізує результати: складає вільну статистичну податкову звітність, аналізує рівень і динаміку надходжень податків і зборів, заборгованостей. У юрисдикції податкового інспектора — застосування фінансових санкцій до порушників, направлення вимог про сплату податків і зборів організаціям, підприємцям і громадянам.

**Якості, необхідні для цієї професії.** Аналітичні здібності, концентрація і розподіл уваги, емоційно-вольова стійкість, сумлінність, чесність, високий рівень відповідальності, комунікативні здібності, уважність, усидливість, здатність відстоювати свою точку зору, стресостійкість, вимогливість, уміння швидко приймати рішення.

**Кар'єра і зарплата в Україні.** Працюють податкові інспектори у державних установах. Високий рівень відповідальності на такій посаді забезпечує і високі заробітні плати. Окрім цього, податкові інспектори отримують премії, надбавки, виплати, передбачені для державних службовців. Саме поняття держслужбовця гарантує вам у майбутньому досить високе пенсійне забезпечення. Побудувати кар'єру, працюючи податковим інспектором можливо: починати ви будете з рядової посади, потім можна отримати посаду керівника відділу, а далі можна очолити податкову інспекцію району.

**Плюси.** Стабільність; високий рівень оплати праці; обов'язковий соціальний пакет; постійний контакт з великою кількістю людей.

**Мінуси.** Великий обсяг інформації, особливо в період здачі податкової звітності; постійні зміни податкового законодавства; залежно від місця праці можливі часті відрядження.

**Освіта.** Див. Бухгалтер.

## ЕКОНОМІСТ

Це фахівець з ефективної економічної діяльності. Специальність «еконіст» є суміжною для таких професій, як бухгалтер, маркетолог, фінансист, менеджер. Економісти затребувані скрізь, де потрібно планувати і розраховувати фінанси, де треба контролювати витрати коштів, аналізувати результати роботи підприємства і визначати рентабельність.

**Близькі професії.** Бухгалтер, аудитор, аналітик.

**Історія професії.** Словом «οικονομία» давні греки називали управління господарством (οίκος — домогосподарство, будинок і νόμος — закон).



Ранніх економістів можна зустріти вже у Давній Греції. Так, Аристотель спочатку в трактаті «Топіка», потім «Політика» піднімає питання виробничих процесів людини. Ксенофонт у своїй праці «Економіка» детально описує економіку Афін. Проте, згідно з дослідженнями азіатських учених, «першим економістом у світі» був брахман Чанак'я (350–283 рр. до н. е.) — радник імператора Чандрагупти.

Першим із великих економістів-теоретиків епохи Просвітництва вважається ірландський економіст Річард Кантільон, який написав «Нарис про природу торгівлі взагалі». Родоначалником сучасної економічної теорії визнається шотландський теоретик Адам Сміт. Він, Давид Рикардо і Томас Роберт Мальтус вважаються класиками політичної економії.

**Основні обов'язки.** Економіст розробляє заходи щодо забезпечення режиму економії, підвищення ефективності робіт, виявлення резервів, попередження втрат і непродуктивних витрат, більш раціонального використання всіх видів ресурсів. Обов'язки економіста знаходяться на перетині бухгалтерії, фінансів і менеджменту. Конкретний список обов'язків залежить від специфіки роботи компанії, особливостей ведення бізнесу, розподілу функцій між відділами. Існують організації, де економісти розробляють бізнес-плани, є і такі, де економіст фактично виконує функції бухгалтера або аналізує доцільність витрат, визначає рівень тих чи інших витрат, прораховує витрати на оновлення виробництва, можливості підприємства. Також не рідкість, коли економіст в компанії займається інвестиціями, питаннями прорахунків перспектив розвитку бізнесу, тобто стратегічними питаннями.

В цілому список обов'язків економіста виглядає таким чином. Спеціаліст вирішує завдання, пов'язані з плануванням, організацією і аналізом господарської діяльності підприємств і установ, перевіряє оформлення звітності за окремими видами бухгалтерського обліку, техніко-економічні роботи з планування, матеріально-технічного постачання, збуту, здійснює оперативний облік виконання робіт і контроль розрахунків із замовниками, складає документи періодичної звітності; аналізує діючі форми первинних документів і звітності, розробляє пропозиції з їхнього вдосконалення. У науково-дослідних установах, конструкторських, технологічних організаціях економіст збирає науково-тех-

нічну інформацію, систематизує і узагальнює статистичну інформацію; розраховує матеріальні та трудові витрати досліджень, визначає їх економічну ефективність.

Щоб претендувати на посаду економіста, лише освіти сьогодні недостатньо. Компанії-працедавці вимагають від претендентів на цю посаду обов'язкового знання програм 1С і MS Excel. Крім того, молодий економіст повинен упевнено орієнтуватися в бухгалтерському і податковому обліку. Часто економісту для кар'єри потрібні знання іноземної мови. У будь-якому разі, вільна англійська точно позначиться на рівні зарплати як мінімум, а як максимум — на кар'єрних перспективах.

**Якості, необхідні для цієї професії.** Уміння аналізувати великий обсяг інформації, гарна пам'ять, висока концентрація уваги, терпіння, комунікабельність, організаторські здібності, стресостійкість.

**Кар'єра та зарплата в Україні.** Економісти отримують високу зарплатну плату. Залежно від компанії, зарплата коливається у межах 2000–5000 грн.

Починати кар'єру варто з позиції рядового економіста, у перспективі — стати керівником відділу, який відповідає за розвиток компанії, її конкурентоспроможність, контролює і координує діяльність усіх структурних підрозділів.

**Плюси.** Висока заробітна плата; комфортні умови праці.

**Мінуси.** Потрібно тримати в голові великий обсяг інформації; постійні нервові напруження. Для того, щоб отримати гідну посаду, треба мати досвід роботи, тому одразу після отримання диплому знадобиться певний час для пошуку гарної вакансії.

**Освіта.** Див. *Бухгалтер*.

## БАНКІВСЬКИЙ СПІВРОБІТНИК

З моменту своєї появи банки стали посередниками в кредитних операціях, платіжах, вони збирали вільні капітали і видавали позики. Разом з інвестиційними, страховими та іншими кредитними установами банки утворюють кредитну систему будь-якої країни.

**Близькі професії.** Бухгалтер, економіст.

**Історія професії.** Банк сьогодні — це велика фінансова, кредитна установа. Ця назва походить від італійського слова *banco* — «стіл». Саме за цим нехитрим пристосуванням лихварі і міняйли здійснювали раніше свої махінації. Перші «банкіри» були ще у Давній Русі. Гроші під дуже високої відсотки видавали приватні особи.

Згідно із зведенням законів староруського права «Руська правда», 20 відсотків вважалися законними, покарання застосовувалося лише за 60 відсотків. І тільки за установою царя Олексія Михайловича у 1649 р. стягування відсотків було заборонене як діяння, незгодне з правилами церкви. Під час правління Петра I у Петербурзі з'явилася монетна контора, що стала першою кредитною установою. Днем народження першого банку можна вважати 13 березня (за старим стилем) 1754 р., коли Указом імператриці Єлизавети Петрівни були засновані Дворянський банк позик і Купецький банк для купців, які вели торгівлю у Петербурзі.

Після революції 1917 р. банківська справа була оголошена державною монополією. Столпом кредитної системи став Державний банк СРСР. Це був емісійно-касовий, кредитний і розрахунковий центр країни. У кредитну систему входив також Будбанк і Зовнішторгбанк. Сучасні банки займаються кредитуванням, розрахунково-касовим обслуговуванням, надають послуги з фондových і міжбанківських валютних операцій, розміщують і залучають кошти, інвестують вигідні, перспективні проекти, розвиток промислових об'єктів.

**Основні обов'язки.** Завдячай усіх людей, які працюють у банках, називають банківськими співробітниками, але посад у банку насправді чимало. У будь-якому разі людина працює з грошима, лише напрямленість її діяльності різна. Перерахуємо деякі банківські посади:

— *касир-операціоналіст.* У його обов'язки входить спілкування з клієнтами, контроль за станом рахунків, внесення змін до бази даних під час зарахування або зняття грошей. Посада касира-операціоналіста часто стає першою сходинкою успішної банківської кар'єри: багато хто з тих, хто сьогодні займає серйозні пости у фінансових структурах, починає з роботи у віконці прийому платежів;

— *кредитний спеціаліст (кредитний експерт, кредитний інспектор, андеррайтер).* Це людина, яка відповідає за видачу кредитів у банках. Вершиною мистецтва бути кредитним спеціалістом є безпомилкове визначення платоспроможності клієнта. Кредитний експерт займається питанням кредиту від подання заяви на його отримання до підпису договору, а потім відстежує своєчасність сплати боргу.

У великих банках останню функцію виконують інші співробітники; — *менеджер з продажу послуг.* Ця спеціалізація має найбільший попит серед банківських спеціальностей. Саме з менеджера з продажу послуг ви можете почати свою кар'єру в банку. У його обов'язки входить пошук і залучення клієнтів, надання їм різних банківських послуг (кредити, депозити, лізинг, цінні папери і т. п.);

— *аналітик.* Ця посада — не для новачків. Аналітиків-професіоналів цінують у кожному банку, на них великий попит. Це спеціалісти, які аналізують можливість клієнтів банку, прогнозують, пропонують подальші шляхи розвитку фінустанови;

— *продакт-менеджер.* Займати цю посаду можуть люди, які попрацювали в банківській галузі не один місяць і не один рік. Ці спеціалісти розробляють нові банківські продукти з урахуванням конкурентоспроможності та вигідності для банку.

Коло обов'язків банкіра залежить від посади, яку займає людина. Здебільшого це робота з клієнтами: обслуговування, консультування з різних питань, а також аналітична діяльність, планування, прогнозування.

Основна діяльність банків — це залучення і обслуговування клієнтів, так звана операційно-касова банківська діяльність. Банк за дорученням клієнтів — юридичних і фізичних осіб — кладе на їх рахунки гроші або перераховує їх на інші рахунки. Звичайно, банку вигідні у першу чергу клієнти з великими залишками на рахунках. Це великі організації з масштабними обсягами робіт. Знайти таких клієнтів — велике мистецтво банкіра.

Ще однією функцією банку є кредитування, тобто видача клієнтам банку грошових позик і позик під певні відсотки.

Банки також займаються депозитними операціями і операціями з пластиковими картками.

Банки виконують величезний обсяг роботи з цінними паперами — акціями, облігаціями, векселями, тісно співпрацюють з фондовими біржами, займаються валютними операціями.

У ціні фахівці, які продають валюту та цінні папери на фондових біржах. Але тут потрібна відмінна реакція, світлий розум та знання напам'ять банківських технологій.

У банках також працюють фахівці, які просувають на ринок банківський продукт, залучають нових клієнтів.

**Якості, необхідні для цієї професії.** Порядність, максимальна відповідальність; оперативність, здатність швидко знаходити правильні рішення; зібраність, чіткість під час виконання професійних обов'язків, дисциплінованість; заощадливість, прагнення заробляти гроші, а не витрачати їх; комунікабельність, уважність, уміння проводити зважену політику. Треба мати певний рівень недовіри до людей, адже на слово банкір вірити не може.

**Кар'єра і зарплата в Україні.** Рівень зарплати в банку для початківців, як правило, досить низький. У столиці, звісно, ви отримуватимете від 2,5 тис. грн, у менших містах заробітна плата новоспеченого банкіра може не перевищувати 1000–1500 грн. Проте, великою перевагою, особливо в невеликих банках, є те, що праця кожного співробітника — як на долоні, тому можна зарекомендувати себе як перспективного спеціаліста і досить швидко отримати нову посаду і, як наслідок, підвищення заробітної плати.

Керівництво банків заохочує ініціативних молодих співробітників, які працюють якісно, не бояться брати на себе відповідальність, готові вчитися і удосконалюватися в професійній сфері. Що стосується висококваліфікованих працівників, менеджерів середньої і вищої ланки, то такі спеціалісти тримаються на своїх місцях дуже довго.

**Плюси.** Висока зарплата; соціальний пакет; надійність і стабільність; престижність; постійний попит на ринку праці. Банківські службовці можуть розраховувати на широкий спектр додаткових стимулів, починаючи від оплачуваного мобільного зв'язку, медичної страховки і закінчуючи пільговими умовами при використанні банківських продуктів.

**Мінуси.** Монотонність (для якісного виконання повсякденної роботи потрібна висока концентрація і високий рівень уважності); вузька спеціалізація; висока відповідальність, яка покладається на кожного із співробітників банку; чималі психологічні навантаження, що виникають через постійну роботу з людьми; робота передбачає жорсткий графік.

#### Освіта.

- Університет банківської справи Національного банку України
- Львівський інститут банківської справи
- Харківський інститут банківської справи
- Черкаський інститут банківської справи

Також підійде економічна і фінансова освіта. Див. *Бухгалтер*.

**Середня плата за навчання:** 4000–8000 грн.

## ІНКАСАТОР

*Інкасатор — особа, що здійснює інкасацію грошової виручки та інших цінностей в організаціях — клієнтах банку. Оскільки гроші потрібно не тільки прийняти й оформити, але і доставити в банку повній цілості, до бригади інкасаторів входять охоронці та водії. Сам інкасатор та кож повинен чудово володіти зброєю і методами оборони й захисту, мати відповідну ліцензію.*

**Історія професії.** Слово «інкасатор» відоме всім. Кожен знає, що інкасатор — це людина, яка приймає гроші в організаціях, магазинах і перевозить їх в банк. Але раніше золоті монети перевозили в кованих скринях. Звідси і пішло слово «інкасація» (італ. *incassate* — класти в ящик).

З давніх часів гроші транспортувалися або їх власниками, або людьми, яких вони спеціально для цього наймали і яким довіряли. Завжди, коли грошей було дуже багато, їх супроводжували озброєні люди, готові захищати скарб від грабіжників. Так, у XVI ст. торговельні каравани купців супроводжувала велика охорона, а на чолі був «особливий гість» — представник найбагатшого купецького прошарку, втілення особливої довіри купців.

В Україні до 20-х рр. минулого століття централізована служба інкасації була відсутня. Державні інкасаторські функції виконували звичайні поліцейські. Цінності перевозилися на прольотках. При перевезенні необхідна була присутність не менше чотирьох чоловік, враховуючи кучера. Інкасатори розташовувалися так, щоб мати можливість бачити все по колу. Охорону прикажчиків, що перевозили гроші, несли наймані приватні вартові.

Тривалий час статус працівників служби інкасації був досить низький: заробітна плата і технічне забезпечення залишали бажати кращого. Про інкасаторів як людей фізично сильних і спортивно розвинених заговорили за неспокійних часів Перебудови. Щоправда, до сьогоденного дня ситуація хоч і змінилася — інкасаторів більш забезпечили, — але останні події, коли злодії практично серед білого дня розстрілювали інкасаторські бригади, свідчать про те, що про повну безпеку говорити ще надто рано.

**Основні обов'язки.** В цілому професію інкасатора можна охарактеризувати досить просто. Він доставляє грошову готівку з банку в організації і навпаки. Під час виконання своїх обов'язків інкасатори зобов'язані забезпечити безпеку оточення та інших членів бригади і збереження цінностей, що перевозяться, а також перевіряти правильність оформлення супровідних документів; дотримуватися точного порядку інкасації і доставки цінностей. Інкасатори мають при собі вогнепальну зброю. Застосовувати її можна лише в строго визначених законом випадках і тільки при нападі на бригаду інкасаторів, коли інші способи захисту неможливі. Зброєю інкасатор здає після закінчення заїзду. Під час маршруту сумка з цінностями зберігається в сейфі, металевому ящику або мішку. Відповідальний за неї — старший бригади інкасаторів. Після закінчення заїзду він здає прийнятні цінності в касу банку.

Робота інкасатора — одна з найважчих та ризикованих. У першу чергу, дається взнаки фізичне навантаження: часто доводиться перевозити важкі мішки з металевими грошима, золотом, величезні упаковки з купюрами. Хоча сучасний бронезилет важить всього 3–4 кг, проте досить важко носити його цілий день за будь-якої погоди. Додайте ще зброю: пістолет і автомат.

Інша складність роботи — психологічного плану. Працювати з великими сумами, маючи в руках вогнепальну зброю, можуть не всі. Тому інкасатори знаходяться під постійним спостереженням фахівця-психолога, який стежить за ситуацією в колективі і психологічним станом кожного співробітника.

**Якості, необхідні для цієї професії.** Фізична витривалість, чесність, порядність, відповідальність, розвинена інтуїція, гарна увага, спостережливість, оперативність, здатність швидко знаходити правильні рішення; зібраність, чіткість під час виконання професійних обов'язків, дисциплінованість.

**Кар'єра і зарплата в Україні.** Зарплата інкасатора не висока, особливо якщо врахувати, що робота пов'язана з ризиком і небезпекою для життя: від 2500 до 3500 грн (хоча співробітник з великим досвідом іноді отримує більше). Інкасатор може вирости до керівника служби інкасації, якщо має організаторські здібності.

**Плюси.** Попит на ринку праці; можливість навчитися користуватися зброєю, підвищити свою спортивну підготовку; дозвіл на носіння зброї.

**Мінуси.** Підвищений ризик для життя; фізично важка робота.

**Освіта.** Плюсом буде юридична, спортивна або військова освіта, але вирішальним є інше: фізична форма і «чиста» біографія. Проте пройти професійне навчання доведеться. Один з необхідних документів для отримання ліцензії приватного охоронця — диплом (сертифікат) про закінчення курсів спеціальної підготовки.

## БРОКЕР І ТРЕЙДЕР

*Треjder — біржевий торговець. Зазвичай ідеться про торгівлю цінними паперами (акціями, облігаціями, ф'ючерсами, опціонами) на фондовій біржі. Трейдерами також називають торговців на валютному (форекс) і товарному ринках. Безпосередня робота трейдера — аналіз ситуації на ринку та укладання угод.*

*Брокер — юридична або фізична особа, що виконує посередницькі функції між продавцем і покупцем, між страховиком і страхувальником*



(страховий брокер), між судновласником і фрахтувальником. Брокер отримує винагороду у вигляді комісійних.

Брокер на ринку цінних паперів — торговельний представник, юридична особа, професійний учасник ринку цінних паперів, що має право здійснювати операції з цінними паперами за дорученням клієнта і за його рахунок.

Головне розрізнення між брокером і трейдером у тому, що лише брокер може здійснювати операції на фондовій біржі. Брокерські компанії придбали право голосу на біржі за великі гроші, і тепер, щоб стати гравцем цієї гри, ви повинні почати працювати брокером або трейдером через брокера. Щоправда, ви можете бути співробітником брокерської компанії, іменувати себе трейдером, але мати право голосу під час торгів.

### Близькі професії.

Маркетолог, бухгалтер.

**Історія професії.** Батьківщиною біржової справи можна вважати країни Західної Європи. Основою бірж були торговельні ярмарки, що згодом набули періодичного характеру. У XV ст. велику популярність здобули ярмарки і товарні біржі Венеції, Генуї, Флоренції, інших торговельних міст Італії. У XVI ст. з'явилися великі товарні біржі Нідерландів, Франції, Англії. До 1531 р. відносять виникнення товарної біржі Антверпена, 1545 — Ліюна, 1566 — Лондона, 1608 р. — Амстердама. Зростання товарних бірж дало поштовх розвитку фондових бірж, де почали продавати і купувати специфічні товари — цінні папери.

Перші біржі у нашій країні виникли після розпаду Радянського Союзу. Перші працівники всьому вчилися практично самостійно, на своїх помилках. На початку 90-х рр. фондові біржі росли, як гриби після дощу, але згодом почали зникати, залишилися найбільші та найбільш надійні. З'явилися і професіонали, які впевнено поводитися на біржах і вміли заробляти великі гроші. Зараз фондові площадки — це справжнє місце роботи, а професія брокера сформувалася остаточно.

**Основні обов'язки.** Зараз найбільш поширеною формою торгівлі на біржі стає інтернет-трейдинг. Це означає, що вам не потрібно кожного дня їздити на біржу, піднімати руку, викрикувати вголос свою заявку.

Треба лише встановити у себе вдома на комп'ютер спеціальну програму. Якщо ви вирішите працювати у брокерській компанії, доведеться відвідувати офіс щодня.

У чому ж полягає робота? Між клієнтом і брокером укладається типовий біржовий договір про надання брокерських послуг. Цей договір не несе для клієнта ні фінансових, ні будь-яких інших зобов'язань. Але з цієї миті він має право доручати брокерській компанії укладати від його імені угоди, надавати йому інформацію про наявність товару, точну біржову ціну на нього.

Робота працівника брокерської компанії в основному полягає в тому, що в біржових торгах він безпосередньо представляє інтереси клієнтів (незалежних трейдерів), тобто за їх дорученням він виставляє заявки на купівлю або продаж того чи іншого фінансового інструменту (боргові зобов'язання, акції, ф'ючерсні контракти, валюту) за певною ціною і здійснює угоди з іншими брокерами або з біржею залежно від типу інструменту і від торговельної системи. В основному угоди здійснюються на рахунок клієнта, і брокер не має безпосередньої фінансової зацікавленості в ціні, за якою здійснюються ці угоди.

Зараз на основних біржах введена електронна система торгівлі, і брокери вводять свої заявки в торговельну систему з комп'ютера. На лондонській ф'ючерсній біржі досі торги проводяться без використання комп'ютерів, і брокери спілкуються мовою жестів, здійснюючи угоди безпосередньо один з одним. Схожа система існує і на товарній біржі Чикаго. «Голосова» система торгів притягає передусім своєю відкритістю, можливістю контролювати правильність виконання заявок і відсутністю різного роду махінацій. Якщо ви вирішите бути незалежним трейдером, ви будете відстежувати коливання курсів акцій, валют на біржі, намагатиметесь вигідно продати або придбати товар. Від цього залежатиме ваш прибуток. Навчитися бути успішним трейдером можна на спеціальних курсах. Ніде у вищих навчальних закладах спеціальних факультетів немає, але освіта економіста або фінансиста вам неодмінно знадобиться.

**Якості, необхідні для цієї професії.** Психічна стійкість, урівноваженість, бажання ризикувати, відповідальність, передбачливість, рі-

шучість, здатність організувати свою діяльність в умовах великого потоку інформації і різноманітності поставлених завдань, аналітичне оперативне мислення; здатність запам'ятовувати на тривалий термін великі обсяги інформації, уміння чітко і коротко формулювати інформацію, комунікативні здібності.

**Кар'єра і зарплата в Україні.** Ходять легенди про багатство трейдерів і брокерів, їх абсолютну впевненість в собі і у завтрашньому дні. Насправді тут не все так просто. Брокерська справа сьогодні, безумовно, одна з найприбутковіших. Але гарантувати лише біржеві перемоги не може ніхто: сьогодні ви отримали 1000 доларів, а завтра втратили вдвічі більше. Тому, обираючи брокерську справу, пам'ятайте про постійний ризик. Більшість брокерів — найняті працівники і одержують зарплату плюс відсотки від операцій. В середньому ваш прибуток може коливатися у діапазоні від 4000 до 15000 грн.

У брокерській компанії зробити кар'єру можна дуже швидко. Тут немає серйозної вертикальної структури, ієрархії. Дорости можна до начальника відділу або, якщо пощастить, до директора компанії.

**Плюси.** Високий прибуток; необмежене кар'єрне зростання; практично повна незалежність від керівництва.

**Мінуси.** Високий ризик; психічні навантаження, стреси; швидкий темп роботи; відсутність вільного часу.

**Освіта.** Гарні трейдери й аналітики виходять з випускників технічних спеціальностей (математиків, інженерів, програмістів і т. д.). У технічних ВНЗ учать тому, що так необхідно в роботі: рахувати, мислити логічно, аналізувати, робити прогнози. У відділі продажу, в принципі, можуть працювати люди з будь-якою освітою, найголовніше — хороші комунікативні здібності і відмінне володіння темою (допоможуть курси і семінари, а також власний досвід проб і помилок). Але було б невільно радити всім, хто в перспективі хоче працювати в брокерській компанії, поступати на фізмат. Фахівців з цінних паперів готують на інших факультетах, економічних або фінансових.

## СТРАХОВИЙ АГЕНТ

Страховий агент — громадянин або юридична особа, що діє від імені та за дорученням страховика і виконує частину його страхової діяльності (укладення договорів страхування, одержання страхових платежів, виконання робіт, пов'язаних із виплатами страхових сум і страхового відшкодування). Він є представником страховика і діє в його інтересах за комісійну винагороду на підставі договору зі страховиком. Найпоширенішим у нашій країні є тип страхових агентів-фізичних осіб, що працюють у тій чи іншій страховій компанії. Робота страхового агента полягає в пошуку клієнтів і укладанні з ними договорів страхування.

**Близькі професії.** Менеджер з продажу.

**Історія професії.** Ще до виникнення підтримки з боку влади, у Середні віки, страхуванням займалися купці, для яких це було побічною справою.

Страхування на рівні держави ввели у СРСР у 1921 р., причому воно зовсім не було обов'язковим для всіх. Часткова обов'язковість страхування збереглася в Україні і сьогодні, хоча за кордоном страхування стало нормою життя. Страховий агент там — одна з престижних професій.

**Основні обов'язки.** Агент є представником страхової компанії, він працює з фізичними особами або організаціями. В принципі, робота представника страховика нагадує обов'язки менеджера з продажу. Відмінність одна: до «товару» агента не можна доторкнутися, він пропонує людям спокій і впевненість у завтрашньому дні.

Зараз можна застрахувати практично все що завгодно: багато знаменитостей, наприклад, страхують частини тіла, голос. Більш земні люди страхують автомобілі, життя, будинки. В Україні найчастіше страхують автомобілі, тому є сенс шукати компанію, яка займається автострахуванням. Перспектива заробити гроші тут набагато вища.

Чим конкретно займається агент? Передусім він шукає клієнтів скрізь і усюди: відвідує компанії і заходи, де є шанс познайомитися

з потягнутими споживачами, телефонує тим, чії телефони роздобув, зустрічається з ними особисто, розповідає про програми, відповідає на питання, аргументує, перекоонує. Оптимальний підсумок подібних зустрічей — укладення договору страхування. Але цим функції агента не обмежуються. Якщо трапляється страховий випадок, він виконує зобов'язання фірми, приміром, оцінює заподіяний матеріальний збиток. У його ж завдання входить робота з недоволенням чим-небудь страховальником. Але навіть якщо нічого не сталося, «продавець ліків від страху» все одно не повинен забувати про клієнта, поставивши жирну крапку на стосунках з людиною після сплати ним страхових внесків. Гарний агент підтримує зв'язок зі своїм підзахисним.

Головні якості для роботи на цій посаді — знання психології і здатність перекоонувати. Люди не люблять думати, що з ними або їх майном може трапитися щось погане, не замислюються про можливі катастрофи і нещасні випадки. Вони навряд чи вирішать укладати страхові договори, якщо їх лякати будуть страшними історіями і прогнозами.

Іноді страхові агенти не шукають клієнтів, а просто знаходяться в офісі компанії і укладають угоди. Але у будь-якому випадку страховий агент повинен в ідеалі знати всі види послуг, які його фірма може запропонувати.

**Якості, необхідні для цієї професії.** Адекватна самооцінка; організованість, самодисципліна, передбачливість, емоційна урівноваженість, витримка; здатність аргументовано обстоювати свою думку; прагнення до професійної досконалості, упевненість у собі, товариськість, педантичність, увага до деталей, аналітичне мислення, оперативність мислення, стратегічне мислення, пам'ять на умовні позначення (знаки, символи, плани, схеми, графіки), пам'ять на цифри, дати, уміння зацікавити, уміння зрозуміти потребу клієнта і знайти підхід до нього, знання ділової усної та письмової мови, стресостійкість, чесність і порядність.

**Кар'єра і зарплата в Україні.** Ідеальний страховий агент — комунікабельний, відповідальний, урівноважений молодий співробітник respectable зовнішності. Найбільш активних чекає швидке кар'єрне зростання. Спочатку новачки підвищують кваліфікацію, при-

чому відповідно росте і їх зарплата. «Зелений» агент знає лише прості продукти, працює під керівництвом куратора. Тому і отримує він у перші місяці небагато, адже працівники живуть за рахунок комісійних. Зарплата у 1000 грн — це іноді досить непоганий зарібок. Досвідчений спеціаліст може претендувати на високі зарплати. До того ж, якщо агент навчився продавати свій «продукт», йому можуть запропонувати інше місце роботи з більш привабливими умовами.

**Плюси.** Можливість заробляти стільки, скільки самі зможете; розвиток комунікативних здібностей.

**Мінуси.** Ненормований робочий день; зарплата часто залежить від кількості угод; часто потрібно пересуватися містом у пошуках клієнтів — фізичне навантаження.

**Освіта.** Для того, щоб бути страховим агентом, потрібно здобути будь-яку освіту у сфері фінансів або економіки (див. *Бухгалтер*). Підійде психологічна та юридична освіта.

# Дизайн, мода

- ⊙ Дизайнер
- ⊙ Дизайнер інтер'єру
- ⊙ Ландшафтний дизайнер
- ⊙ Дизайнер-модельєр
- ⊙ Дизайнер поліграфії, ЗМІ
- ⊙ Модель
- ⊙ Візажист



## ДИЗАЙНЕР

*Дизайнер (англ. design — задум, проект, малюнок) займається створенням красивих і практичних предметів домашнього ужитку, вбрання чого і зручного одягу, естетичної і водночас комфортної обстановки на виробництві тощо.*

*У професії дизайнера поєднуються функції інженера, художника (архітектора), психолога (гігієніста), соціолога, економіста (маркетолога), ергономіста (фахівця з оптимальних режимів праці). Мета дизайнера — гармонійно поєднати корисність, зручність і красу в промислових виробках, побутових приладах, меблях, інтер'єрах квартир, офісів, житлових масивах та інших об'єктах.*

Розрізняють декілька видів професійної діяльності дизайнерів:

- *промисловий дизайн* — проектування, з урахуванням можливостей виробництва і технології максимально зручних, дешевих і красивих виробів (автомобіль, побутова техніка);
- *графічний дизайн* — оформлення ділової документації, книжно-журнальної і газетної друкарської продукції, вітрин магазинів і виставок; упаковка товарів; графічні заставки в телепередачах; створення технічних і рекламних написів (афіш, плакатів, буклетів, візиток і т.п.);
- *дизайн предметів середовища* — створення ансамблю предметів у просторі промислових і громадських приміщень з урахуванням психологічних особливостей людини.

Існує ще один вид дизайну — web-дизайн, але про нього розповімо в розділі, присвяченому програмуванню.

**Історія професії.** Дизайн як професія існує вже близько ста років. Її відлік часто ведуть з часів відомого руху «За зв'язок мистецтв і ремесел», що виник в Англії наприкінці ХІХ ст. Його лідером був відомий художник і теоретик в області предметної творчості Вільям Моріс. Саме тоді були сформульовані основні положення теорії і творчі принципи дизайну, що вплинули на школи і напрями пізніших років. У нашій

країні дизайн як окрема галузь почав розвиватися зовсім недавно, після розпаду Радянського Союзу. Щоправда, за часів СРСР на великих підприємствах теж були інженери-конструктори, дизайнери, які займалися проектуванням нових побутових приладів, автомобілів. На підприємствах легкої промисловості дизайнери створювали нові моделі одягу, але тоді не було можливості розкрити всі свої таланти. Зараз рекламується перш за все індивідуальність, оригінальність, тому меж для фантазії вже не існує.

## ДИЗАЙНЕР ІНТЕР'ЄРУ

*Це не лише художник, але і конструктор, проектувальник і навіть вивісник. Він створює простір з неповторним стилем, ауру, енергетику. Він втілює ідею нового інтер'єру квартири спочатку в ескіз, а потім — у кресленнях.*

**Близькі професії.** Будівельник, декоратор, інженер-конструктор.  
**Основні обов'язки.** Якщо ви плануєте освоїти цю професію, вам потрібно вивчити спеціальні комп'ютерні програми, наприклад, AutoCad і 3DMax, оскільки сучасний дизайн передбачає, як правило, розробку проекту в електронному вигляді, хоча ескіз від руки теж іноді доведеться робити. Спочатку дизайнер інтер'єру спілкується із замовником, намагаючись зрозуміти його побажання (іноді це буває дуже непросто), далі формулюється технічне завдання як таке, спираючись на нього, дизайнер готує пропозиції з планування приміщення. Спочатку йому треба «організувати простір», усе ретельно і грамотно розпланувати: зробити виміри, зонування приміщення. Це основа будь-якого дизайн-проекту.

Після того як дизайнер уявив загальний вигляд приміщення і обставив, він вирішує наступне завдання: як все це реалізувати технічно. І тут вже дизайнер перетворюється на інженера-архітектора: робить креслення, вказує технічні подробиці проекту, починаючи від вимірів і закінчуючи описами обробних матеріалів: кубатура, зонування, мас-

штаб приміщення — усе це відбивається в проекті. Плюс знадобляться знання про роботу електричної, вентиляційної, сантехнічної систем, уявлення про особливості акустичних умов для домашнього кінотеатру. Другий етап роботи над проектом починається після всіх узгоджень з клієнтом. Починається підбір деталей інтер'єру, меблів, матеріалів. Знов треба все погоджувати із замовником. Дизайнерові дуже часто доводиться зустрічатися з клієнтом, оскільки тільки під час особистого спілкування можна зрозуміти, що у результаті хоче отримати замовник. Тут дизайнеру стане у пригоді особливе психологічне чуття.

Після всіх цих приготувань дизайнер інтер'єру створює остаточний проект, який затверджується клієнтом. На цьому безпосередня робота дизайнера закінчується. Далі починається реалізація творчих ідей дизайнера, тобто будівництво (ремонт, перепланування). Проте дизайнер може ще зайнятися архітектурним наглядом, щоб уникнути можливих помилок у будівництві або ремонті. У такому випадку робота автора проекту закінчується тільки після того, як буде готове приміщення.

**Якості, необхідні для цієї професії.** Художня уява, креативність, просторово-образне мислення, комунікабельність, відкритість, уміння розуміти бажання клієнта, почуття стилю, просторово-образне і аналітичне мислення, розвинені уява і пам'ять, координація рухів тіла, розвинена дрібна моторика рук, кольоророзрізнення, особиста організованість, організаторські здібності, спостережливість, нестандартність, оригінальність сприйняття і мислення, самостійність, незалежність, відповідальність, прагнення до професіонального самовдосконалення.

**Кар'єра і зарплата в Україні.** Стати успішним дизайнером може тільки фахівець-універсал, що освоїв усі етапи технологічного циклу: від першої розмови із замовником до організації робіт і здачі об'єкту. Починати кар'єру краще з роботи в дизайн-бюро. Тут можна набратися досвіду і сміливості, беручи участь у найрізноманітніших за стилями проектах. Зарплати дизайнери інтер'єру отримують високої, особливо якщо вони працюють самостійно. Але до такого рівня треба дорости.

**Плюси.** Творча і захоплююча робота; фахівці широко затребувані на ринку праці; висока заробітна плата; навички можна використати для власних потреб; можливість постійного самовдосконалення.



**Мінуси.** Постійна необхідність створювати нові проекти; більша частина робочого часу йде на роботу із замовником, будівельниками, постачальниками.

#### Освіта.

- Державна академія управлінських кадрів культури і мистецтв
- Закарпатський художній інститут
- Запорізький національний технічний університет
- Інститут підготовки кадрів промисловості України
- Київський національний університет культури і мистецтв
- Київський національний університет будівництва і архітектури
- Київський національний університет технологій і дизайну
- Луганський державний інститут культури і мистецтв
- Львівська національна академія мистецтв
- Одеська державна академія будівництва і архітектури
- Придніпровська державна академія будівництва і архітектури
- Українська академія дизайну
- Харківська державна академія дизайну і мистецтва
- Харківська державна академія культури
- Харківський державний університет мистецтв ім. І. П. Котляревського

Готують дизайнерів і педагогічні, і технічні вищі навчальні заклади.

**Середня плата за навчання:** 3500–9000 грн.

## ЛАНДШАФТНИЙ ДИЗАЙНЕР

*Це фахівець, який займається об'єднанням архітектури і природи. Він здатний облаштувати будь-який відкритий простір, де мають бути зелені насадження. Професіональний ландшафтний дизайнер може працювати як над невеликим клатцем землі поблизу будинку, так і над ділянками національного парку або заповідника. Фактично, це художник — тільки малює він не на полотні.*

**Близькі професії.** Садівник, флорист, ботанік.

**Основні обов'язки.** Основна мета роботи ландшафтного дизайнера — створити атмосферу гармонії, місце, де людина почуватиметься комфортно.

В цілому, усі обов'язки ландшафтного дизайнера виглядають таким чином: прийом заявок на розробку дизайну ділянки, первинне ознайомлення з об'єктом, обговорення умов із замовником, розробка проекту, створення презентації, плану, ескізу, розрахунок кошторису, узгодження із замовником і внесення правок і доповнень, ведення су-проводної документації проекту, реалізація проекту, консультування із замовником в процесі реалізації проекту.

Після того як дизайнер отримав замовлення і поспілкувався з клієнтом, уточнив усі технічні деталі і зробив необхідні заміри, він складає ескіз майбутнього саду чи парку. Отримавши «добро» від замовника, він розробляє ландшафтний проект, де розписано все: від розташування квітників, альтанок і басейну до опису видів дерев і кущів. Для того щоб створити життєздатний ландшафт, архітектор повинен мати знання в найрізноманітніших областях (ботаніки, зоології, хімії, топографії, інженерії). Треба добре розбиратися в рослинах, знати, в який ґрунт їх треба висаджувати, як вони ростуть і цвітуть, грамотно використовувати особливості рельєфу місцевості для створення садового пейзажу, відводити зайву воду з ділянки, контролювати підведення комунікацій. Скільки часу росте і цвіте рослина? Як її правильно посадити? Чи приживеться вона в такому ґрунті? Відповіді на ці питання фахівцеві потрібно знати обов'язково.

Також потрібно розбиратися в сучасних тенденціях садово-паркової архітектури, володіти основами композиції і колористики.

Рішення має бути красивим, оригінальним, а для цього потрібен не стільки досвід, скільки творчість. І новачок може створювати відмінні речі, а фахівець із стажем — халтурити. Іноді геніальна ідея приходить тільки через 2–3 тижні.

Досвідчений дизайнер врахує все: як виглядатиме сад пізньої осені, який вид відкриється з вікон, і навіть які тіні відкидають дерева. Він вибере зручне місце для розташування мангала і лазні: вивчить напрям вітру, переважаючий на ділянці в літню пору року, і, коли замовник стане смажити шашлики або пити чай після купання, дим не буде потрапляти в очі. Для дітей передбачить майданчик з гойдалками і турником.

**Якості, необхідні для цієї професії.** Креативне мислення, художні здібності, просторово-образне і аналітичне мислення, почуття смаку, розвинені уява, пам'ять, координація рухів тіла і дрібна моторика рук, особиста організованість; спостережливість, нестандартність, оригінальність сприйняття і мислення, відповідальність, уміння креслити, знання спеціальних комп'ютерних програм. Необхідно розуміти людей, вести переговори, доводити свою точку зору, бути дипломатичним, прагнути до самоосвіти.

**Кар'єра і зарплата в Україні.** Початкуючий ландшафтний дизайнер, працюючи самостійно, може розраховувати на 4800–5600 грн за проєкт. Професіонал отримує в середньому 8000–1200 грн. У штаті спеціалізованої компанії вузький фахівець (дендролог, ландшафтний проєктувальник, садівник або технолог) може розраховувати на 6400–1200 грн на місяць. Говорити про кар'єру ландшафтного архітектора в чистому вигляді досить складно. В більшості випадків успішність вимірюється не просуванням кар'єрними сходами, а зростанням авторитету в професійних кругах, збільшенням числа і обсягу замовлень. У перспективі успішній ландшафтний дизайнер може відкрити власне бюро.

**Плюси.** Творча і захоплююча робота; висока заробітна плата; робота на свіжому повітрі; можливість постійного самовдосконалення; професійні знання можна застосувати для власних потреб.

**Мінуси.** Постійна необхідність створювати нове; постійна робота із замовниками; низький попит на ринку праці.

**Освіта.** Див. *Дизайнер інтер'єру*. Спеціальність обирайте «Ландшафтний дизайн», «Садово-паркове та ландшафтне будівництво».

## ДИЗАЙНЕР-МОДЕЛЬЄР

*Це гуру моди, людина, яка привносить різноманітність і новизну до світу одягу. Поєднуючи красу, пластику і функціональність, модельєр створює нові моделі одягу, взуття, головних уборів.*

**Близькі професії.** Закрійник, кравець, швачка.

**Основні обов'язки.** Вибираючи професію дизайнера, будьте готові до того, що дизайн одягу — це складна, дуже копітка і монотонна робота, в якій ніхто не застрахований від творчих криз і ідейного виснаження. Треба враховувати той аспект, що сфера дизайну багата в чому суб'єктивна: те, що подобається одній людині, не обов'язково має сподобатися іншій. І тому критерії оцінки роботи дизайнера дуже ускладнені і багато в чому залежать від думок багатьох людей. Створюючи модель, дизайнер креслить основу конструкції, малює робочі макети, за якими вирізується і в наступному уточнюється макет майбутньої моделі, дає рекомендації з підбору матеріалів, шкіри, фурнітури. Якщо фахівець створює модель для серійного випуску, він складає рекомендації для підприємства. Також модельєр підбирає поєднання кольорів, допомагає знайти найкращу форму для нових моделей. Щоб роботи дизайнера мали попит, він повинен вивчити смаки людей, напрямки моди, вітчизняні і зарубіжні зразки і створити практичну, але водночас оригінальну і модну модель.

**Якості, необхідні для цієї професії.** Просторово-образне і аналітичне мислення, креативність, почуття смаку, розвинені уява, пам'ять, координація рухів тіла і дрібна моторика рук, особиста організованість, організаторські і комунікативні здібності, спостережливість, відповідальність, точний лінійний і об'ємний окомір, усидливість, акуратність, оптимізм, домінування позитивних емоцій, пунктуальність, педантичність, самодостатність, працьовитість, цілеспрямованість, увага до деталей, здатність до створення образу за словесним описом, зорова, образна пам'ять, навички креслення, вміння імпровізувати, уміння передбачати результати, почуття гармонії і симетрії.

**Кар'єра та зарплата в Україні.** Дизайнер одягу — одна з найбільш високооплачуваних і престижних професій сьогодні. Головне — після отримання освіти треба знайти сферу її застосування. Працевлаштування дизайнера відрізняється від інших. Співбесіда проходить практично мовчки, тому що найважливіше для будь-якого дизайнера — портфоліо (зразки його робіт). Гарне портфоліо, а не вміння красиво розповідати про свої минулі подвиги, дає фахівцеві шанс отримати роботу. Спочатку

треба бути готовим до звичайної повсякденної роботи на швацькому виробництві або в бутиках відомих дизайнерів-модельєрів. Початківцеві-кутюр'є дуже важливо брати активну участь у різних показах. Це і заявка про себе у професійних кругах, і пошук потенційних замовників, і презентація ідеї, своєрідне підтвердження авторських прав.

У компаніях, які шиють одяг, середня заробітна плата модельєра 4000–6000 грн. Головні дизайнери підприємства можуть отримувати від 8000 до 25000 грн. Але кожен кутюр'є мріє відкрити свій власний бутик, створити бренд. У цьому випадку дизайнер стає бізнесменом, його прибутки різко зростають.

**Плюси.** Творча і захоплююча робота; висока заробітна плата; постійне самовдосконалення; знайомство з відомими людьми; можливість подорожувати і відвідувати різні покази.

**Мінуси.** Постійна необхідність створювати нові моделі; ризик творчого виснаження. Щоб брати участь в елітних показах, за правилами «від кутюр'є» треба представити від 4 до 60 ансамблів, причому будь-який виріб на 50–80 % має бути зроблений руками. Одна сукня шиться мінімум місяць, а особливо складні — до півроку.

**Освіта.** Див. *Дизайнер інтер'єру*. Окрім цього, можна здобути менш кваліфіковану освіту в профтехучилищах, а потім отримати додаткову освіту у вищому навчальному закладі.

## ДИЗАЙНЕР ПОЛІГРАФІЇ, ЗМІ

Такий фахівець розробляє стиль і створює макети друкарських видань (*газет, журналів*), оформляє щити, розробляє корпоративний стиль компанії (*від фірмового знаку, логотипу і візитки до календарів, упаковок і вуличних постерів*), оформляє вітрини і виставкові стенди. Якщо йдеться про дизайнера, який працює в ЗМІ або видавництвах, в його обов'язки може входити також верстання видань або книг. Для цього треба знати певні комп'ютерні програми.

**Близькі професії.** Верстальник, ілюстратор.

**Основні обов'язки.** Дизайнер-рекламіст або дизайнер у видавництвах — це людина, яка має передати у своєму проекті бажання клієнта. Спочатку замовник або редактор складають для дизайнера технічне завдання, в якому мають бути перераховані усі вимоги до майбутнього творіння. Бажання замовника дизайнер за допомогою комп'ютерних програм втілює у життя. Головне тут — правильно зрозуміти, чого від вас вимагають. Метелики повинні бути такими, як і в житті, чи геометричними? Квіти треба намалювати такими, що розквітають, чи вже розквітлими? Подібні нюанси треба уточнювати і враховувати. Це говорити про ваш професіоналізм.

У газетах, журналах часто поєднують дві посади — верстальника і дизайнера — в одну. В цьому є сенс, якщо видання невелике. В такому разі дизайнер має опанувати технологію верстки. Тут треба знати певні комп'ютерні програми, наприклад, InDesign. Якщо вам пропонують таку посаду, хвилюватися не варто. Ваше завдання полягатиме у тому, щоб наповнити номер видання статтями, які після редагування віддасть вам редактор. Дизайнер komponує матеріал на сторінці, враховуючи побажання редактора та можливості програми, в якій працює. Як виглядатиме закінчена сторінка — залежить від досвіду роботи дизайнера та його таланту.

**Якості, необхідні для цієї професії.** Оригінальний, нетрадиційний погляд на ситуації, предмети, наявність образного мислення, уміння бачити готовий продукт, комунікабельність, уміння слухати і чути запит клієнта, усидливість, працьовитість, терпіння, особиста організованість, відповідальність, прагнення до професіонального самовдосконалення.

**Кар'єра і зарплата в Україні.** Чим більше досвіду набуваєте, тим вищою стає ваша зарплата. Початківець може розраховувати на 1500–2000 грн, професіонал заробляє від 4000 грн і вище. Почати кар'єру ви можете із звичайного дизайнера, а вирости — до арт-директора.

**Плюси.** Творча і захоплююча робота; фахівці широко затребувані на ринку праці; висока заробітна плата; можливість додаткової роботи вдома.

**Мінуси.** Постійна робота за комп'ютером; можливість творчого виснаження.

**Освіта.** Див. *Дизайнер інтер'єру*.



## МОДЕЛЬ

Слово «*модель*» у словниках тлумачиться як зразок або екземпляр будь-якого виробу. Слово пішло від латинського — *modulus* — міра, зразок. У мистецтві модель — це людина, що позує художнику. У модельному бізнесі робота моделлю передбачає показ якогось зразка одягу. Потім покупець придбає вже свій розмір моделі сукні, брюк, спідниці, що сподобалася. Для того, щоб не шити зразок конкретно під кожну фігуру, були введені стандарти. Усім відомі «ідеальні параметри 90–60–90». Додайте до цих стандартів зріст не нижче 175 см для дівчат і 185 см — для чоловіків, і отримаєте портрет стандартної моделі. Правда, зараз такі канони руйнуються, модельєри обирають для своїх показів моделі, які відрізняються від стандартів.

**Близькі професії.** Актор (актриса).

**Історія професії.** Ще в XIX ст. суспільство не знало професії «модель». Перші її представниці називалися манекенницями або демонстраторами одягу. Розвиток фотомистецтва подарував нам слово «фотомодель», і лише в середині XX ст. на Заході закріпився термін, яким тепер ми регулярно користуємося, — «модель».

До появи професійних моделей їх функції виконували великі, на зріст людини, дерев'яні ляльки-пандори, яких одягали в зразки модного одягу. Разом з торговцями вони подорожували замками, допомагаючи провінційній аристократії бути в курсі європейської моди. Наступний крок зробили хазяйки модних салонів і швачки — вони стали демонструвати модний одяг на собі.

Першу згадку про модельне бюро, датовану 1915 р., історики моди знайшли у Сполучених Штатах Америки. Приблизно у той самий час мадам Люсиль, що відкрила свій будинок моделей у Лондоні в 1890 р., влаштувала в Нью-Йорку шоу за участю 150-ти манекенниць. Чарльз Ворт став першим європейським модельєром, який почав демонструвати свої авторські колекції на дівчатах-моделях, а 1911 р. цю ідею розвинув відомий дизайнер Поль Пуаре. Він організував тур містами Європи зі своєю командою манекенниць.

Тоді дівчата, які працювали манекенницями, були в основному актрисами і танцівницями. Їх одягали в чорні сукні під горло з довгими рукавами, поверх яких надівали творіння модельєрів. Дівчата, що демонстрували вечірні сукні, носили «натільні чохла», щоб відрізнятися від аристократок. Ця традиція протрималася досить довго, перш ніж на подіум вийшли професійні манекенниці. З їх появою законодавці французької моди вирішили складну етичну проблему: пані з вищого суспільства не хотіли купувати одяг «з плеча» представниць нижчих станів, адже для аристократок моделі були кимось середнім між домашньою прислугою і співачками кабаре. Компроміс був знайдений, коли в Париж привезли перших професійних моделей з Америки.

Після розпаду Радянського Союзу світ дізнався про існування українських моделей. Найстаріший з будинків моделей України — Київський Дім моделей одягу — з'явився у 1944 р., на початку 60-х з'явився Республіканський Будинок моделей трикотажних виробів, у 1969-му — Республіканський Будинок моделей Міністерства побутового обслуговування населення УРСР (Центр розвитку моди). Елітні будинки моделей, що зовні представляли єдиний організм, насправді склалися з двох, практично паралельних рівнів, які не перехрещувалися. Привілейовану касту складала співробітники, що працювали на «престиж країни». Майбутніх «візних» манекенниць шукали, як принц Попелюшку. Демонстратори одягу отримували невисоку зарплату, багато хто паралельно вчився. Представляючи дівчат за кордоном, перекладач не вимовляв слова «модель», а говорив, приміром, «майбутній архітектор» або «філолог».

**Основні обов'язки.** Зовні робота моделі здається легкою. Але за красивими показами і фотографіями стоїть «каторжна» праця, яка вимагає, окрім зйомок, щоденного відвідування солярію, басейну, тренажерного залу, дієт, навичок хореографії. Усе це потрібно для того, щоб тіло моделі було в ідеальному стані щодня.

Модель повинна мати не лише бездоганну фігуру, але і швидко, без допомоги візажиста і стиліста, привести себе до ладу. Окрім цього, волосся на голові повинне, як і тіло, мати бездоганний вигляд. Жодного нефарбованого коріння волосся, якщо волосся фарбується, жодних посічених кінчиків.

Модельний бізнес включає різні види роботи для дівчат і хлопців. В основному, це *фотомодель, модель подіуму і промоушн-модель*.

Якщо ви хочете працювати *фотомодельлю* (їх ми часто бачимо на обкладинках журналів і в рекламі), то вам не обов'язково мати ідеальні пропорції росту, ваги тіла і об'ємів. Тут головна якість — фотогенічність. Дівчина повинна вміти працювати на камеру. Під час вибору моделі звертають увагу на виразність її обличчя. Буває, що дівчина, яка не привертає до себе уваги у повсякденному житті, абсолютно по-іншому виглядає на фотографіях. Правильне освітлення і поза приховують усі недоліки. Акцент на красивих очах (а у когось красиві вилиці) зробить фотографію бездоганною. Портфоліо для фотомоделі — візитна картка. В ньому мають бути фотографії дівчини в різних стилях, з різним макіжем і різноманітним інтер'єром. Фотомодель — це актриса. Якщо манекенниця увесь час знаходиться в русі, їй можна простити деякі помилки, оскільки їх просто не помічають. Основна увага глядачів зосереджена на одязі, обличчя манекенниці у такому разі — це доповнення до костюма, а не навпаки. До фотомоделей підвищені вимоги до міміки, виразності особи. Крім того, фотомодель створює певний фотографічний імідж. Тут спрацює індивідуальність: очі, настрій, міміка і загальна культура.

*Промо-моделі* працюють на презентаціях і виставках. Вони повинні грамотно і ясно говорити, мати красиву посмішку, вміти приготувати і подати каву, чай. Ці моделі іноді беруть участь у зйомках і менш фешенебельних дефіле. На виставках іноді можна зустріти відомих моделей: багато хто з організаторів ладен заплатити пристойні гроші за працю відомих моделей для того, щоб про виставку заговорили.

Робота *моделлю на подіумі* є найбільш високооплачуваною з усіх видів. Гарний показ моди з ефектними моделями — запорука успіху компанії. Сучасний тиждень моди — це ціле шоу. Прадо, Валентіно, Діор, Джон Гальяно, Жан Поль Гот'є, Дольче і Габанна — всі ці світові дизайнери кожен сезон диктують свої правила в моді та стилі.

Для того, щоб правильно ходити і триматися на сцені, існують цілі школи моделей. Батьки приводять своїх дітей в такі школи, ледве їм повниться 5–6 років. Групи майбутніх моделей ділять за віком: від 5 до 15 і від 15 до 17 років. Молодших дівчаток більше учать хореографії,

правилам догляду за собою, танцям. Старшу групу — пластичці та дефіле, макіяжу. Модельні агентства часто співпрацюють із «школами моделей», а іноді самі агентства створюють свої школи. З моделями укладають угоди, коли пропонують певну роботу. У такому контракті чітко відзначається, що конкретно робитиме модель, скільки годин працюватиме. Дівчину можуть запросити для реклами найрізноманітніших продуктів. Привілеї віддаються рекламі косметики, одягу, парфумів, прикрас.

Дуже важливо правильно обрати модельне агентство. Перевірте його достовірність, щоб потім не розчаровуватися. Якщо відчуваєте, що натякають на щось, що не зовсім стосується роботи моделі, відразу відмовляйтеся, якою б принадною не була пропозиція і умови для роботи.

**Якості, необхідні для цієї професії.** Симетричне обличчя без вад, зріст вище 174 см і нижче 182 см, талія — не більше 63 см, стегна — не більше 93 см, внутрішня краса, фотогенічність, артистизм, розкутість, уміння відрізнятися від інших, упевненість, цілеспрямованість, працьовитість, добре розвинена зорова і слухова пам'ять, творча уява, самоконтроль, підвищений життєвий тонус, чарівливість, пластичність, концентрація і вміння переключати увагу, наочно-образне мислення, емоційна стійкість, фізична витривалість, привабливість, терпіння.

**Кар'єра і зарплата в Україні.** Моделі заробляють на показах або продаючи свої фотографії у різні видання. Модель, яка користується популярністю, може заробляти великі гроші. Одна її фотографія може коштувати сотні доларів. Моделі більш прості заробляють на місяць десь 2500–3500 грн, але іноді доходи можуть бути нестабільними.

**Плюси.** Популярність; високі прибутки; здоровий спосіб життя; самореалізація.

**Мінуси.** Ненормований робочий день, нестабільний зарібок. Професія розрахована не на все життя. У 30 років модель вважається такою, що «відпрацювала» своє, і їй доводиться змінювати професію. Модель-жінка не завжди має право вийти заміж і народити дитину.

**Освіта.** Моделей «виховують» у модельних агентствах. Додатковим плюсом стане освіта, здобута на факультеті іноземних мов, юридично-му факультеті або хореографічна.

## ВІЗАЖИСТ

*Візажист (від фр. visage — обличчя) — дизайнер або художник з макіяжу, майстер косметичного прикрашання обличчя. Це художник, що малює не на папері, а на обличчі або тілі.*

**Близькі професії.** Перукар, стиліст, дизайнер.

**Історія професії.** З давніх часів людям властиве бажання прикрасити свою зовнішність. Майстри цієї справи передавали свої таємниці з покоління в покоління. Спочатку це були фарби, отримані з рослин, потім грим удосконалювався. Основою індивідуальності став макіяж, декоративна косметика.

Атрибути для підфарбовування обличчя були знайдені в печерах льодовикового періоду — олівці для губ, палички для фарбування очей і брів.

Мистецтвом «підфарбовування обличчя» володіли в Давній Греції, Римі, Єгипті. З розвитком суспільства косметика видозмінювалася. Стали з'являтися тональні креми, рум'яна, туш для вій, тіні для повік, блиск для губ. Усе це застосовується візажистом для коригування пропорцій обличчя, виділення найбільш виразних його рис.

**Основні обов'язки.** Працюючи з клієнтами, візажист ставить перед собою завдання — виявити своєрідність, неповторність кожного обличчя, показати красу, властиву саме цій людині. Візажист коригує пропорції обличчя, прибирає косметичні дефекти засобами декоративної косметики, виділяє, підкреслює окремі риси обличчя. При цьому фахівець пам'ятає, що декоративна косметика повинна обов'язково гармоніювати з одягом, а макіяж — відповідати погоді, часу дня, події, заради якої накладається. Чим вища майстерність візажиста, тим непомітніше макіяж для стороннього ока. Фахівець повинен розбиратися в кремах, особливостях шкіри, не просто вміти робити макіяж, а знати психологію кольору, закони композиції і малюнка і бути відмінним психологом (за дуже обмежений час відчути клієнта і запропонувати йому краще з того, що він у змозі сприйняти). Також візажист може проводити консультації з використання декоративної косметики.

**Якості, необхідні для цієї професії.** Розвинені уява, образна пам'ять, стійка увага, гарна загальна координація рухів тіла, розвинена дрібна моторика рук, нервово-психічна стійкість, фізична витривалість, творча уява, кольороорозрізнення, гарний окомір, уміння управляти собою, комунікативні здібності, спостережливість, тактовність, акуратність, охайність, естетичний смак.

**Кар'єра і зарплата в Україні.** Заробіток залежить від салону, де працює візажист, або ж від платоспроможності клієнта. Велике значення мають дипломи, кубки та інші нагороди візажиста. Це свідчить про його професіоналізм і відкриває можливість більших заробітків.

**Плюси.** Висока заробітна плата; постійне самовдосконалення; одразу можна побачити результат своєї роботи; плоди праці — це ваше портфоліо і реклама серед клієнтів; навички можна застосувати для власних потреб; можливість додаткової роботи, наприклад, на весіллях.

**Мінуси.** Постійне спілкування з людьми; емоційні навантаження; не комфортна робоча поза (з піднятими руками).

**Освіта.** Професія візажиста з'явилася порівняно недавно, тому нове навчання фахівці отримують на практиці, влаштувавшись помічником стиліста. Також можна отримати ази професії, записавшись на курси стилістів або ж беручи індивідуальні уроки макіяжу у фахівця зі стилю та краси.

# Керівники, HR-спеціалісти, рекрутери, кадровики

- ⦿ Менеджер
- ⦿ Менеджер з підбору персоналу
- ⦿ Хедхантер
- ⦿ Рекрутер



## МЕНЕДЖЕР

*Менеджер — найманий керівник виробництва, організатор бізнесу, що здійснює ефективне управління підприємством в адміністративно-господарській сфері. Конкретний зміст і особливості праці менеджера значною мірою визначаються сферою, де він працює (виробництво, комерція, фінанси, медицина, освіта, культура), а також економічним статусом підприємства.*

**Історія професії.** Слово «менеджмент» своїм корінням сягає ще латинської мови (manus — рука). Спочатку це слово застосовувалося в області праці з тваринами і означало керування ними. Пізніше воно перейшло на сферу людської діяльності і почало застосовуватися для позначення процесів управління людьми і організаціями. Зародки менеджменту можна побачити на підприємствах XVIII–XIX ст.

*Менеджмент* (від англ. manage — керувати, завідувати, управляти; від лат. — manus agere, manibus agere — робити руками) — процес управління людьми в різноманітних організаціях.

**Основні обов'язки.** Уміння зрозуміти суть бізнесу, виникнути в усі причинно-наслідкові зв'язки, прослідкувати логіку його побудови й удосконалити систему управління.

**Якості, необхідні для цієї професії.** Якості лідера, позитивне ставлення, аналітичне, математичне мислення, вміння вирішувати проблеми швидко і якісно, передбачати ситуацію, бачити результати, розробляти стратегії, комунікабельність, високий рівень відповідальності, чесність, знання основ психології.

**Кар'єра і зарплата в Україні.** Рівень відповідальності будь-якого менеджера вимагає і відповідної грошової компенсації. Його висока ставка обумовлена тим ризиком і відповідальністю, стресовістю, в яких доводиться працювати. В Україні залежно від компанії, галузі, в якій вона працює, зарплата менеджера може коливатися від 2500 грн до нескінченності. В умовах існування керівників різних ланок кар'єра може зростати до керівника вищого рівня.

**Плюси.** Висока заробітна плата; престижність; можливість налагодити корисні зв'язки; постійне самовдосконалення; відчуття своєї важливості й необхідності.

**Мінуси.** Високий рівень відповідальності; виникнення ризикованих ситуацій; можливі відрядження; мало часу залишається на особисте життя; необхідність у будь-який час дня і ночі, навіть під час відпустки, перемикатися на робочі проблеми.

**Освіта.** Бажано мати диплом технічних ВНЗ, факультетів маркетингу, фінансів, але для нижчих ланок достатньо будь-якої вищої освіти.

## МЕНЕДЖЕР З ПІДБОРУ ПЕРСОНАЛУ

*Ще років 10 тому менеджери з підбору персоналу, або їх ще називають HR-менеджери, працювали у відділі кадрів і називалися у народі «кадровиками». HR — це аббревіатура, і у перекладі з англійської означає «людські ресурси» (human resources). Перша людина, з якою знайомиться бажаний вступити на підприємство, є менеджер з підбору персоналу. Це він вирішує, допускати кандидата на посаду до наступної співбесіди з директором чи ні.*

**Близькі професії.** Педагог, соціолог, психолог.

**Історія професії.** Необхідність у фахівцях у сфері людських відносин уперше виникла в період формування перших промислових підприємств, коли адміністраціям знадобилися посередники для вирішення питань з працівниками.

Офіційну появу посади, які за своїми обов'язками схожі на обов'язки сучасних менеджерів з підбору персоналу, можна віднести до початку XX ст. Відтоді сфера діяльності менеджерів з персоналу значно розширилася, увірвавши в себе усе, що пов'язане із взаєминами людини і праці.

**Основні обов'язки.** HR-відділ є практично в кожній поважачій себе організації. Тут працюють менеджери з персоналу різної спеціалізації: ті, хто набирає співробітників у компанію, навчають їх, мотивують

і розвивають професіональний потенціал. Основна мета діяльності менеджера з підбору персоналу — робота з комплектування підприємства кадрами необхідних професій, спеціальностей і кваліфікації.

Менеджер з персоналу — це стратег. Він повинен знайти спосіб, щоб кожен співробітник працював максимально ефективно. Головне — результат, а щоб його отримати, потрібна серйозна мотивація. Як її досягти і пояснити працівникам, чого від них чекають, — завдання HR-менеджера. Для цього він сам повинен розуміти суть інновацій і стратегію своєї компанії.

Менеджер з підбору персоналу визначає потребу організації в кадрах; вивчає ринок праці і професійної освіти у пошуках фахівців необхідних професій і кваліфікації; підбирає і відбирає кадри; відстежує динаміку професіонального зростання і посадового руху фахівців і підготовку відповідних кадрових пропозицій; бере участь у розробці перспективних і поточних планів з праці, розвитку персоналу, навчання і підвищення кваліфікації кадрів, в організації роботи кваліфікаційних, атестаційних, конкурсних комісій; розробляє заходи щодо зниження плінності кадрів, поліпшення трудової дисципліни; контролює рух усієї встановленої документації по кадрах, своєчасно оформляє і складає звітності.

Фахівці стежать за рівнем кваліфікації штатних працівників компанії і сприяють зростанню їх професіоналізму. Для цього треба проводити різні тести, тренінги, використовувати навчальні програми.

**Якості, необхідні для цієї професії.** Нервово-психічна стійкість, висока працездатність, позитивний настрій, упевненість у собі, аналітичне, словесно-логічне мислення, добра доготовтривала і короткочасна пам'ять, грамотна, чітка, зрозуміла усна мова, вміння управляти собою, особиста організованість, комунікативні і організаторські здібності, інтелектуальна самостійність, готовність взяти відповідальність на себе, активність та ініціативність, прагнення до саморозвитку. Людина має бути хорошим психологом, мати відмінну інтуїцію і бути проникливою.

**Кар'єра та зарплата в Україні.** Менеджер з підбору персоналу — одна з найцікавіших офісних спеціальностей. Трохи психології, трохи комунікабельності, краплину терпіння і дуже багато роботи над собою — в результаті ви станете зразковим HR-спеціалістом. Чим професіональ-



ніше і досвідченіше менеджер, тим більш солідними і великими компаніями ряснують записи в його трудовій книжці. Якщо дозволяє штат організації, можна претендувати на посаду начальника відділу з персоналу. Заробітна плата рядового фахівця відділу складає від 1500 до 2000 грн, а начальника відділу — близько 3000–4000 грн.

**Плюси.** Відчуття своєї важливості; різнопланова та різноманітна робота; можливість розвинути здібності психолога; високий попит на ринку праці.

**Мінуси.** Підвищена моральна відповідальність; емоційні та інтелектуальні навантаження.

**Освіта.** Перший варіант — це так звана базова загальна вища освіта плюс спеціальні курси. Базовою зазвичай виступає вища педагогічна, психологічна, юридична або економічна освіта.

Другий варіант навчання — закінчити ВНЗ за фахом «Управління персоналом».

**Середня плата за навчання:** 2000–6000 грн.

## ХЕДХАНТЕР

*Хедхантер (від англ. head hunter — мисливець за головами) у лічені дні знайде для компанії фахівця екстра-класу. Шукають вони фахівців зовсім не на біржах праці, а в офісах компаній-конкурентів.*

**Близькі професії.** Менеджер з персоналу, рекрутер.

**Історія професії.** Хедхантинг з'явився у середині минулого століття в Америці як один з напрямів управлінського консалтингу. В Україну прийшов років 10 тому з появою та розвитком західного бізнесу на території держави.

**Основні обов'язки.** Хедхантинг — це професія Заходу, яка поступово перебралася і в Україну. Багато кадрових агентств без підстав включають у свій список послуг і хедхантинг, але на ділі дуже рідко український спосіб переманювання співробітників дійсно є хедхантингом. Хедхантери (чи просто хантери) займаються пошуком і переманю-

ванням у компанію замовника топ-менеджерів і керівників вищої ланки. Вони можуть знайти будь-якого цінного фахівця, перекопати його піти з фірми-конкурента і закрити позицію. На відміну від рекрутерів, що обирають відповідного кандидата з великої кількості претендентів, хедхантери шукають людей, не зацікавлених у зміні роботи, які добре заробляють і є цілком успішними. Таких фахівців звичайними способами ми не зачепити. І хантерам доводиться вдаватися до хитрощів, використовуючи мало не шпигунські методи роботи.

У класичному розумінні інтерес для хедхантингу представляють лише керівники вищої ланки і фахівці, добре відомі на ринку. В Україні за рік таких «угод» може бути близько десятка, не більше, і в основному вони укладаються на значні суми. Хедхантери отримують винагороду від укладання угоди. Вона складає 20–30 % від сукупного річного доходу кандидата, хоча може бути і вище.

У нашій країні більше поширений не класичний хедхантинг, а адаптований, коли інтерес для кадрових працівників представляють фахівці середньої ланки. Ось саме їх в Україні досить часто шукають в інших компаніях. Проте, щоб забезпечити себе, часто між компаніями-партнерами, а іноді навіть і конкурентами, існують домовленості: не переманювати фахівців один у одного, тому що це тільки шкодить роботі компаній. А ще частина компанії отримує статус «недоторканості», коли починає сама співпрацювати з хедхантерами. Це означає, що співробітники компанії не розглядаються як кандидати на чужі вакансії цього ж хедхантера — такий собі внутрішній кодекс.

Як же працює хедхантер? Щоб досягти особистої зустрічі, правильно оцінити сили кандидата і переманити його у фірму клієнта, треба мати талант розвідника. Хедхантер використовує метод так званого прямого пошуку. Суть його в тому, що «мисливець», отримавши цільове замовлення, ненав'язливо вивчає бізнес компанії клієнта. І застосовує ці знання «на полюванні». Бажаний результат досягається оцінкою реальних можливостей компанії-замовника (обґрунтованість замовлення), точним описом вакантної посади, вивченням корпоративної культури і психотипів керівників компанії, аналізом діяльності конкуруючих фірм, методом активного пошуку кандидата, скрупульозним вивченням

його кар'єри і досягнень, підготовкою зустрічі працедавця і кандидата. Але головна умова вдалого пошуку — це, звичайно, особа самого «мисливця». Працюючи з фахівцями екстра-класу, хедхантер і сам має бути професіоналом. Тільки тоді можлива розмова на рівних із замовником, і з кандидатом. «Мисливці» — зрілі люди, які адекватно оцінюють навколишній світ і себе у ньому. Вони не живуть ілюзіями, не мають жорстких психологічних установок і упереджень і у будь-якій ситуації зберігають спокій і оптимізм. Така стресостійкість просто необхідна: їм доводиться стикатися з великою кількістю відмов. А ще хантер обов'язково повинен мати системне мислення, уміння проаналізувати інформацію і діяти правильно висновку. Саме тому, як показує практика, кращими мисливцями стають не гуманітарії, а технарі.

**Якості, необхідні для цієї професії.** Якості лідера, оптимізм, стресостійкість, аналітичне мислення, гарна пам'ять, упевненість у своїх силах, інтуїція, комунікабельність, талант психолога, сміливість, наполегливість.

**Кар'єра і зарплата в Україні.** Заробіток хедхантера складається з окладу (досить високого) і відсотків від річного доходу знайденого кандидата. Враховуючи, що суми можуть досягати десятків тисяч доларів, відсоток складає непогану суму. Основних кар'єрних кроків всього два: консультант і партнер. Подальше кар'єрне зростання вимірюється не назвою посади, а досвідом і рівнем зарплати.

**Плюси.** Висока зарплата; дефіцит спеціалістів в Україні; перспективність професії; можливість постійного самовдосконалення.

**Мінуси.** Для того, щоб стати гарним хедхантером, необхідно набути великий досвід; часто доводиться йти на компроміс із своїми моральними поглядами.

**Освіта.** Стартом кар'єри хедхантера може послужити вища освіта за фахом «Управління персоналом» у наступних ВНЗ України:

- Академія муніципального управління
- Інститут підготовки кадрів Державної служби зайнятості України

Також як навчання підійдуть спеціалізовані тренінги для хедхантера. Ще можна вчитися на досвіді інших. Для цього треба працевлаштуватися у рекрутингову компанію.

**Середня плата за навчання:** 3000–5000 грн.

## РЕКРУТЕР

*Рекрутер — кваліфікований фахівець, що займається пошуком і підбором кандидатів на посаду, запропоновану компанією-клієнтом.*

**Близькі професії.** Менеджер з персоналу, хедхантер.

**Історія професії.** Значення слова «рекрутинг» походить від французького або німецького «recrute», що означає «військова служба з найму». Починаючи із Середньовіччя, найманці були значними фігурами військової історії, жодна битва тієї епохи не проходила без участі людей, які воювали за гроші. Власне «рекрутинг» спочатку означав вербування на військову службу. Королі запрошували на службу досвідчених воїнів-васалів, а ті наймали солдатів-рекрутів.

Практика «запрошення на службу за особливу винагороду» набула розповсюдження, починаючи з XVIII ст., з періоду розвитку приватної власності і демократичних свобод в Європі.

Перша приватна служба з найму з'явилася у Німеччині в XIX ст. На початку XIX ст. у Британії і Франції активно працювали рекрутингові організації, які займалися як працевлаштуванням, так і пошуком професіоналів «під замовлення».

**Основні обов'язки.** В обов'язки рекрутера як фахівця кадрового агентства входить підбір персоналу для інших компаній. Підбір персоналу — комерційна угода між кадровим агентством і керівником компанії-клієнта. Керівник компанії дає кадровому агентству завдання на підбір персоналу. Відповідальною особою за підбір персоналу якраз і є рекрутер.

Рекрутер повинен добре знати, як проводити співбесіду, як скласти аналіз резюме, як шукати кандидатів, а також володіти повною інформацією про стан ринку праці по певній спеціальності.

Рекрутер має бути не лише гарним фахівцем з кадрів, він також повинен добре розбиратися в людській психології, розуміти всі мотиви поведінки людини і вміти спрогнозувати її подальші вчинки. Сьогодні успішному рекрутеру необхідно володіти різними інструментами оцін-

ки персоналу, мати знання і навички в області маркетингу і реклами, добре розбиратися у бізнес-процесах і тенденціях ринку.

До обов'язків рекрутера належать пошук персоналу за критеріями, наданими компанією, із застосуванням різних технологій (Інтернет, ЗМІ). Саме від вибору технології залежить коло обов'язків рекрутера, робота з базою даних.

**Якості, необхідні для цієї професії.** Величезний запас оптимізму і почуття гумору, стресостійкість, комунікабельність, інтуїція (іноді потрібного кандидата можна вгадати), знання англійської мови (як мінімум) для переговорів з іноземними клієнтами або для перевірки рівня мовної підготовки у претендентів, націленість на результат, готовність до ненормованого робочого дня, швидка реакція, витримка, об'єктивність.

**Кар'єра і зарплата в Україні.** Заробітна плата у початківця-рекрутера невисока. Але через півроку–рік роботи зарплата може відразу підскочити на 30%, а успішні співробітники отримують до 100 % щомісячної надбавки до зарплати за перевиконання плану. Далі кар'єра може розвиватися у трьох напрямках: зростання усередині компанії (менеджер, директор, партнер), робота в службі підбору персоналу якоїсь компанії (краще західної), відкриття власного бізнесу.

**Плюси.** Робота з різними людьми (навчитися краще розбиратися в людях); висока зарплата; відчуття своєї важливості.

**Мінуси.** Психологічне навантаження; високий рівень відповідальності.

**Освіта.** Жоден ВНЗ не готує рекрутерів. Головне тут — досвід роботи. Допоможе психологічна освіта, освіта соціолога.

# Торгівля, логістика, зовнішньо- економічна діяльність

- ⊙ Менеджер з продажу
- ⊙ Продавець
- ⊙ Дистриб'ютор



## МЕНЕДЖЕР З ПРОДАЖУ

*Менеджер з продажу займається реалізацією продукції компанії. Повинен добре орієнтуватися в асортименті реалізовуваної продукції, ринкових цінах; знати про переваги і недоліки торгових марок, які продає компанія, а також конкуруючих торгових марок.*

**Близькі професії.** Страховий агент, маркетолог.

**Історія професії.** Торгівля виникла з появою суспільного розподілу праці і товарно-грошових відносин в період розкладання первісного ладу.

В Україні торгівля з'явилася в VIII–IX ст. Центрами староруських міст були ринки. Внутрішню торгівлю найчастіше вели самі виробники товарів, а зовнішню — купці. Основу міської торгівлі складала всіляка крамарі, прикажчики.

**Основні обов'язки.** Менеджер з продажу аналізує та оцінює ефективність діючих структур збутових каналів; проводить сегментування ринку за групами споживачів, параметрами продукції, основними конкурентами; здійснює дослідження й оцінку потреб споживачів, складає короткострокові та довгострокові прогнози потреб і переваг споживачів; розробляє заходи щодо активізації попиту та стимулювання збуту, визначає бюджет на просування товарів на ринок; інформує про майбутні споживачькі потреби та переваги щодо іміджу нових товарів. Планує та реалізує заходи з упровадження нових видів послуг та сервісного обслуговування відповідно до потреб споживачів та стимулювання продажу товарів; обґрунтовує напрямки асортиментної політики підприємства з урахуванням особливостей різних сегментів ринку. Розробляє рекомендації щодо підвищення рівня конкурентоспроможності наявних товарів; устанавлює господарські зв'язки з партнерами по комерційній діяльності, підготовляє та укладає угоди на виробництво та постачання товарів; обґрунтовує ефективні напрями організації оптової закупівлі та оптового продажу товарів в умовах конкуренції; вибирає методи формування каналів збуту та умов реалізації, стимулю-

лювання збуту, контролю за збутом товарів і наданням послуг; оцінює ефективність комерційних угод за конкретними чинними договорами і контрактами; формує інформаційно-аналітичну базу даних, пропонує альтернативні варіанти управлінських рішень із проблем розширення ринків збуту.

**Якості, необхідні для цієї професії.** Комунікабельність, відкритість, знання елементарних основ психології, наявність лідерських якостей, чітко поставлена вимова, спокійне сприйняття критики, вміння швидко знаходити правильні рішення, аналітичне мислення.

**Кар'єра і зарплата в Україні.** Менеджери з продажу — одна з найбільш багатих професій, де можливий зріст без обмежень. Справа в тому, що такі спеціалісти потрібні на всіх підприємствах, які займаються продажем свого товару. Вони зацікавлені в тому, щоб менеджери з продажу виконували свою роботу якнайкраще, тому орієнтуються на висококваліфікованих спеціалістів і намагаються будь-що утримати їх у себе. Отже, чим краще ви будете продавати, тим вищу зарплату можете просити і вищі відсотки будете отримувати. Що стосується кар'єрного зростання, то ви можете очолити відділ з продажу, а пізніше навіть відкрити свою справу.

**Плюси.** Постійне самовдосконалення, вироблення впевненості у собі; можливість добре заробляти.

**Мінуси.** Висока міра відповідальності; спонтанність діяльності; ненормований робочий графік; гранична динамічність роботи; жорстка аналітика; постійний самоконтроль.

**Освіта.** Для успішної кар'єри бажано здобути спеціальну управлінську освіту. Додайте сюди знання однієї або декількох іноземних мов і природний дар продавача, і ви отримаєте необхідний набір знань сучасного менеджера з оптових продажів.

## ПРОДАВЕЦЬ

*Продавець — суб'єкт господарювання, який згідно з договором реалізує товари або пропонує їх до реалізації.*

**Близькі професії.** Менеджер з продажу, маркетолог.

**Історія професії.** Торгівля виникла з появою суспільного розподілу праці і товарно-грошових відносин в період розкладання первісного устрою.

В Україні торгівля з'явилася у VIII–IX ст. Центрами староруських міст були ринки. Внутрішню торгівлю найчастіше вели самі виробники товарів, а зовнішню — купці. Основу міської торгівлі складала всілякі крамари, прикажчики.

За довгі роки змінилася торгівля, змінилася і професія продавця. Сучасний продавець — це кваліфікований фахівець у галузі товарознавства, консультант і помічник покупця.

**Основні обов'язки.** Продавець виступає посередником між виробниками товарів (промислових, продовольчих та ін.) і населенням. Рекламує наявний товар, пропонує взаємозамінний товар, підраховує його вартість, перевіряє реквізити чека, упаковує товар, видає покупку. Стежить за своєчасним поповненням запасів товарів, термінами їх реалізації. Оформляє гарантійні паспорти на товари, звіряє найменування, кількість, комплектність, сортність, ціни, відповідність маркування, ярлики виробника, наявність пломб. Підраховує чеки (гроші), здає їх в установленому порядку і тому подібне. Може працювати за касовим апаратом. Оформляє прилавкові вітрини.

Залежно від способу організації торговельного процесу на різних підприємствах торгівлі менеджер торговельного залу може займатися складанням і обліком товару, своєчасною подачею (викладенням) товару в торговий зал, оформленням відповідних документів.

**Якості, необхідні для цієї професії.** Розвинена оперативна і довготривала пам'ять, хороший розподіл і перемикання уваги, творча уява, гарна координація рухів усього тіла, особливо рук; грамотна, зрозуміла чітка мова і ділова поведінка, фізична витривалість, гарні рахункові здібності, особиста організованість, уміння управляти собою, комунікативні здібності, врівноваженість, тактовність, ввічливість, чесність.

**Кар'єра і зарплата в Україні.** Перспективи посадового зростання продавця виглядають наступним чином: якщо ви прийшли працювати

простим продавцем у невеликий магазин, то при належному старанні приблизно через рік можете стати старшим продавцем або менеджером, а далі — як вийде. У великому магазині за аналогічний період розраховуйте лише на підвищення зарплати, але можливе посадове зростання за наступною схемою: продавець — старший продавець — завідувач секцією. Подальше залежить від вас. Звичайно, це все умовні схеми, але одна обставина залишається незмінною: професіоналізм завжди буває винагороджений.

**Плюси.** Переважно комфортні умови роботи; розвиток своїх комунікативних навичок; знання ринку товарів і послуг, постійна обізнаність про новинки.

**Мінуси.** Підвищена матеріальна відповідальність; незручна робоча поза (стоячи); часто доводиться пересуватися залом; інтенсивне спілкування з людьми (комунікативні навантаження); необхідність роботи по змінах, у вихідні та святкові дні.

**Освіта.** Див. Бухгалтер.

## ДИСТРИБ'ЮТОР

*Дистриб'ютор (від англ. distribute — поширювати) — особа, яка розповсюджує інформацію про певну продукцію і саму продукцію (відповідно до чинного законодавства), діє на договірних засадах і притягає нових кандидатів для дистриб'юторської діяльності. Головна відмінність дистриб'ютора від менеджера з продажу (хоча іноді ці поняття взаємозамінюють) у тому, що дистриб'ютор самостійно купує продукцію, а потім реалізує її за вигідною для нього ціною. Саме такий варіант найбільше влаштовує мережевий маркетинг. Мережевим маркетингом називають систему розповсюдження будь-якої продукції за допомогою системи-піраміди. Наприклад, ви привели у компанію трьох чоловік, які, як і ви, розповсюджують продукцію. Вони привели інших дистриб'юторів і так далі. Взагалі ж, дистриб'ютор — офіційний представник «материнської фірми», з якою він пов'язаний контрактом і зобов'язався продавати товар тільки фірми-матері.*



**Близькі професії.** Менеджер з продажу, менеджер з реклами.

**Історія професії.** Див. *Продавець*.

**Основні обов'язки.** Дистриб'ютор діє від свого імені і за свій рахунок. Він купує товар у виробника, як правило, зі знижкою, реалізує його і отримує прибуток на різниці закупівельної ціни і ціни наступної реалізації товару або послуги.

Спеціаліст також проводить аналіз локального ринку (купівельної спроможності населення у своєму регіоні, його соціального і вікового складу), займається мікромаркетингом, працює з конкретними людьми: рекламує товар, використовуючи знання психології особистого продажу, веде матеріальну і фінансову звітність. Несе матеріальну відповідальність за товар, отриманий на реалізацію.

Професію дистриб'ютора можна розглядати не лише як основне місце роботи, але і як можливість додаткового джерела прибутків.

**Якості, необхідні для цієї професії.** Комунікабельність, цілеспрямованість, висока швидкість реакції, гарна пам'ять, аналітичні, організаторські здібності, навички спілкування з людьми.

**Кар'єра і зарплата в Україні.** У даному випадку від ваших талантів продавця залежить усе. Якщо ви зрозумієте, що продавати, організувати свою групу і від цього теж отримувати відсоток від продажу — це ваша справа, — можете заробити великі гроші та відкрити власний дистриб'юторський центр. Якщо спробуєте і побачите, що більше втрачаєте, ніж заробляєте, — краще якомога скоріше вийти з гри.

**Плюси.** Повна незалежність; можливість великих прибутків; перенасичення ринку праці такими спеціалістами.

**Мінуси.** Фінансовий ризик; нестабільність.

**Освіта.** Дистриб'ютором можна бути з будь-якою освітою, але бажано мати економічну або маркетингову.

# Дозвілля, Відпочинок, туризм

- Менеджер з туризму
- Гід
- Музейний співробітник
- Артист цирку
- Ді-джеї
- Круї'є
- Букмекер
- Бармен



## МЕНЕДЖЕР З ТУРИЗМУ

*Менеджер з туризму — фахівець у сфері туризму, що виконує всю сукупність процедур щодо забезпечення закордонної поїздки клієнта.*

**Близькі професії.** Менеджер з продажу.

**Історія професії.** Початкова фаза сучасного туризму припадає на XIX століття. Для неї характерні: розвиток інформаційної інфраструктури і особливо поштової мережі; розвиток транспортної інфраструктури і застосування нових транспортних засобів, таких як залізниця і пароплав, збільшення швидкості переміщення і зниження вартості поїздок; зростання добробуту внаслідок індустріалізації і перші соціальні завоювання у сфері дозвілля, особливо можливість використовувати відпустку.

Розвиток туризму припадає на період 1914–1945 рр. Для цієї фази характерне збільшення учасників туристичного руху за рахунок середнього класу. Нову форму подорожей виробили політичні рухи, що мали націонал-соціалістичний відтінок. Ці рухи пропонували дешеві або практично безкоштовні поїздки для об'єднання груп, щоб за допомогою ознайомлення зі своєю країною розвинути патріотичні почуття. Такі подорожі були поширені в Німеччині та Італії.

**Основні обов'язки.** Контакти з туристичними агентствами, маркетинг ринку, в процесі якого менеджер знаходить найвигідніші за оплатою, термінами і якість роботи фірми; взаємодія з авіакомпаніями для придбання авіаквитків; контакти зі страховим агентом; приймачою стороною. Менеджер проводить бесіди з клієнтами, бронює для них авіаквитки, готель, оформляє страховку і всі необхідні документи. Повинен знати масу інформації про країну, до якої спрямовує людей. Періодично їздить у повчальні тури, в процесі яких вивчає визначні пам'ятки країни та її готелі.

Менеджеру необхідно мати високу стійкість до стресів і вміння оперативно вирішити ситуацію, що склалася, не виходячи при цьому з робочого ритму.

**Якості, необхідні для цієї професії.** Уважність, позитивний настрій, чітка ділова мова, аналітичне мислення, вміння бачити деталі, гарна пам'ять, комунікабельність, ерудованість, упевненість у собі, тактовність, гнучкість, уміння розподіляти увагу, енергійність.

**Кар'єра і зарплата в Україні.** Кар'єра менеджера з туризму починається з помічника менеджера. Спочатку — робота на телефоні, потім — з клієнтами. Далі можна стати фахівцем по одному з цих напрямків. Можна зайняти місце заступника директора або директора туристичного агентства. У туроператорських фірмах можливостей зробити кар'єру дещо більше.

**Плюси.** Туристична галузь — одна з найвигідніших і перспективних; можливість побувати в багатьох країнах; гарний зарібок.

**Мінуси.** Побувавши у величезній кількості країн, часто жодну з них не вдається подивитися уважно; величезна відповідальність; зарібок залежить від прибутків.

### Освіта.

- Інститут туризму федерації профспілок України
- Київський університет туризму, економіки і права
- Львівський інститут економіки і туризму

Освіта гуманітарна, бажана спеціалізація «Організація туризму». Також підійде навчання за будь-яким туристичним, міжнародним напрямком.

**Середня плата за навчання:** 4000–10000 грн.

## ГІД

*Гід, або інструктор з туризму, — це спеціально навчений працівник, в обов'язки якого входить супровід туристів, екскурсантів і гостей міста, а також надання відомостей щодо визначних пам'яток і значущих частин міста, що оглядаються.*

**Близькі професії.** Музеєзнавець, історик.

**Історія професії.** Назвати точну дату появи професії гіда практично неможливо. У давнину люди завжди прагнули пошуку кращих жител, здій-

снюючи численні переїзди протягом багатьох років. Спочатку в розпорядження коронованих персон та інших іноземних високопоставлених осіб надавалися спеціальні піддані, завдання яких полягало не тільки у знайомстві гостей з міськими округами, але і в асистуванні при нанесенні візитів або присутності на великосвітських прийомах. Сьогодні така послуга користується великою популярністю в іноземців, прибулих в нове місто з метою розширення свого бізнесу або з туристичними мотивами.

**Основні обов'язки.** Передусім, гід повинен відмінно знати свою країну, її історію, культуру, архітектурні пам'ятники. Обов'язково володіти іноземними мовами, адже спілкуватися доведеться з людьми з різних країн. Зазвичай, досить знання англійської мови, хоча інші мови — додатковий плюс. Гід має бути захопаний у свою роботу, оскільки нелегко у котрий раз розповідати одну й ту саму історію так, щоб ніхто не здогадався, що кожне слово вивчене напам'ять. Гід повинен уміти надати першу медичну допомогу, допомогу при травмах, повинен уміти виміряти тиск.

Гід проводить екскурсії визначними місцями, на виставках, експозиціях, заповідниках, архітектурних спорудах, садово-паркових ансамблях тощо. Може супроводжувати групи екскурсантів у поїздках. Кожен гід підбирає необхідний фактичний матеріал, вивчає його, готує індивідуальний текст екскурсії на певну тему, розробляє тематику екскурсій, маршрути, притягає історико-архівні відомості, оновлює методичні розробки, готує інформацію спеціального характеру в доступній формі викладу. Гід повинен постійно розширювати свій кругозір, знайомитися з історією і цікавими історичними фактами, бути в курсі новин і подій, дізнаватися цікаві події в біографії знаменитих людей.

Ще екскурсоводи працюють у музеях. Тут робота спокійніша. Ваше завдання полягатиме у тому, щоб провести людей усіма залами та цікаво розповісти про експонати. Ризику, що хтось впаде у річку чи потрапить під машину, роздивляючись якусь історичну пам'ятку, немає.

**Якості, необхідні для цієї професії.** Творче мислення, терпіння, здатність виносити великі комунікативні навантаження, уміння аналізувати і узагальнювати, грамотна мова, хороша довготривала і оперативна пам'ять, емоційна стійкість, доброзичливість, енергійність, розподіл

і концентрація уваги, хороша дикція, комунікабельність, уміння знайти вихід з будь-якої ситуації, пунктуальність. Гідові треба мати презентабельну зовнішність. Професія вимагає наявності ґрунтовних теоретичних знань з історії, архітектури і містобудування, мистецтва, основ психології, психології, культури мовлення.

**Кар'єра і зарплата в Україні.** Заробляють гіді під час сезону відпусток по 2500–4000 грн. Якщо пощастить, можна отримати і більше. Часто гіді працюють на приватних підприємств. У такому випадку говорити про кар'єрне зростання не варто. Можна лише отримувати більшу зарплату. Якщо знайдеться місце в екскурсійному бюро, можна доросити до керівника відділу. Часто робота гіда стає справою життя, а отже, є сенс спробувати відкрити своє екскурсійне бюро.

**Плюси.** Престижність; оригінальність професії; робота на свіжому повітрі; постійні відкриття.

**Мінуси.** Можливі довготривалі відраження; більша частина робочого часу проходить на ногах; високий рівень відповідальності за людей.

**Освіта.** Навчитися професії можна на спеціальних курсах. Гарним початком стане історична, культурологічна освіта.

**Середня плата за навчання:** 2000–4000 грн.

## МУЗЕЙНИЙ СПІВРОБІТНИК

*Це люди, яких ми бачимо, а іноді і не помічаємо, коли відвідуємо музеї. Звісно, екскурсовода ми помічаємо одразу. Він супроводжує нас під час екскурсії музеєм, розповідає про експонати. Та є у музеї працівники, які виконують кропітку роботу, так би мовити, «поза кадром». Це спеціалісти, які слідкують за музейним фондом, готують виставкові зали, виставляють експозиції.*

**Близькі професії.** Мистецтвознавець.

**Історія професії.** Перші музеї — сховища Кносського палацу в Мікені на Криті (XVI ст. до н.е.), колекції Палацу ванів і Архів інських ора-

кулів (Китай, XIII–XII ст. до н.е.), бібліотека Ніневійського палацу (VII ст. до н.е.).

Поява в Європі перших музеїв, що ставили перед собою наукові цілі, належить до епохи Відродження. У них стали збирати зразки тваринного і рослинного світу, мінерали, геодезичні і астрономічні інструменти, предмети, що представляють етнографічний інтерес. Це було пов'язане з великими географічними відкриттями і розвитком промисловості. От тоді й виникла потреба у спеціальних працівниках, які б займалися зберіганням і охороною музейних експонатів.

**Основні обов'язки.** Якщо вам подобається історія, культура вашого народу, вам подобається розбиратися у старовинних речах, це робота для вас. Правда, зарплати у державних музеях невисокі, а тому працюють там часто люди передпенсійного віку. Музейні працівники забезпечують правильне зберігання та демонстрацію предметів, можуть консультувати відвідувачів у межах своєї компетенції, ведуть документацію. Такі спеціалісти повинні знати, як показати рукопис або унікальну фотокартку, книгу, щоб не нашкодити експонату. Музейні співробітники відстежують надходження нових експонатів, сліdkують за переміщенням у музеї виставкових предметів, описують нові експонати. Опис музейного експоната — тривала і трудомістка процедура, вона потрібна для того, щоб у разі пропажі, а потім знахідки можна було впізнати предмет. Уявіть, як важко описати скіфську статуєтку так, щоб не переплутати її з іншою?

**Якості, необхідні для цієї професії.** Усидливість, флегматичність, загальна культура, ерудитія, відповідальність, абсолютна чесність, порядність, гарна увага і пам'ять, творче мислення, відчуття смаку та стилю.

**Кар'єра і зарплата в Україні.** Починаючи працювати у музеї на рядовій посаді, можна dorости до керівника відділу або навіть очолити музей. Щоправда, зарплата, як відзначалося вище, невисока. Навряд чи молодий спеціаліст погодиться працювати за 700–1000 грн, але якщо вам дуже подобається історія, чому б не спробувати?

**Плюси.** Спокійна, не стресова робота; робота у приміщенні з комфортними умовами; багато вільного часу.

**Мінуси.** Монотонність; високий рівень відповідальності за довірені вам експонати.

#### Освіта.

- Волинський національний університет ім. Лесі Українки
- Державна академія управлінських кадрів культури і мистецтв
- Дніпропетровський національний університет
- Дрогобицький державний педагогічний університет ім. І. Франка
- Житомирський державний університет ім. І. Франка
- Закарпатський художній інститут
- Івано-Франківський університет ім. Данила Галицького
- Державний гуманітарний університет Ізмаїла
- Інститут підготовки кадрів промисловості України
- Київський інститут соціальних і культурних зв'язків ім. Святої княгині Ольги
- Київський національний університет культури і мистецтв
- Кіровоградський державний педагогічний університет ім. В. Винниченка
- Луганський державний інститут культури і мистецтв
- Львівська національна академія мистецтв
- Львівський національний університет ім. І. Франка
- Мелітопольський державний педагогічний університет
- Національний педагогічний університет ім. М. П. Драгоманова
- Національний університет «Києво-Могилянська академія»
- Миколаївський державний університет ім. В. О. Сухомилинського
- Переяслав-Хмельницький державний педагогічний університет ім. Г. С. Сковороди
- Прикарпатський національний університет імені В. Стефаника
- Харківська державна академія дизайну і мистецтва
- Харківська державна академія культури
- Харківський державний університет мистецтв ім. І. П. Котляревського
- Харківський національний педагогічний університет ім. Г. С. Сковороди
- Харківський національний університет ім. В. Н. Каразіна
- Херсонський державний університет
- Хмельницький національний університет
- Черкаський національний університет ім. Б. Хмельницького

**Середня плата за навчання:** 2000–4000 грн.

## АРТИСТ ЦИРКУ

*Артист цирку є представником особливого виду мистецтва — цирку, одним з основних виразних засобів якого є трюк. Головні циркові жанри: акробатика, атлетика, гімнастика, дресировання, жонлювання, ілюзія, клоунада, еквілібрування. В кожному з жанрів є різновиди. Принциповість артиста цирку до того або іншого жанру визначає його вузьку спеціалізацію: акробат, атлет, гімнаст, клоун та ін.*

**Близькі професії.** Актор.

**Історія професії.** Сучасний цирк бере свій початок від вистав на ярмаркових площах середньовічних міст. Там, де збирався народ, відразу ж з'являлися спритні артисти, що вміли робити дивні трюки. Перший стаціонарний цирк — «Амфітеатр Астлея» — з'явився у 1772 р. в Англії. Відтоді пересувний і стаціонарний цирки існують паралельно, взаємодіючи і доповнюючи один одного.

У Радянському Союзі всі цирки були націоналізовані. Радянська школа циркового мистецтва цінувалася в усьому світі. Проте в роки Перемудови через невіддалі економічні реформи цирк зіткнувся із складними проблемами. Численні помилки в культурній політиці, залишковий принцип у підході до культури і економічна криза не могли не позначитися і на стані циркового мистецтва.

Сьогодні в Україні існують як державні, так і приватні цирки. Державні, маючи багатий досвід, ведуть свою історію з XIX століття. Приватні з'явилися в останнє десятиліття, але вже встигли завоювати успіх у глядачів. У великих містах знаходяться стаціонарні цирки (їх в Україні одинадцять), невеликими населеними пунктами подорожують пересувні.

**Основні обов'язки.** Умовно всіх працівників цирку можна поділити на три категорії. Це артисти, які мають спеціальну освіту і навички роботи на манежі, працівники загальноприйнятних спеціальностей і представники особливих, циркових професій. Тих, хто працює на манежі, всі знає. Це і клоуни, і еквілібристи, і дресировальники, і жонглери, і фокусники. Ті, хто виступають у цирку, часто просто виростають на ма-

нежі, ходять у циркові студії, потім закінчують відповідні вищі навчальні заклади. Праця на манежі — безпечна. Кожен з артистів цирку ризикує своїм здоров'ям, а іноді і життям, навіть клоун, який, на перший погляд, виконує лише смішні трюки. За яскравими виступами стоять немилосердні години тренувань, спортивні заняття, вигадування нових цікавих номерів, догляд за тваринами, спілкування з ними, постійні переїзди та пристосування до нових умов.

**Якості, необхідні для цієї професії.** Незважаючи на те, яку циркуву спеціалізацію ви обираєте, якості, необхідні для працівників цирку, загальні: відмінна координація рухів, гострота реакції, пластичність, витривалість, комунікабельність, оптимізм, любов до дітей, тварин.

**Кар'єра і зарплата в Україні.** На жаль, артисти державних цирків отримують невисокі зарплати. Кращі справи у приватних цирках. Там зарплата залежить від того, наскільки популярний цирк і скільки людей відвідують виступи. Можна заробляти приватними виступами у вільний від роботи час: на різних корпоративних вечорах, святах. Що стосується кар'єрного зростання, ви можете очолити відділ костюмерної служби, уніформістів, стати асистентом артиста, але зарплата від цього значно не підвищиться. Але у вас є шанс заснувати свій приватний цирк. Раз і в Україні небагато. Зайняти своє місце серед інших ви ще можете встигнути.

**Плюси.** Можливість побачити багато міст і країн.

**Мінуси.** Постійні поїздки; хвороба суглобів у гімнастів і ризик для життя у дресировальників хижаків.

**Освіта.**

- Київська муніципальна академія естрадного та циркового мистецтва
- Можна також закінчити спеціалізовані курси.

## ДІ-ДЖЕЙ

*Сьогодні ді-джей керує нічним світом дискотеки і дарує радість відпочинку в нічних клубах. Це від його таланту залежить, буде молодь відвідувати той чи інший нічний клуб кожної ночі чи обере інші. Це тільки він*



може запалити велику кількість людей і примусити жити музикою цілу ніч. Перспективна і популярна сьогодні робота діджея приваблює все більше молодих хлопців і дівчат.

#### **Близькі професії.** Співак, актор.

**Історія професії.** 1906 р. вважається роком народження діджея. У різдвяний вечір винахідник Реджинальд Обрі Фессенден уперше транслював неоновані радіосигнали, це були музика і слова. Перший раз слово «диск-жокей» прозвучало у 1934 р. від американського коментатора Вальтера Вінчела. Вальтер застосував термін «discjockey» (комбінація 2-х слів: «диск» стосовно вінілових пластинок і «жокей» стосовно оператора програвача) на адресу радіоведучого Мартіна Блока. Пізніше це словосполучення скоротять до звичної нам аббревіатури DJ.

У 40-х рр. минулого століття радіо впливало на клуби, вінілові диски поступово витісняли з клубів і танцмайданчиків живих музикантів. Але техніка не здатна зрозуміти бажання танцюючої публіки, тому для того, щоб вести вечір у нічному клубі, була потрібна людина, яка б програвала диски. Так закріпилася вакансія диск-жокея в нічних клубах.

У середині 50-х американські радіо-діджеї вже вели трансляції безперервної музики. Для цього мали музиканта (барабанщика), щоб він заповнював ударними проміжки між піснями, в той час, як діджеї міняє пластинку. У 1955 р. Боб Кейсі представив першу систему двоєних програвачів, яка мала можливість швидкого перемикання між собою. У діджеїв з'явилася можливість проводити хіт-паради, програти не весь трек, а тільки його фрагмент. У 1969 р. Френсіс Грассо розповів усьому світу, що таке мікс. Він уперше звів 2 треки методом поєднання швидкості біт у біт, для цього він навчився притримувати великим пальцем швидкість обертання пластинки одного програвача. Безумовно, не маючи тренування, навички зробити це було дуже не просто. Пізніше в США почали відкриватися DJ-школи. Навчання у школах проходили як діджеї з різних американських клубів, так і діджеї з Європи.

**Основні обов'язки.** Професія діджея — сьогодні надзвичайно популярна і модна, в основному, в молодіжних кругах. Вона дарує масу

позитивних емоцій, дає можливість знаходитися у колі цікавих і знайомих людей, бути на хвилі всіх музичних течій, самому бути відомим і користуватися популярністю. До того ж, ця робота дозволяє поєднувати її з будь-якою іншою професією і мати непогані прибутки.

Професію діджея неможливо описати загальними, всім зрозумілими словами. Якщо коротко, це людина, яка створює музику на танцмайданчиках нічних клубів. Якщо ця музика вдала і знаходить свого прихильника, діджеї починає гастролювати і виступати так само, як і співак, з тією лише різницею, що останній співає, а діджеї «крутить» запальну музику.

Гарний діджеї — це, передусім, невтомний колекціонер. За часів панування вінілу діджейська колекція починалася десь від 300 пластинок. Зараз йдеться про тисячі музичних творів. По суті, вся та музика, яка знаходиться в колекції діджея на різних носіях, зберігається в його пам'яті. Працюючи з треками, він повинен пам'ятати, у якого виконавця, в якій композиції і в якому місці звучить фрагмент, необхідний саме зараз — адже живий діджейський сет і є сукупність таких ось шматочків, доволно набраних з різних пластинок і послідовно сполучених в одне красиве, логічно неподільне ціле. Один і той же сет неможливо зіграти двічі: орієнтуючись на публіку, свій настрій або інтуїцію, артист кожного разу сплітає новий музичний візерунок, відповідний поточній миті. Виходить, що одним з найважливіших показників професійного рівня діджея є те, скільки у нього є свіжої і цікавої музики і наскільки добре він у ній орієнтується.

Для того, щоб зрозуміти, як діджеї зводить треки, доведеться не багато заглибитися в технічні деталі його роботи. Діджейське устаткування включає програвачі (точка): для вінілу і CD; пульт, що збирає сигнали з різних точок; мікрофон, навушники і іноді додатковий процесор ефектів. Усю цю масу заліза потрібно не просто вміти використовувати, але і «відчувати». Адже як відбувається зведення? Діджеї, поставивши якусь одну композицію, попутно включає іншу, звучання якої подається тільки до нього в навушники. Виявивши потрібний момент у треку, підганяє його за швидкістю до того, що звучить у колонках. Синхронізуючи їх «біт у біт», перемикаючи канали на пульті і регулюючи гучність, він

змішує композиції в єдине ціле. Після чого гучність першої знижується, і ви вже чуєте другу. Ді-джей міняє пластинку, і все повторюється знову. За великим рахунком, у вас взагалі не повинно виникнути відчуття, що музика склеєна із шматків — тільки один безперервний звуковий потік. Так, уміння м'яко і непомітно дати одному треку перетекти в інший стає ще одним показником професіоналізму ді-джея.

Окрім зведення, існує маса інших можливостей впливати на початковий звук. І якщо регулювання частот, швидкості або рівня гучності можна віднести до простих, то такі речі, як ехо-камера, монтаж або зворотне звучання, є засобами, здатними змінити оригінальну композицію до невпізнання. Для створення подібних ефектів у ді-джея є декілька програм, вбудованих у пульт.

**Якості, необхідні для цієї професії.** Музичні здібності, смак, уміння вільно працювати з апаратурою, обробляти музику, спілкуватися з публікою, енергійність, комунікабельність, витримка, гарне здоров'я, креативність.

**Кар'єра і зарплата в Україні.** Якщо у вас немає гарних знайомих серед адміністрації нічних клубів, то на початку кар'єри, швидше за все, доведеться грати безкоштовно, щоб заробити собі ім'я і придбати ті самі знайомства. Перші гонорари — приблизно 65 доларів за сет — ви почнете отримувати, виступаючи на розігріві у відомих ді-джейів. Якщо знайдете ключ до серця клубної публіки, вас помітять і запросять, ваше ім'я почне з'являтися на афішах — гонорар підніметься до 100 доларів за сет. Перспективи кар'єрного зростання досить обмежені і мають на меті рух не вгору, а по горизонталі, тобто перехід від одного ді-джейського пульта до іншого, тільки з вищою оплатою. А потім — самостійні виступи, більші гроші. Можливо, турне в інші країни, мрія кожного ді-джея — виступи на Ібіці... Головне — талант.

**Плюси.** Можна починати кар'єру практично в будь-якому віці; освіта практично не має значення.

**Мінуси.** Працювати, як правило, доводиться вночі; у клубах гучна музика негативно впливає на слух, дим — на органи дихання, деякі відвідувачі — на психіку; апаратуру для зведення треків переважно треба мати своєю, а хороша техніка коштує великих грошей.

**Освіта.** Сьогодні навчитися основ професії можна в комерційних школах ді-джейів або на спеціалізованих курсах. Бажано мати музичну освіту (див. *Музикант*).

## КРУП'Є

*Круп'є веде гру в карти з відвідувачами казино: в американську рулетку, покер, баккару, Black Jack. Його завдання — грамотно «продати» гру, щоб людина, що сидить з іншого боку зразального столу, залишилася задоволена, навіть якщо вона програє. Звідси друга назва професії — дилер. Руки круп'є працюють «на автопілоті», роздаючи карти або збираючи фішки, він може підтримати розмову з клієнтом на відволікаючі теми.*

**Близькі професії.** Букмекер.

**Історія професії.** Назва професії круп'є (croupier) прийшла з Франції, де так іменують банкомета.

У цієї спеціальності є і стара російська назва: розпорядників гри раніше називали банкометами. Хоча ігорний бізнес існує ось вже чотири століття, професію круп'є офіційно визнали лише 13 років тому. Нерідко того, хто «рулює» ставками, називають по-англійськи дилером.

**Основні обов'язки.** Круп'є повинен уміти добре рахувати, миттєво перемножуючи в голові двозначні числа. Крім того, на інтерв'ю всіх претендентів просять узяти зі столу в кожну руку два стовпчики фішок (stacks of chips), по 20 штук у кожній. Таким чином перевіряється довжина пальців рук.

Спочатку круп'є мусить вивчити всю термінологію, і потім відбувається поступове введення в гру. Незалежно від того, покер це, рулетка або блек-джек, курсантам пропонується вивчити напам'ять таблицю множення від 1 до 20, а також множення і ділення на півтори. Саме вивчити, оскільки круп'є повинен знати, скільки буде 15 помножити на 18, а не гадати або намагатися порахувати у голові. Далі треба вивчити всі можливі комбінації фішок на столі і знати, як оплачується виграш по кожній комбінації.

Усіх без винятку навчають правильній поставі (як правильно стояти за столом, щоб менше втомлюватися) і різним видам тасування карт. Крім того, учням належить взяти участь у змаганні з чиповання (chipping) на певний час — збирати на час фішки (chips) одного номіналу, що розкидані на ігровому столі.

Рахування фішок і різні маніпуляції з ними, включаючи пересування їх по столу, — це ціле мистецтво, яке вимагає ґрунтовної вправності, тренування.

Обов'язково круп'є навчаються мистецтву спілкування з гравцями: всі фрази регламентовані.

**Якості, необхідні для цієї професії.** Відмінні математичні здібності, ідеальні руки без татуювань, приємна зовнішність, чарівливість, тактовність, товариськість, акуратність, знання психології, холоднокрівність, витримка, ввічливість.

**Кар'єра і зарплата в Україні.** Новачок спочатку працює в легких денних змінах, нерідко з досвідченішим партнером, і досить швидко набиває руку, припиняє боятися і нервувати. Звичайно, людина здатна застрягти на посаді круп'є із зарплатою спочатку в 2000 грн надовго, але, якщо у нього є здібності і його помітять керівництво, новобранець має право розраховувати на просування по кар'єрних сходах. Через якийсь час він стає досвідченим дилером, здатним працювати в більш напружену і високооплачувану нічну зміну, вести гру з безліччю клієнтів казино. Його зарплата може вирости до 15000 грн, а то й більше (залежно від рівня ігорного закладу). Такого фахівця керівництво казино цінує. Тут і до інспектора з солідною платнею недалеко. Приємною надбавкою до окладу є чайові, що залишаються клієнтами. Але круп'є не має права забрати собі всі чайові, які гравець дає особисто йому, — отримані дилерами бонуси підсумовують, потім ділять між персоналом з урахуванням індивідуального коефіцієнта, залежного від рівня професіоналізму працівника. Як мовиться, кожному за здібностями, втім, без премії не залишається ніхто.

Першокласний круп'є за пару-трійку років може дорости до піт-боса — менеджера ігрового залу. Він є вагомим фігурою в казино і контролює декілька столів. Піт-бос, чия зарплата починається від 1000 до-

ларів, відкриває і закриває ігрові столи, координує і оцінює дії персоналу, розраховує, хто з круп'є скільки напрацював, вирішує проблеми. Він знаходиться у підпорядкуванні менеджера казино, який стежить за порядком, здійснює «рокіровку» круп'є, гасить конфлікти. Вище за менеджера тільки управляючий казино.

**Плюси.** Гнучкий графік роботи; елітарність професії (в залежності від рівня казино); безкоштовні обіди; високий дохід.

**Мінуси.** Фізичне та психологічне навантаження; недостатнє освітлення впливає на якість зору, постійний дим від табачних виробів — на легені; в основному — нічний графік. Якщо ви носите контактні лінзи, доведеться змінити їх на окуляри (дим від табачних виробів викликає біль в очах).

**Освіта.** Школи круп'є при великих культурно-розважальних центрах. Ігорні заклади вважають за краще готувати кадри самі. Щоб потрапити в таке місце, недостатньо початкових знань про професію, потрібні досвід роботи і майстерність.

## БУКМЕКЕР

*Букмекер (англ. bookmaker) — професія людини, зайнятої прийомом грошових ставок і виплатою вигравшів при грі на скачках і перегонах, на результаті різних спортивних подій, крім того, можливий прийом ставок на результати політичних і культурних подій. Букмекер повинен досконало знати той вид спорту, на який він приймає ставки.*

**Близькі професії.** Круп'є.

**Історія професії.** Не замовкають дебати з приводу місця і часу виникнення букмекерства: одні стверджують, що перша «суперечницька» контора була відкрита в Лондоні в середині XIX ст. і спеціалізувалася на прийомі ставок на скачки коней. Інші наполягають, що батьківщиною букмекерського бізнесу слід вважати Францію: мовляв, уперше документально оформлена суперечка на гроші відбулася в 1651 р. між двома французькими дворянами. А деякі як вирішальний аргумент наводять

поширені ще з часів Римської імперії спортивні ставки на іподромах або півнячих боях. Такі спори свідчать лише про те, що аматори тримати парі були завжди і скрізь. На сьогодні у всьому світі близько двох мільйонів людей є постійними відвідувачами букмекерських контор. В Україні «спірний» бізнес досить молодий: він вийшов з підпілля тільки на початку 90-х, до цього в СРСР досить суворо (аж до кримінальної відповідальності) каралося все, що пов'язано з азартними іграми, час від часу закривалися тоталізатори, які приносили нечуваній прибуток на іподромах.

**Основні обов'язки.** Вимоги, що пред'являються до букмекерів-касірів: наявність середньої спеціальної або середньої освіти, знання програмного забезпечення (Windows, Word, Excel, Outlook), досвід роботи не обов'язковий. Новачки проходять двотижневе стажування, під час якого навчаються спеціальних програм, роботи на касовому апараті, а також правил парі, порядку прийому ставок і виплати виграшів, ведення касових операцій. Оскільки робота букмекера-касира передбачає спілкування з клієнтами, то під час співбесіди звертається увага на комунікативні навички. В основному букмекери приймають ставки на спортивні події, але ніхто не забороняє поставити кровно зароблені тугрики на результат політичних баталій і навіть вірогідність захоплення Землі марсіанами. Фахівці бачать особливу привабливість, а значить, і перспективність, букмекерства в корінній відмінності від інших видів ігрового бізнесу, відносячи його до інтелектуальних азартних ігор. Тут виграш рідко дістається тим, хто сподівається на сліпе везіння, як це трапляється при грі в рулетку. Тут швидше пощастить тим, хто демонструє гарне знання команд, спортсменів і здатність прогнозувати результати.

Мозковим центром букмекерської контори є аналітик, компетентність якого і визначає прибутковість підприємства. Професія букмекера тісно перетинається з математикою, комбінаторикою, теорією вірогідності і статистикою.

Головне завдання букмекера — не програти. Він повинен правильно побудувати «лінію», тобто, враховуючи масу нюансів, визначити фаворита і аутсайдера в грі і виставити відповідні коефіцієнти. Головне

мистецтво букмекера полягає в тому, щоб зібрати якомога більше ставок і при цьому не забути про свої фінансові інтереси. У теорії це виглядає таким чином: букмекер встановлює відношення ставок так, щоб відсоток прибуткової частини був на його користь. Найпростішим може служити такий приклад: при забігу семи практично однакових коней букмекер пропонує ставки 5 до 1 на кожного коня. Якщо припустити, що на кожного коня буде поставлено рівну кількість грошей, то, незалежно від того, який з них прийде першим, прибуток букмекера буде дорівнювати одній сьомій суми всіх ставок на цей забіг. Тонкощі роботи вам, якщо ви оберете цей нелегкий шлях, пояснять у букмекерській конторі.

**Якості, необхідні для цієї професії.** Інтуїція, аналітичне мислення, ерудованість, математичний склад розуму, здатність ризикувати, вміння добре рахувати, основи знань психології.

**Кар'єра і зарплата в Україні.** Новачка приймають на посаду помічника букмекера, пізніше він стає букмекером, старшим букмекером. У перспективі — начальником букмекерського центру. Досвідчені букмекери отримують до 10% від прибутку контори, касири — від 1500 грн.

**Плюси.** Високі прибутки; можливість влаштуватися на роботу без досвіду роботи.

**Мінуси.** Інші ненормований робочий день; фінансовий ризик.

**Освіта.** Необхідна економічна, фінансова, математична освіта.

## БАРМЕН

*Бармен — працівник закладу зромадського харчування, який готує напої і коктейлі за барною стійкою, здійснює роздрібну торгівлю.*

**Близькі професії.** Офіціант, продавець.

**Історія професії.** Барний рух виник на Заході на початку XX ст. До нас він дістався лише на початку 80-х рр., поширившись спочатку в локальній формі по Прибалтиці.

Проте прототипи барменів були на Русі. Тоді працівники «питущих» закладів називалися «цілувальниками». При отриманні посади вони



цілували хрест і брали зобов'язання не спювати відвідувачів до такого стану, коли вони готові віддати останню сорочку за порцію алкогольного напою. Актуальний цей етичний кодекс і в наші дні.

**Основні обов'язки.** Від бармена залежить багато чого, адже саме ця людина привносить до ресторану, клубу або тихої, затишної кав'ярні свій дух і стиль.

Роль цієї професії в ресторанному бізнесі досить велика і не поступається за важливістю іншому персоналу. А все це через те, що у кожної людини є своє улюблене містечко, де їй приємно скоротати вільні години за чашкою смачної кави чи коктейлю, знаючи, що в цьому місці тобі раді.

Над створенням такої затишної атмосфери, пам'ятаючи постійних клієнтів в обличчя, знаючи їх смаки і переваги, вміючи правильно спілкуватися з кожним відвідувачем, підбираючи свій золотий ключик до кожного клієнта, працює бармен. І саме від рівня його майстерності багато в чому залежить ресторанний бізнес.

У безпосередні обов'язки бармена входить приготування слабоалкогольних і алкогольних коктейлів, суміші винно-горілчаних виробів із соками, сиропами, збивання їх, варка, розливання у спеціальний посуд.

Окрім цього, бармен приймає продукти, забезпечує їх зберігання.

**Якості, необхідні для цієї професії.** Гарна пам'ять, координація рухів, окомір, увага, вміння з гумором сприймати критику на свою адресу, навички ділового спілкування, відмінна фізична форма, дружнелюбність, уміння слухати і підтримувати розмову, ввічливість.

**Кар'єра і зарплата в Україні.** Стартова позиція для початкового фахівця — посада «кафе-боя» або офіціанта-бармена. Варіант другий — робота на посаді бармена або офіціанта-бармена. Вища категорія в цій професії — бармени-фрестайлісти і сомельє (знавці вин), із спеціальною освітою, досвідом роботи, які постійно підвищують свою кваліфікацію. Можливість заробити на цій посаді гарні гроші — велика. Якщо в одному нічному клубі вам не запропонують високу зарплату, ви спокійно можете знайти інший. В середньому бармени отримують 2000–4000 грн.

**Плюси.** Роботу можна поєднувати з навчанням; окрім зарплати, є великий шанс отримати «чайові».

**Мінуси.** Робота у вечірній та нічний час; через шум і музику може знизитися слух; робота тимчасова, лише для молодих людей; велике психологічне навантаження.

**Освіта.** Почати працювати барменом можна і без профільної освіти, але подальше кар'єрне зростання потребує додаткових знань. Ви можете закінчити професійні курси або поступити до коледжу на спеціальність «Офіціант-бармен».

**Середня плата за навчання:** 2000–3000 грн.



# Маркетинг, реклама, PR

## КОПІРАЙТЕР

*Копірайтер — укладач рекламних і презентаційних текстів. Завдання копірайтера полягає у тому, щоб стисло і дохідливо сформулювати ідеї замовника про достоїнства і переваги пропонованих товарів і послуг, оформити їх у рекламну статтю або слоган.*

**Близькі професії.** Іміджмейкер, менеджер з реклами, PR-менеджер.

**Історія професії.** «Копірайтер» походить від англійського «сору-вітер», буквальний переклад — «укладач рекламного повідомлення». Так називали людину, яка писала рекламні гасла, що містили, окрім слогану, інформацію про достоїнства і переваги товарів і послуг замовника.

З приходом ери Інтернету суть професії змінилася, і тепер до загального поняття «копірайтерство» заведено відносити роботи з написання текстів на замовлення за заданою тематикою, ключовими словами і розміром.

Відмінність копірайтера від журналіста полягає в тому, що після написання тексту і здачі готової роботи всі права на цей текст переходять до замовника і він може розпоряджатися ним на власний розсуд.

**Основні обов'язки.** Професія копірайтера в Україні зараз починає ідентифікуватися серед інших професій рекламної галузі, отримувати індивідуальні характеристики, завдання і функції. Ще вчора копірайтер — людина, що вміє добре писати і виражати ідеї в слові, обробляючи при цьому море різної інформації, — зобов'язана була займатися організаторськими питаннями, вести переговори з клієнтами, розраховувати вартість проекту, домовлятися про розміщення текстів, контролювати роботу дизайнерів і інше. Сьогодні ж копірайтеру залишили його головну функцію — творчу.

Маркетингове поняття «копірайтинг» має на увазі процес написання комерційних текстів для досягнення поставлених цілей. Будь то рекламні, PR-тексти, журналістські статті, слогани, сценарії, тексти виступів, бізнес-пропозиції, ділові або любовні листи.

- Копірайтер
- Лобіст
- Маркетолог
- Менеджер з реклами
- Медіапланер
- Медіабайєр
- Бренд-менеджер
- Соціолог
- BTL-менеджер
- Промоутер
- Мерчендайзер
- Супервайзер
- PR-менеджер
- Event-менеджер
- Іміджмейкер



Професія копірайтера припускає вміння чітко виражати комерційні ідеї в словах і доносити необхідну інформацію споживачеві. При цьому текст створюється з урахуванням закономірностей психології людини і суспільства, реклами, PR. Важливе в роботі копірайтера — це ідея самої подачі інформаційного матеріалу, драматургія, форма. Бізнес-письменник повинен мати фантазію і логіку, талант виникнути у зміст речей, уміння виразити ідею в яскравих словесних образах. А головне — бачити і відчувати того, для кого він пише, з ким говорить, уміло підбираючи слова. Головна його робота — писати тексти, які продають ідеї.

Копірайтери можуть спеціалізуватися у неймінгу — написанні слоганів, гасел, коротких рекламних повідомлень, коротких слів. Ці майстри слова можуть вкласти максимум сенсу в мінімум слів. Вистрілити однією фразою — і потрапити в мету. Це майстерність, яку треба довго відточувати, навіть за наявності здібностей виражати думки афоризмами. У таких людей мозок налаштований на короткий, чіткий результат розумового процесу, тому не завжди вони також успішно писатимуть об'ємні PR-матеріали або журналістські статті. Для цього призначені «великокаліберні» копірайтери. Вони вміють взяти за душу красивими літературними оборотами, яскравими образами і приємним складом. Навіть рекламні тексти читатимуться, як художня література або журналістський нарис.

Наступна група — це копірайтери-сценаристи, здебільшого режисери, які не лише представляють те, про що пишуть, але й промовляють у голос слова, які будуть озвучені. Це один з важливих аспектів якості сценарного тексту або виступу. Адже текст написаний і текст озвучений — зовсім по-різному сприймається адресатом. Любовний лист, написаний для читання вголос, втрапить свою витонченість у химерних і хитромудрих фразах.

Ще одна група профі — це SEO-копірайтери, які пишуть тексти для сайтів. Вони знають, як треба створити текст, щоб пошукові системи максимально «помічали» цей сайт в інтернет-просторі.

Специфіка професії копірайтера полягає у тому, що робота з текстом потребує не лише вміння писати, виражати думки через слова, але і великих знань у сфері реклами, маркетингу, PR, політтехнологій і тієї сфе-

ри, для якої готується текст. У копірайтингу важливо зрозуміти бажання і потреби клієнта, кінцеву мету, яку хочуть досягти за допомогою тексту. Тому замовник повинен чітко поставити завдання перед копірайтером. Будь-яке поставлене завдання має бути ясне і зрозуміле.

Копірайтер в ієрархії рекламної або PR-групи займає в основному творче місце, яке передбачає тільки створення ідей і текстів, звільняючи від менеджерських обов'язків. Існує позиція «старший копірайтер», який частіше є лідером творчої групи, редактором, що відточує отримані ідеї і готові тексти і має керівні повноваження і відповідальність.

З професією копірайтера пов'язана безліч міфів: копірайтер — це гламурно, копірайтер — це модно, копірайтер — це багато грошей і мало роботи, копірайтер — це здорово, але влаштуватися на роботу можна тільки через зв'язки. Суворо правда життя зовсім інша. Копірайтер — це зовсім не гламурна, а важка робота, що вимагає постійної напруги і високої самовіддачі, за яку часом платять зовсім неадекватну зарплату. Багато новачків частенько працюють за чисто символічну плату, заради того, щоб набратися безцінного досвіду і попрацювати з реальними клієнтами. Копірайтер — це безсонні ночі, це постійна практика, це професія, в якій гроші дійсно заробляються, і заробляються важкою працею.

Часто поряд з вакансією копірайтера можна побачити вакансію *рерайтера*. Робота простіша, ніж копірайтинг, але й оплачується теж набагато нижче. Рерайтинг — створення унікального тексту шляхом перефразовування вже існуючої новини, статті або будь-якого іншого текстового джерела. Для рерайтинга типове використання синонімічних слів, переведення прямої мови в непряму, переміщення абзаців.

Новий текст не повинен містити фактичних помилок, вигаданих доповнень і деталей, коментарів і особистої думки рерайтера.

Критеріями якості рерайтинга вважаються унікальність отриманого тексту, а також збереження в ньому інформаційного і смислового змісту джерела.

**Якості, необхідні для цієї професії.** Уміння виражати ідеї словом — письменницький талант, фантазія, вміння аналізувати, обробляти велику кількість нової інформації, синтезувати її, концентруватися на суті питання, терпіння, уважність, нестандартне мислення.

**Кар'єра і зарплата в Україні.** Початківць-копірайтер може розраховувати на 1500–2000 грн на місяць. Середня зарплата досвідченого копірайтера — 3000–4000 грн. Мегапрофесіонали отримують від 10000 грн і вище. Кар'єрне зростання можливе у великих рекламних агентствах, а зазвичай копірайтерів шукають саме такі організації.

**Плюси.** Високий прибуток і попит на ринку праці; часто — гнучкий графік роботи; можливість додаткової роботи.

**Мінуси.** Необхідність писати текст у межах умов, які ставить клієнт; постійна робота за комп'ютером.

**Освіта.** Копірайтери виходять з філологів та рекламистів, які мають чуття слова. *Див. Перекладач, Редактор, Менеджер з реклами.*

## ЛОБІСТ

*Основна функція лобіста (GR-спеціаліста) — налагодження зв'язків компанії, яку він представляє, з органами державної влади. До речі, ця робота не має нічого спільного з банальним підкупом. Завдання лобіста — не вирішення конкретної проблеми, а встановлення неформального діалогу.*

**Близькі професії.** PR-менеджер, іміджмейкер, політтехнолог.

**Історія професії.** Традиція лобізму в його сучасному розумінні своїм корінням сягає років президентства Уліса Гранта, героя Гражданської війни, 18-го президента США. Вечорами американський президент разом зі своєю командою спускався у вестибюль одного з готелів. Міністри, сенатори і сам президент зустрічалися там з різними людьми, вислуховували їх прохання і побажання відносно державної політики. Якщо ці побажання були розумними, то їх приймали на озброєння. Тобто люди, що приходили на зустріч, могли вплинути на державну політику. Від назви місця, де відбувалися зустрічі президента Гранта з рядовими американцями (вестибюль — lobby англійською мовою), виникло слово «лобізм». З часом впливати на можновладців стали за допомогою підкупу, так, лобізм став синонімом корупції.

Зміни прийшли з початком професіоналізації діяльності. Одним з перших відійшов від загальноприйнятих корупційних схем впливу на процес ухвалення рішень лобіст Сем Ворд. Він влаштувався звані обіді, товаришував із сенаторами і держсекретарями. Сем Ворд переконував чиновників і сенаторів не грошима, а словом.

Згодом професія лобіста в Америці стає престижною і високооплачуваною.

Як і в США, в імперській Росії, а отже, і на території України, професіоналізація діяльності із взаємодійносин з органами державної влади відбувається на межі XIX–XX ст. З'являється ряд установ і організацій, за допомогою яких представники бізнесу в Російській імперії чинили вплив на рішення, що приймалися в державі. Такими організаціями стали торговельні з'їзди, підприємницькі союзи, дорадчі організації і біржі.

Справжнім переломним моментом в історії вітчизняного лобізму можна вважати роки Перебудови. З величезною швидкістю розширюються межі приватної власності. У власників підприємств, особливо великих, є свої інтереси, які вони готові відстоювати на регіональному і федеральному рівні. З початку 90-х рр. відбувається послаблення органів державної влади. Бізнес перетворюється з молодшого партнера на рівного, а іноді навіть перевершує владу в амбіціях, силі, ресурсах. Влада гостро потребувала фінансових ресурсів, бізнес був готовий їх надати, але в обмін на певні преференції.

**Основні обов'язки.** GR-спеціалісти потрібні в компаніях, чия діяльність так чи інакше залежить від органів державної влади. В першу чергу, це компанії-лідери регіонального рівня.

У трудових книжках лобістів стоять різні записи: фахівець з корпоративних або зовнішніх зв'язків, фахівець з роботи з урядом, міською адміністрацією або Manager Of External Affairs, Key Account Manager. Але які б назви не були, суть роботи завжди одна і та сама — лобіювання інтересів компанії в державних і громадських структурах.

Лобіювання інтересів компанії — це не зовсім PR, а лобісти зазвичай діють іншими способами, ніж звичайні фахівці із зв'язків з громадськістю. Більшість лобістів ніколи не беруть участь у гучних акціях, навпаки,

прагнуть не афішувати свою діяльність і відкривають свою особу лише в потрібному місці в потрібний момент.

Основні обов'язки лобіста — освітлення діяльності компанії у відповідних колах, юридичне забезпечення її функціонування, а також підтримка вигідних для компанії контактів, а в іноземних компаніях ще і захист інтересів представництва або філії перед центральним офісом. Ця функція лобіста найбільш близька до PR.

Інша частина роботи лобіста — юридичне забезпечення — це не лише подібність адвокатських послуг і горезвісне «умаслювання» політиків і чиновників, але і відстежування усіх важливих для компанії процесів у державних структурах.

Робота лобіста іноді буває веселою і приємною, коли, наприклад, він для підтримки контактів їсть, п'є, стріляє зайців, міється в лазні і, якщо потрібно, співає і танцює разом з високопоставленими «друзями». В інших випадках його діяльність набуває цілком серйозних офіційних форм.

Хоча у багатьох лобювання асоціюється з умінням давати хабарі, самі лобісти стверджують, що хабар — це найпримітивіший і найгрубіший шлях вирішення проблеми, який працює рідко.

Серед гарних лобістів немає молодих. У цій справі важлива серйозна правова підготовка, знання системи держслужби і хороші особисті зв'язки. А в 20-х рр. за усього великого бажання цього не буде.

**Якості, необхідні для цієї професії.** Вигострене роками вміння спілкуватися з людьми, приймати рішення в екстремальних умовах, ерудованість, пунктуальність, надійність, презентабельна зовнішність, оптимізм, лідерські якості.

**Кар'єра і зарплата в Україні.** У сфері Government Relations (зв'язки з органами державної влади) наврод чи можна зробити стрімку кар'єру: найчастіше лобістами стають люди, що не один рік присвятили державній службі. Проте попит на «джиарників» росте з кожним роком. Початковий рівень заробітку лобістів — декілька тисяч грн на місяць. Керівники GR-відділів отримують кілька тисяч доларів, фахівці вищого розряду — близько шести тисяч доларів.

**Плюси.** Престижність; вагомий знайомства; висока зарплата.

**Мінуси.** Це та посада, на яку можна претендувати не раніше 35 років; високий рівень відповідальності; стресові ситуації.

**Освіта.** Лобістом може стати людина з юридичною, політологічною, економічною освітою.

## МАРКЕТОЛОГ

*Маркетинг не професія, а образ мислення, який дозволяє компаніям приймати на основі ретельного дослідження ситуації на ринку правильні рішення щодо подальшого розвитку. Маркетологи-аналітики — це фахівці, що відстежують усі останні тенденції сучасної ринкової економіки і в той же час уміють орієнтуватися в умовах невизначеності. У великих організаціях існують цілі відділи маркетингу, в менших компаніях маркетинговою діяльністю може займатися одна людина.*

**Близькі професії.** Менеджер з реклами, соціолог, product-менеджер, event-менеджер, BTL-менеджер, бренд-менеджер.

**Історія професії.** Спочатку вміння показати свій товар якнайкраще не було потрібно. Попит перевищував пропозицію, тому продавати було легко. Як окрема галузь маркетинг виділяється в США у 20-х рр. минулого століття. А після Великої депресії, на початку 1930-х, коли прибутки і споживчий попит на товари і послуги різко зросли, маркетинг став грати набагато важливішу роль. Виживання організації вимагало, щоб менеджери приділяли підвищену увагу ринкам своїх товарів і послуг.

**Основні обов'язки.** Чіткого списку обов'язків маркетолога немає. Узагальнено вони виглядають так: ретельне вивчення товару або послуги своєї фірми і її особливостей; вивчення споживачів цього товару або послуги, їх сегментація; вивчення ринків збуту і їх специфіки; аналіз конкурентів і їх діяльності; прогноз попиту і його динаміки; формування товарного асортименту; участь у ціноутворенні та ін.

Звичайно, залежно від стану справ в організації якісь пункти випадають, а щось, навпаки, додається. Взагалі, маркетолог — це фахівець



в усіх областях: виробництво, продаж, фінанси, бухгалтерія і багато що інше. Але в цілому можна сказати, що маркетологи складають реальну картину взаємин організації з ринком і допомагають фірмі прийняти правильне рішення на основі професійного аналізу цієї картини. Головна завдання маркетолога — зробити так, щоб прибуток компанії був максимальним. Він вирішує, яку продукцію і скільки компанія вироблятиме, скільки продукції продасть, хто її купить, складає звіти, порівнює ні характеристики, робить прогнози. Маркетолог повинен досконало володіти комп'ютером, адже велика частина його роботи пов'язана з обробкою і аналізом даних за допомогою спеціальних комп'ютерних програм. Однією із складових його діяльності є відстежування роботи конкурентів. Маркетолог збирає інформацію про їх діяльність, ціни, маркетингові кроки і на основі отриманих даних формує політику власної організації.

У рамках цієї професії можуть існувати наступні спеціалізації: маркетолог-аналітик, менеджер з маркетингу, фахівець з маркетингових досліджень, фахівець з аналізу даних, маркетолог-економіст і тому подібне. У такому разі коло обов'язків працівника значно звужується. Але такий розподіл праці існує виключно у великих корпораціях з великими відділами.

**Якості, необхідні для цієї професії.** Уміння збирати, обробляти і аналізувати інформацію, уважність, аналітичне мислення, любов до роботи з цифрами, комунікабельність, стресостійкість, довготривала пам'ять, ініціативність, рішучість, спостережливість, енергійність, цілеспрямованість, логіка, ініціативність, креативність.

**Кар'єра і зарплата в Україні.** Можна спробувати влаштуватися відразу у велику компанію — туди охоче беруть на стажування з перспективою подальшого оформлення в штат студентів 4–5 курсів. Посада швидше за все називатиметься «помічник маркетолога» або «асистент відділу маркетингу», а працювати деякий час доведеться «на підполленні» в основних співробітників відділу. Проте у великій компанії є перспективи зростання. Почавши рухатися по кар'єрних сходах, кваліфікований фахівець рано чи пізно доходить до позиції начальника відділу маркетингу, в багатьох компаніях такий фахівець одночасно є заступником генерального директора з маркетингової політики.

У невелику компанію молодого фахівця можуть узяти відразу маркетологом. Але часто в таких фірмах, окрім своїх прямих обов'язків, доведеться виконувати ще низку функцій, супутніх маркетинговій діяльності. Наприклад, маркетолог може одночасно займатися рекламою, зв'язками з громадськістю і навіть вести клієнтську базу. З одного боку, така «багатофункціональність» — це плюс, адже з'явиться досить великий досвід, який допоможе розширити область діяльності. Але, з іншого боку, це може перешкодити фахівцеві розвиватися і професійно зрости в маркетингу.

Оплата праці у маркетологів досить сильно варіюється. Вона залежить від рівня компанії, сектора економіки, ну і знову ж таки від прямого маркетингу. Початковий маркетолог отримує 1500–2000 грн. Зарплата директора з маркетингу — 3500–4500 грн. Взагалі зарплата маркетологів залежить від досвіду роботи, знань мов і обсягу відповідальності, що покладається на нього.

**Плюси.** Висока заробітна плата; великі перспективи кар'єрного зростання; ви завжди в курсі останніх світових подій.

**Мінуси.** Копітка праця; великий обсяг інформації, з якою доводиться працювати; іноді ненормований робочий день.

**Освіта.** Див. *Бухгалтер*.

## МЕНЕДЖЕР З РЕКЛАМИ

*УЗМІ менеджер з реклами обдвоноє потенційних клієнтів і пропонує їм розмістити на смугах видання або в ефірі рекламу. На виробничих підприємствах він займається прямою рекламою: розробляє і розміщує рекламу на вигідних умовах у засобах масової інформації, відстежує її ефективність, проводить маркетингові дослідження.*

**Близькі професії.** Мерчендайзер, маркетолог, медіабайер, трейдер.  
**Історія професії.** Реклама — зовсім не молоде явище. Ще три тисячі років тому торговці давнього Вавилону носили на грудях глиняні таблички з інформацією про товари, що продавалися. Давньоєгипетські



оголошення, написані на папірусі, повідомляли про товари, послуги, а також про винагороду за піймання біглих рабів. На вулицях давніх міст звучали заклики глашатаїв відвідати важливі заходи, купити ті або інші товари, скористатися певними послугами.

**Основні обов'язки.** Пошук клієнтів, формування бази клієнтів, робота з існуючими клієнтами. У рамках цих обов'язків менеджер веде електронне листування і телефонні переговори з клієнтами і потенційними клієнтами, проводить зустрічі і презентації, відвідує спеціалізовані виставки, інформує постійних клієнтів про спеціальні акції, складає письмові комерційні пропозиції, контролює якість розміщеної реклами, координує або сам веде документацію (договори, рахунки, акти виконаних робіт), контролює увесь процес розміщення реклами в цілому.

Менеджер з реклами аналізує стан ринку, визначає масштаби та методи проведення рекламних заходів, організовує рекламну кампанію. Оцінює результати її проведення, коригує план її реалізації. Організовує роботу рекламних агентів, контролює якість макетів та текстів. Проводить аналіз ринку можливих партнерів на основі їх цінової політики, укладає договори, стежить за виконанням договірних обов'язків.

**Якості, необхідні для цієї професії.** Ерудованість, комунікабельність, стресостійкість, оптимізм, дипломатичність, терпіння, креативність, активність, енергійність, відсутність жадності, далекоперспективне мислення (іноді краще укласти угоду менш вигідну зараз, але перспективну, ніж велику, але одноразову).

**Кар'єра і зарплата в Україні.** Найчастіше менеджери з реклами отримують фіксований оклад плюс відсотки від укладеної угоди. Це стосується менеджерів з реклами, що працюють у ЗМІ і продають рекламні площі або рекламний час. Менеджери з реклами в різних компаніях мають найбільш стабільний, досить хороший оклад і премії. Менеджери-початківці змушені працювати за невеликі гроші, направляючи свою клієнтську базу, щоб згодом стати на сходінку вище і отримувати і більший відсоток від угод, і вищу ставку. Згодом ви можете очолити рекламний відділ, рекламне агентство або навіть відкрити своє.

**Плюси.** Можливість заробляти великі гроші; перспектива кар'єрного зростання; велика кількість нових корисних знайомих, постійний попит на ринку праці; отримання досвіду комунікативної роботи.

**Мінуси.** Нестабільність: часто зарплати просто немає — є відсоток від продажу; велика конкуренція на ринку праці; необхідно постійно говорити, спілкуватися з людьми.

**Освіта.** Див. *Бухгалтер*.

## МЕДІАПЛАНЕР

*Медіапланер (від англ. media — ЗМІ і planner — планувик, проектувальник) — фахівець з розміщення реклами. Підбирає клієнтові саме ті засоби масової інформації, в яких реклама його товару дасть найбільший ефект.*

**Близькі професії.** Маркетолог, соціолог, менеджер з реклами.

**Історія професії.** Див. *Менеджер з продажу*.

**Основні обов'язки.** Медіапланер знає, якою є аудиторія того чи іншого журналу або газети, хто дивиться ту або іншу передачу по телебаченню, слухає нову радіостанцію. Він оцінить можливість кожного ЗМІ, цільову аудиторію, регулярність перегляду телепрограми глядачем, стратегію конкурентів і надасть потрібні рекомендації. Всі рішення з розміщення медіапланер приймає, аналізуючи рейтинги програм і дані щодо цільових аудиторій передач, газет, радіоканалів. Також медіапланер розробляє проекти рекламних кампаній.

Серед основних обов'язків медіапланера — визначення необхідної цільової аудиторії, аналіз медіапереваг обраної аудиторії, аналіз рейтингів засобів масової інформації, телевізійних каналів, web-сайтів, інших інформаційних площ для розміщення реклами, дослідження особливостей аудиторій засобів масової інформації, телевізійних каналів, розрахунок фінансових показників медіаплану, складання підсумкового звіту для вибору оптимального у фінансовому відношенні плану, складання медіаплану в декількох варіантах, презентація медіаплану керівництву організації або представникам клієнта, розподіл рекламного бюджету, аналіз ефективності рекламної кампанії.

**Якості, необхідні для цієї професії.** Чіткий розум, упевненість в собі, прагнення до нових знань, комунікабельність, оптимізм, чуйність

і уважність до співрозмовника. Медіапланер має бути особистістю, цінним співрозмовником, інакше він не продасть жодної стратегії.

**Кар'єра та зарплата в Україні.** Професія передбачає широкий перцептивний як в плані професійного розвитку, так і по лінії адміністративного зростання. На сьогодні переважає кількість кар'єрних історій в медіаплануванні починається з позиції асистента медіапланера. В умовах проектної діяльності розвиток припускає зростання до позиції керівника проекту. Асистент медіапланера в Києві може розраховувати на 4000–6000 грн зарплати, медіапланер із стажем заробляє 8000–15000 грн.

**Плюси.** Висока зарплата; престижність; новизна професії може збити вас унікальним фахівцем на ринку праці.

**Мінуси.** Ненормований робочий день; стресові ситуації.

**Освіта.** Близькою є кваліфікація маркетинголога.

## МЕДІАБАЙЄР

*Медіабайєр (від англ. media — 3МІ та buy — купувати) зв'язує між собою рекламодавця і власника рекламних засобів, купуючи для замовника, наприклад, рекламний час на телебаченні або радіо, рекламні площі в газетах і журналах, місце під рекламу на стінах вагонів метро і бортах троллейбусів. Головне для медіабайєра, щоб ціна була помірною, а ефективність купівлі — високою. У рекламному відділі медіабайєр зазвичай є підлеглим медіапланера.*

**Близькі професії.** Медіапланер, менеджер з реклами, маркетинголог.

**Історія професії.** Див. Менеджер з продажу.

**Основні обов'язки.** Завдання медіабайєра — оптимізувати бюджет для клієнта, запропонувати максимально можливі знижки і найбільш вигідне позиціонування в ЗМІ. Після затвердження медіаплану клієнтом байєр оформляє контракт, наприклад, з видавничим домом і повністю його веде: від гарантійних листів, здачі макету і оплати до отримання рахунків-фактур, актів здачі-приймки і контрольних

екземплярів (екземплярів видань з рекламою, що вийшла). Найтісніше байєри взаємодіють з групами медіапланування. По суті, медіабайєр займається закупівлею рекламних площ і часу, маючи в розпорядженні інформацію не лише про розцінки, але і про знижки. Він повинен підібрати найкращі рекламні «майданчики», домовитися про найкращі розцінки на рекламу і укласти найбільш вигідні договори.

Професія медіабайєра має вузьку спеціалізацію. Зазвичай медіабайєр має свій профіль — це або телебачення, або радіо.

**Якості, необхідні для цієї професії.** Комунікабельність, висока міра відповідальності, вміння самоорганізовуватися, гарна пам'ять, знання основ психології, уміння чути і розуміти інших, упевненість у своїх силах.

**Кар'єра і зарплата в Україні.** Середня заробітна плата від 2500 грн. У великому агентстві вона може бути ще вище. Деякі солідні фірми організовують власні медіавідділи, куди запрошують медіабайєрів, пропонуючи їм 3000–4000 грн щомісяця. Кар'єрне зростання за наявності цілого рекламного відділу припускає підвищення до провідного менеджера, старшого менеджера, керівника відділу.

**Плюси.** Висока зарплата; престижність; новизна професії може збити вас унікальним фахівцем на ринку праці; постійне самовдосконалення.

**Мінуси.** Ненормований робочий день; стресові ситуації.

**Освіта.** Близькою є кваліфікація маркетинголога, соціолога.

## БРЕНД-МЕНЕДЖЕР

*Бренд-менеджер розкручує торговельну марку компанії, прагнучи збити її впізнаванню на ринку, працює з рекламними агентствами, де створюють ту ідею, яка виділить продукт з маси інших і зробить його популярним. Цей фахівець створює ім'я, яке продаватиме товар.*

**Близькі професії.** PR-менеджер, іміджмейкер, копірайтер.

**Історія професії.** Родоначальником бренд-менеджменту є компанія Procter&Gamble, яка у 30-ті роки минулого століття вперше закріпила за певними співробітниками (brand man) функції з управління марками

компанії. У нас професія бренд-менеджера з'явилася близько десяти років тому — у той час на наш ринок прийшли великі західні компанії, що бажали просувати тут свої бренди.

**Основні обов'язки.** Ні для кого не таємниця, що той або інший продукт люди купують найчастіше не через споживчі якості. Вони, звичайно, грають важливу роль, але все-таки найголовніше для бренду — його емоційна складова. А створюють і підтримують цю складову за допомогою маркетингових і рекламних кампаній саме бренд-менеджери.

Бренд-менеджер управляє брендом так, щоб добитися збільшення продажу, зробити марку відомою. На практиці це означає, що він повинен координувати роботу дуже багатьох людей: відділу маркетингових досліджень, реклами, продажу, трейд-маркетингу, фінансової служби. Йому постійно доводиться спілкуватися із зовнішніми організаціями — рекламними (креативними і медійними) і дослідницькими агентствами, VPL-агентствами (below – the – line — агентства, що займаються організацією різних промо-акцій).

Робота з перетворення невідомої торговельної марки на сильний бренд починається із з'ясування бажань майбутніх покупців. Тобто бренд-менеджер шукає, на яких почуттях і думках можна «зіграти», щоб реклама товару потрапила в точку. Він організовує соціологічні опитування, кабінетні і польові дослідження. Отримані дані бренд-менеджер аналізує і складає повний портрет покупця. Саме на його основі і розробляється концепція майбутнього бренду.

Працюючи над стратегією просування «свого» бренду, фахівець ретельно вивчає і інші, присутні в тому ж сегменті ринку. Це дозволяє уникнути дублювання, дає можливість оцінити помилки і прорахунки, здійснені конкурентами. А іноді настановує на оригінальну ідею просування товару. Проте важливо не лише знайти таку ідею, але і втілити її в життя. Тому далі бренд-менеджер розробляє стратегію і ідеологію всієї кампанії з просування товару, розпоряджається її бюджетом. Головне в цій справі — придумати оригінальні ходи, здатні виділити товар з маси інших, раз і назавжди співвіднести його з якимсь поняттям, образом.

На думку фахівців, сьогодні на ринку існують два основні види бренд-менеджерів:

1. Бренд-менеджер — маркетолог, велика частина обов'язків якого пов'язана з аналізом ринку і споживачами, аналізом дій конкурентів, розробкою нових продуктів і виведенням їх на ринок. Саме таких фахівців в основному і шукають працедавці, оскільки у більшості компаній можливості зростання закладені в області запуску нових продуктів або зміни поточних.

2. Бренд-менеджер — фахівець з комунікацій, що фокусує свою роботу на створенні ефективних комунікацій із споживачами (реклами). Таке завдання часто ставиться в іноземних компаніях, оскільки аналіз ринку і увалення рішень за продуктами відбувається в штаб-квартирі, а не в українському представництві.

**Якості, необхідні для цієї професії.** Аналітичні і творчі здібності, комунікабельність, організаторські навички, вміння ризикувати і брати на себе відповідальність, добре розвинена інтуїція, самостійність і ініціативність, уміння працювати в команді, не панікувати у важких ситуаціях, холоднокровність, енергійність.

**Кар'єра та зарплата по Україні.** Зарплата бренд-менеджера сьогодні складає в середньому від 3000 до 10000 грн. У багатьох фірмах вона складається з двох частин: фіксований оклад плюс відсотки від продажу. Можуть також виплачуватися щоквартальні і річні премії. Загалом, компенсація безпосередньо залежить від самого фахівця: наскільки успішно він зуміє просунути в маси довірений йому бренд!

**Плюси.** Престижність; висока зарплата; новизна професії забезпечить вашу унікальність на ринку праці.

**Мінуси.** Високий рівень відповідальності; стресові ситуації; необхідність переключатися у спілкуванні з одних людей на інших.

**Освіта.** Диплом маркетолога, фінансиста, рекламного менеджера.

## СОЦІОЛОГ

*Прикладні соціологи займаються маркетинговими дослідженнями в торговельних фірмах, досліджують думку електорату на передвиборчих кампаніях, прораховують ефективність проведення рекламних*

компаній, складають рейтинг для ЗМІ. І називається вони можуть відомі маркетологами, аналітиками, політехнологами. Власне соціологами працюють одилиці — це вчені, які за допомогою опитувань населення і математичної обробки даних з'ясовують, що реально відбувається в суспільстві, розкривають причини негативних явищ і дають рекомендації щодо поліпшення ситуації.

**Близькі професії.** Психолог, політолог, маркетолог.

**Історія професії.** Спроби пояснення суспільного життя були ще в античності, але соціологія як самостійна наука виникла тільки в середині XIX століття. Термін «соціологія» запропонував філософ Кант. Було вально цей термін означав «наука про суспільство, соціальне життя». Зрозуміло, багато наук, що виникли до соціології, займалися вивченням суспільства (філософія, історія, юриспруденція), але саме соціологія зробила своїм завданням звести воедино знання про реальні процеси, що відбуваються в суспільстві, і використовувати ці знання як ефективний засіб регулювання громадського життя в усіх його сферах.

Розвиток соціології у XXI столітті характеризується виникненням численних напрямів, кожен з яких привносить щось нове до науки, розробляє свої теорії і методи.

**Основні обов'язки.** Діяльність професійного соціолога спрямована на аналіз, опис і оцінку явищ, фактів, проблем, які є в суспільстві, соціальних спільнотах і групах. Ця діяльність включає процедури виявлення, пояснення, прогнозування для того, щоб поліпшити, врегулювати процеси, що відбуваються в соціумі. Професія соціолога вимагає серйозної спеціальної підготовки, адже тільки для того, щоб провести збір інформації, необхідно продумати об'єкт, предмет, мету, завдання, гіпотези, заявлені в дослідженні, намалювати структуру об'єкту, визначити тип, об'єм, структуру вибірки, тобто необхідно створити структуру дослідження, враховуючи всі можливі чинники. Крім того, треба обрати метод збору інформації, що оптимально відповідає меті і завданням дослідження. Таких методів досить багато: є декілька видів опитувань (інтернет-опитування, телефонне інтерв'ю, особисте опитування, поштове опитування, анкетування). Також існують інші способи збирання необхід-

ної інформації — метод фокус-груп, опитування референтних осіб, глибинне інтерв'ю, різні проектні методики, аналіз тексту (контент-аналіз).

У соціології дуже важливо грамотно поставити питання: воно має бути нейтральним, предметним і, звичайно ж, без підказки. Є ще один істотний момент: соціолог повинен навчитися не лише слухати свій «внутрішній голос», але й чути респондента, нічого йому не нав'язувати під час опитування. Соціолога повинна цікавити тільки думка опитуваного і нічого більше.

**Якості, необхідні для цієї професії.** Ініціативність; організованість, самодисципліна; педантичність; старанність, сумлінність; увага до деталей; концентрованість уваги; аналітичне мислення; математичне, стратегічне, творче мислення; комунікативні здібності, уміння грамотно чітко і коротко формулювати свої думки; активність; витривалість до емоційних навантажень; уміння швидко орієнтуватися в насколишньому оточенні; здатність виконувати роботу в певному темпі; енергійність; канцелярські здібності; навички письмового викладу інформації; схильність до дослідницької діяльності; уміння працювати в команді і передбачати результати.

**Кар'єра і зарплата в Україні.** Зазвичай вже на перших курсах студенти-соціологи починають працювати інтерв'юерами. Це дуже гарний початок кар'єри: посада інтерв'юера допомагає виховати в собі такі якості, як терпіння, скрупульозність, уміння спілкуватися з людьми. Подалше зростання залежить від обраної сфери діяльності: якщо вам до душі наукова робота, є сенс поступати в аспірантуру, потім захистити докторську дисертацію. У компаніях, що спеціалізуються на соціологічних дослідженнях, початкові зарплати — від 1500 грн, керівники проєктів отримують 4000 грн і вище. У маркетингу і рекламі соціолог може сміливо розраховувати на заробіток від 2500 грн.

**Плюси.** Можливість застосувати свої знання у багатьох галузях; можливість добре заробляти; робота у комфортних умовах.

**Мінуси.** Необхідність постійного спілкування з людьми; необхідність виконувати копітку, одноманітну роботу з підрахунків.

**Освіта.** Соціологічні факультети гуманітарних вищих навчальних закладів.

**Середня плата за навчання:** 2000–6000 грн.



## ВТЛ-МЕНЕДЖЕР

Численні промоушн-акції, дегустації конкурси, спрямовані на просування товару або формування сприятливого враження про певну компанію організовують ВТЛ-агентства. Ці акції не пов'язані безпосередньо з рекламою, але розраховані на інформування про новинки товарного ринку. Організацією таких заходів займаються ВТЛ-менеджери.

**Близькі професії.** Маркетолог, промоутер, мерчендайзер, аніматор.

**Історія професії.** ВТЛ (below the line) — перекладається з англійської як «під рисою». Це поняття виникло приблизно півстоліття тому. Своєю появою аббревіатура завдячує керівникові однієї великої компанії. Він складав кошторис майбутніх витрат на маркетинг: рекламу в пресі, телебаченні, радіо, PR, розробку нової упаковки, і вже підвісив риси, але раптом згадав про невраховані витрати на роздачу безкоштовних зразків товару і організацію масового міського гуляння на честь своєї торговельної марки. Відтоді традиційну пряму рекламу називають АТЛ — above the line («над рисою»), а усі інші засоби стимулювання продажу — ВТЛ — below the line («під рисою»). Стимулюванням продажу займаються також промоутери, мерчендайзери та супервайзери.

**Основні обов'язки.** Будь-яка, нехай навіть найгеніальніша, ідея залишиться невідомою, якщо на допомогу креативникам не придуть менеджери. Саме вони доносять до нас політ творчої фантазії своїх колег. ВТЛ-менеджер вступає в ролі координатора. Він обирає, в яких рекламних агентствах помістити замовлення компанії, стелить за його виконанням. Він повинен чітко розуміти кон'юнктуру ринку, знати всі обмеження реклами складних продуктів (особливо тютюну і алкоголю), дотримуватися корпоративної політики цієї компанії.

Для промоушн-акцій за допомогою відділу з персоналу він підбирає, навчає промоутерів, контролює їх на місцях. Для масових заходів орен-

дує апаратуру, запрошує зірок естради, розміщує елементи прикрас. Одній людині подібну діяльність не осилити. ВТЛ-менеджер завжди працює в команді з креаторами, дизайнерами. Він повинен так спланувати їх роботу, щоб усе виконувалося вчасно. Як правило, під керівництвом ВТЛ-менеджера знаходиться декілька сотень людей. З усіма треба порозумітися, розставити на місця, пояснити завдання, проконтролювати, щоб усе йшло за планом. ВТЛ-менеджер, передусім, адміністратор. Він повинен уміти звітувати перед клієнтом з питань кошторису, вести юридичний документообіг, ділове листування. І звичайно, знаходити з клієнтами спільну мову. Буває, менеджер, який не сподобався, на прохання замовника знімають з серії проекту. І, навпаки, до професіонала клієнти повертаються.

**Якості, необхідні для цієї професії.** Організаторські здібності, розвинена логіка, вміння планувати виробничий день, відстоювати свою точку зору, зав'язувати і підтримувати ділові контакти, вести ділове листування.

**Кар'єра і зарплата в Україні.** Багато новачків приходять у ВТЛ-агентства на стажування. Виявите себе в невеликому проекті — потрапите в штат асистентом менеджера. Надалі станете менеджером із спеціалізацією, наприклад, на проведенні промоушн-акцій, організації вечірок і свят, по роботі з точками продажу (магазинами) як в одному місті, так і по всій Україні. У великих агентствах з часом реально доростати до позиції провідного менеджера, який працює над декількома проектами і одночасно координує роботу інших менеджерів. Можна навіть відкрити власну компанію.

**Плюси.** Відкриті шляхи для кар'єри (професіональні менеджери у ВТЛ велика рідкість); повна відсутність рутини; можливість самостійно приймати рішення; творча професія, що вимагає постійного припливу свіжих ідей і оригінальних рішень.

**Мінуси.** За зрив в реалізації проекту відповідальність несе менеджер; ненормований робочий день, часто без вихідних і свят; постійні стресові ситуації.

**Освіта.** Готових фахівців з ВТЛ не випускає жоден український ВНЗ. Почніть з освіти у сфері маркетингу.



## ПРОМОУТЕР

*Промоутер (від англ. promotion — просування) — це спеціальність нижчого ступеня в ланцюжку зайнятих у BTL-маркетингу. Але це не означає, що його робота не є важливою і потрібною. Саме від грамотних дій промоутерів багато в чому залежить успіх будь-якої програми просування.*

**Близькі професії.** Мерчендайзер, супервайзер, менеджер з продажу.

**Історія професії.** Див. Мерчендайзер.

**Основні обов'язки.** Перш за все уясніть собі, що робота промоутером — тимчасова, але є відмінним стартом у галузі продажу. Основні види роботи, на які притягають промоутерів, — це роздача листівок, рекламних матеріалів, дегустація продукції, видача подарунків за купівлю товару, консультування покупців з приводу конкретного товару. Промоутери виконують усю основну роботу в промо-акції: розповідають клієнтам про продукт і відповідають на їх питання, роздають рекламні матеріали або пробні зразки, демонструють, запрошують, влаштовують шоу. Загалом, роблять усе, що потрібно в промо-акції, щоб відрекламувати або відразу продати продукт або послугу. Проте завдання промоутера відрізняється від завдання продавця — промоутер повинен не продати якомога більше товару, а зацікавити своєю продукцією якомога більшу кількість людей.

Перед початком роботи компанії іноді проводять спеціальні тренінги, на яких промоутери отримують необхідні відомості про товар (послугу), його характеристики, переваги, цільову аудиторію, конкурентів і тому подібне. А в серйозних агентствах для промоутерів організують спеціалізовані тренінги з теорії стимулювання продажу, розвитку акторських навичок.

Гарний промоутер знає, що переконують клієнта не технічні терміни і наполегливість, а поєднання ентузіазму, переконливості і широти.

Звичайно, промоутер повинен любити товар, з яким він працює, щоб випромінювати впевненість і переконати клієнта придбати запропоновану продукцію.

Промоутер акуратний, динамічний, але не агресивний. Його мова, хоча і впевнена, але м'яка, він ввічливий і доброзичливий навіть, коли клієнт налагоджений негативно або чимось дратує. Хороший промоутер завжди говорить чітко і виразно, робить паузи в потрібних місцях, а його тон природний.

Робота промоутера, незважаючи на уявну простоту, достатньо складна. Окрім зрозумілої складності спілкування з незнайомими людьми, присутній постійний контроль з боку як представника агентства, так і представника замовника. Іноді на час проведення рекламної акції, незважаючи на погодні умови, промоутери повинні носити певну уніформу.

**Якості, необхідні для цієї професії.** Доброзичливість, акуратність, емоційно-вольова стійкість, комунікативні навички, знання елементарних основ психології.

**Кар'єра та зарплата в Україні.** Промоутери найчастіше працюють у спеціалізованих агентствах, на умовах погодинної плати, або самостійно — на декілька різних компаній. Більшість промоутерів розглядають свою роботу як тимчасовий заробіток. Праця промоутера, як правило, оплачується після рекламної кампанії з розрахунку фіксованої суми за кожен день. Зараз по Україні за один робочий день (4–5 годин) платиться від 20 до 50 грн. Іноді суми бувають вище залежно від складності рекламної кампанії.

**Плюси.** Вільний графік роботи; можливість поєднувати її з навчанням або іншою роботою; робота не одноманітна; можливість безкоштовно познайомитися з новинками.

**Мінуси.** Робота на людях, в різних умовах, часто за нестабільним графіком; стресові ситуації; необхідність проводити по 4–6 годин на день на ногах, не відпочиваючи; на час рекламної акції, незалежно від погоди, доводиться носити певну уніформу.

**Освіта.** Спеціальна освіта не вимагається.

## МЕРЧЕНДАЙЗЕР

У перекладі з англійської «merchandising» означає планування і стимулювання збуту. Він включає цілий комплекс заходів, кінцева мета яких — збільшення об'єму продажу товару в конкретній торговельній точці. У цьому його головна відмінність від реклами. Мерчендайзери працюють на місцях і відповідають за те, щоб саме їх товар продавався краще за інші у роздрібних магазинах.

**Близькі професії.** Промоутер, маркетолог, менеджер з продажу.

**Історія професії.** Історія мерчендайзингу почалася в Америці, за часів Великої депресії. Це були 1929–1933 рр. Тоді активно велися пошуки способів і можливостей поліпшити існування компаній, а потім перевести їх на новий рівень, який гарантував би їм конкурентоспроможність. На той момент стало ясно, що дизайн точок збуту зобов'язаний бути багатofункціональним і цільовим, щоб будь-яка одиниця торговельного простору приносила найбільший прибуток. Спочатку мерчендайзинг розвивався досить неквапливо, у вигляді окремих способів і прийомів просування продуктів. Так було до 60-х рр., коли ринок релізатора почав переростати в ринок клієнта. У 70-х мерчендайзинг почали активно використовувати великі виробники. До речі, часто ініціатива впровадження таких заходів виходила від більш організованих роздрібних магазинів, якими були мережі супермаркетів.

**Основні обов'язки.** Мерчендайзер — це одна із стартових сходинок у світі професійного маркетингу. Часто саме з неї починають свій шлях процвітаючі маркетологи. Зазвичай великі компанії самі навчають мерчендайзерів: набирають відповідних кандидатів і проводять попередні заняття (в середньому вони тривають від тижня до трьох), далі працівник вчиться своєму ремеслу на практиці і на щомісячних семінарах — там з ним ділитимуться досвідом досвідченіші фахівці. Новачків познайомлять й із загальною стратегією продажу, прийнятою в компанії, з основами реклами і маркетингу.

Основне завдання мерчендайзера — підтримувати позитивний імідж своєї фірми, забезпечувати вигідне розташування продукції на

полицях крамниці, відстежувати її постійну наявність у продажу, забезпечувати магазини рекламою, дарувати від імені фірми сувеніри. У функції мерчендайзера входить також коригування роздрібних цін на товар: він стежить за їх конкурентоспроможністю, консультує продавців з приводу оптимального розміру торговельних надбавок. Окрім реклами, він відстежує складські залишки і долю завезених у магазин товарів (наприклад, продукти, що поступили вчора, треба виставити на продаж до того, як почнуть продавати ті, що доставили сьогодні), терміни їх придатності, відповідність між наявною на складі кількістю товарів і реальною потребою в них. Він може брати участь у підборі асортименту.

Зазвичай під опікою мерчендайзера знаходяться від трьох до двадцяти магазинів. За робочий день в ідеалі треба об'їхати їх усі. На практиці, якщо «підопічних» багато, відвідувати кожну точку треба не рідше, ніж раз на тиждень—два. Невипадково працедавці вважають за краще брати на роботу мерчендайзерів з особистим автомобілем. Встигнути скрізь, користуючись громадським транспортом, практично нереально.

За результатами поїздок мерчендайзер щотижня представляє у відділ маркетингу фірми звіт, у якому відбивається зміна ситуації на ринку продажу цього виду продукції: наявність або відсутність попиту, ціни, що встановлюються конкурентами на подібні товари.

Теоретично адміністрація будь-якого торговельного підприємства зацікавлена в зростанні продажу, але на практиці часто доводиться переконавати в необхідності тієї або іншої рекламної акції, особливо якщо магазин великий і потік відвідувачів і так існує.

Робочий день мерчендайзера найчастіше ненормований, час можна варіювати. Головне, щоб він виконував свої функції, а коли — не так вже важливо. У цілодобових магазинах ці співробітники можуть виходити у вечірню зміну (непоганий варіант для студентів).

**Якості, необхідні для цієї професії.** Презентабельна зовнішність, комунікабельність, вища або незакінчена вища освіта (охоче беруть студентів), вік від 20 до 30 років, висока працездатність, базове знання англійської мови, водійські права категорії В, аналітичні здібності, сумлінність, упевненість у собі, переконливість.

**Кар'єра і зарплата в Україні.** В більшості випадків мерчендайзер — це стартова позиція. Наполегливі і цілеспрямовані довго на цьому етапі не затримуються і вже через півтора року-рік стають старшими мерчендайзерами. Наступний ступінь кар'єрних сходів — супервайзер. Через декілька років супервайзер може дорости до торговельного представника компанії в районі, місті і навіть регіоні. Вищий ступінь — керівник торговельного представництва міжнародної компанії в якій-небудь країні або групі країн.

Інший варіант розвитку кар'єри — реклама і маркетинг. Деякі мерчендайзери переходять у рекламні відділи своїх компаній і досягають на цьому терені значних успіхів — накопичений досвід дозволяє.

Зарплата мерчендайзера залежить від досвіду, рівня компанії, обсягу роботи: початкуючий співробітник може розраховувати на 1500–3000 грн на місяць, з розширенням обов'язків і зростанням відповідальності (аналітична робота, велика кількість торговельних точок) росте і оплата праці — до 4000–6000 грн.

Деякі працедавці виплачують відсотки від продажу, щоб додатково стимулювати співробітників.

**Плюси.** Кар'єрні перспективи; спілкування з людьми; достойний рівень зарплати; вільний графік роботи, можливість поєднувати її з навчанням або іншою роботою; робота не одномоментна.

**Мінуси.** Професія передбачає постійне пересування містом незалежно від погодних умов і наявності особистого транспорту; необхідність тримати в голові великий обсяг інформації.

**Освіта.** Підійде освіта маркетолога.

## СУПЕРВАЙЗЕР

*Супервайзер (від англ. supervisor — наглядач) — спеціаліст, який керує групою підлеглих йому промоутерів, мерчендайзерів, координує їх роботу від навчання новачків до виплати зарплати, пояснює стратегію проведення рекламної кампанії. Супервайзер спілкується з керівництвом компанії, від якого отримує безпосередні вказівки.*

**Близькі професії.** Промоутер, мерчендайзер, маркетолог.

**Історія професії.** Супервайзери прийшли до нас із США, де вперше з'явилися у 70-ті рр. XX ст. Їх поява в західних компаніях була викликана розвитком технологій і необхідністю посилення контролю над діяльністю персоналу. Компанії прагнули мінімізувати свою залежність від так званого людського чинника і отримувати максимальну віддачу від капіталовкладень. На цьому етапі завдання ефективного нагляду було покладене на плечі супервайзерів.

**Основні обов'язки.** Насправді професія супервайзера прекрасна: тут поєднуються професії вчителя, тренера, продавця, аналітика, економіста. Отже, людина, що працює на цій посаді, повинна мати всебічні знання і постійно вдосконалюватися, плюсомати високий професіоналізм у підборі кадрів, тонку інтуїцію, адже створення колективу — головний момент, оскільки без цього не досягти мети — збільшення продажу.

Обов'язки супервайзера можуть варіюватися залежно від специфіки діяльності конкретної компанії. Так, у дистриб'юторській фірмі він повинен сприяти збільшенню обсягу продажу, і в його веденні знаходиться керівництво роботою торговельних представників. У BTL-маркетингу — це людина, яка керує групою промоутерів або мерчендайзерів, стежить за тим, щоб у них завжди була достатня кількість рекламних матеріалів. Якщо раптом трапляється щось непередбачене, супервайзер повинен оперативнo вирішувати адміністративні питання. Головним чином, такі фахівці працюють постійними співробітниками, але буває, що їх притягають до виконання тимчасової роботи. В цілому можна виділити наступні функціональні обов'язки супервайзера:

- ставити перед підлеглими завдання, розподіляти ділянки робіт, розставляти пріоритети;
- коригувати роботу персоналу при збоях у загальному порядку роботи;
- організовувати взаємозамінюваність працівників;
- контролювати дотримання графіка робіт, розміщування персоналу відповідно до штатного розкладу;
- перевіряти забезпеченість працівників матеріально-технічними і інформаційними ресурсами;

- запобігати і ліквідувати конфліктні ситуації в колективі;
- оцінювати якість роботи кожного підлеглого;
- бути присутнім при спілкуванні працівників з клієнтами, вказувати на можливі недоліки;
- пропонувати способи заохочення і стягнень;
- організовувати навчальні курси і персональне наставництво;
- визначати критерії вимог до кандидатів на роботу і брати участь у відборі претендентів;
- представляти новачків колективу, знайомити їх з умовами роботи і основними принципами кадрової політики;
- забезпечувати взаємодію колективу з іншими підрозділами компанії;
- складати звіти про готовність кожного конкретного працівника до виконання тих або інших завдань, про досягнуті результати, про причини, що призвели до зриву виконання планів;
- виконувати при необхідності роботу окремих співробітників зі своєї групи.

**Якості, необхідні для цієї професії.** Лідерські якості, уміння грамотно організувати роботу в групі, комунікабельність, спостережливість, стресостійкість, вимогливість, здатність працювати в напруженому режимі.

**Кар'єра і зарплата в Україні.** Оскільки супервайзер добре знайомий із структурою компанії, сферою її діяльності, особливостями роботи, у нього є хороші можливості для зростання. Приміром, через деякий час він може обійняти посаду начальника відділу або менеджера по роботі з регіонами. Як правило, керівництво дуже високо цінує активних співробітників і готово просувати їх далі вже через рік успішної роботи. Дохід супервайзера в торговельній компанії-дистриб'юторі складається, як правило, з фіксованого окладу і відсотків від продажу його групи. Загальна сума коливається від 2000 до 10000 грн. Багато хто з працедавців надають своїм співробітникам у користування службовий стільниковий телефон або беруть на себе певну частину витрат при користуванні особистим апаратом, також видаються компенсації

за використання в роботі свого особистого автомобіля або оплачується проїзний на громадський транспорт.

**Плюси.** Висока заробітна плата; великі перспективи кар'єрного зростання; ви завжди в курсі останніх світових подій.

**Мінуси.** Копітка праця; великий обсяг інформації, з якою доводиться працювати; іноді ненормований робочий день; напружений характер роботи; відповідальність за матеріальну базу та своїх підлеглих.

**Освіта.** В ідеалі — освіта за спеціальністю «Маркетолог».

## PR-МЕНЕДЖЕР

*PR-менеджер (від англ. public relations — зв'язки із громадськістю) — це фахівець, що відповідає за створення і підтримку сприятливого громадського вигляду своєї компанії, а також за її позитивний внутрішньокорпоративний імідж.*

**Близькі професії.** Іміджмейкер, політехнолог, журналіст.

**Історія професії.** Прийнято вважати, що термін «public relations» народився в Америці у 1807 р., коли третій президент Томас Джефферсон в чернетці свого «Сьомого звернення до конгресу» замінив вираження «стан думки» на «громадські стосунки». Існує версія і про те, що одним з перших словосполучення «public relations» використав юрист Дорман Ітон у 1882 р., заклинаючи випускників Єльського університету присвятити себе служінню громадському благу. У будь-якому випадку першопочатки «піару» треба шукати в США.

В Європі перші подібні служби виникли після Першої світової війни в Англії, а потім у Франції.

**Основні обов'язки.** На даний момент практично на кожному великому і середньому підприємстві працює хоча б один PR-менеджер. Якщо необхідно виконувати великий обсяг роботи, організовується цілий PR-відділ. Що стосується невеликих компаній, то вони вважають за краще мати співробітників-універсалів. Тому у менеджера, що пройшов курс навчання ще й з маркетингу або реклами, значно більше шансів знайти



гарну роботу. Менеджери з PR можуть працювати також в незалежних PR-агентствах, що надають підприємствам різні послуги у цій галузі.

Обов'язків у піарника дуже багато, крім того, вони дуже різноманітні і специфічні залежно від конкретної ситуації. Діяльність фахівця з PR розділяється на два блоки: робота із «зовнішнім середовищем» і внутрішньофірмова робота. Робота із «зовнішнім середовищем» — це комплекс заходів, спрямований на формування позитивного іміджу компанії поза її офісом, а внутрішньофірмова робота має на меті створення зорового внутрішньокорпоративного клімату.

На думку фахівців, хороший професіонал у галузі піару повинен мати журналістський талант і творче мислення, налагоджені зв'язки у ЗМІ, державних органах і діловому середовищі, знати основи маркетингу, брендингу і реклами, розбиратися в політиці і юриспруденції, вільно володіти однією або кількома іноземними мовами, досконало знати специфіку і нюанси діяльності своєї компанії, володіти інформаційними технологіями і спеціальними комп'ютерними програмами, бути непоганим психологом, тобто вміти «читати» людей і підлаштовуватися під них у процесі спілкування.

PR-менеджери вирішують одночасно два завдання: створюють імідж фірми, товару, конкретної людини, події, і передають цей імідж, спілкуючись з клієнтами, партнерами, владою, ЗМІ і населенням.

Піарники організовують зустрічі керівництва своєї компанії з журналістами, рекламні публікації в ЗМІ, власні культурні і благодійні акції, забезпечують участь у виставках і презентаціях. Відділ PR вирішує, наприклад, що саме скаже президент компанії на прес-конференції, що він подарує своєму партнерові по бізнесу, кого саме запросить на виставку або презентацію.

Що стосується внутрішньої роботи, то на практиці в багатьох компаніях піарникові доводиться виконувати функції фахівця з персоналу або діяти у тісній взаємодії з ним. Наприклад, випускати газети для внутрішнього обігу, редагувати матеріали для власного сайту, планувати спеціальні тренінги, спрямовані на зміцнення командного духу, організовувати свята, благодійні і спортивні заходи із залученням преси тощо. Мета в цьому напрямі у нього одна — всі співробітники мають бути об'єднані загальною ідеологією. Адже позитивний імідж компанії,

створений успішним PR-менеджером, є найсильнішою мотивацією для успішної роботи всіх співробітників компанії.

До перелічених обов'язків може ще додатися трохи функціонала менеджера з реклами: робота з друкарнями, дизайнерами, виготовлення сувенірної продукції.

Зараз в Україні з'явилася величезна кількість спеціалізованих PR-агентств. Тут коло питань значно ширше. Сьогодні — замовлення від будівельної організації, завтра за допомогою звернеться відомий артист, післязавтра — представники політичної партії. Цікаво і динамічно.

У політиці ці фахівці перетворюють непоказних кандидатів на яскравих персонажів, ведуть «партизанську війну» проти конкурентів. Не обходиться і без «чорного піару».

Особливе місце в роботі багатьох PR-спеціалістів займає антикризовий піар. У компаніях з високою мірою ризику (промислових, нафтових, добувних, хімічних виробництв) обов'язково розробляються стратегічні програми дій на випадок позаштатних ситуацій.

**Якості, необхідні для цієї професії.** Уміння спілкуватися з новими людьми, справляти на них потрібне враження; ерудитія, вміння уважно слухати, аналізувати отриману інформацію і синтезувати на цій основі нову інформацію і ідеї; товариськість, комунікабельність, усидливість і аналітика, чарівливість, здатність приймати самостійні рішення.

**Кар'єра і зарплата в Україні.** Переглядаючи вакансії, можна побачити при одному і тому самому наборі функцій розкид заробітної плати від 2500 до 10000 грн. Це залежить від компанії і сфери, в якій вона працює. Традиційно високими окладами славляться галузі IT-технологій, нерухомості, банківська і фармацевтична. Верхню планку зарплати встановлюють політичні PR-менеджери. Проте вакансій на таку посаду практично немає.

Що ж до зарплат в PR-агентствах, то вони нижчі, ніж на корпоративному ринку. Кар'єрне зростання при виборі такої сфери діяльності припускає можливість досягти посади керівника відділу. Можливі звичайні зміни місця роботи з підвищенням зарплати.

**Плюси.** Можливість спілкуватися з людьми; робота в команді, а не одинична; творча робота, що постійно вимагає пошуку нових рішень, нестандартних ходів; висока зарплата; кар'єрні перспективи.



**Мінуси.** Високий рівень відповідальності; нервова, стресова робота; ненормований графік роботи; необхідно постійно знаходити свіжі ідеї.

**Освіта.** Підійде освіта дизайнера, маркетолога.

## EVENT-МЕНЕДЖЕР

*Event-менеджмент (від англ. event — подія) — це наука, яка вивчає практику проведення корпоративних заходів. Раніше така людина називалася «масовик-затівайло», а тепер event-менеджер. Увага: не плутайте цю професію з тамадою. Event-менеджер організовує свято, а не виступає у ролі ведучого. Event-менеджер — піарник, маркетолог і дизайнер в одній особі. Завдання максимум — провестися захід так, щоб усім було весело і ніхто не пошкодував про те, що прийшов.*

**Близькі професії.** PR-менеджер, іміджмейкер, топ-менеджер.

**Історія професії.** Див. PR-менеджер.

**Основні обов'язки.** Це тільки здається, що немає нічого простішого, ніж провестися свято або презентацію. Насправді, за кожною вечіркою, що вдалася, церемонією нагородження або весіллям стоїть колосальна організаторська робота. Посадова інструкція event-менеджера може розтягнутися на багато сторінок, занадто різноманітні і не схожі один на одній заходи, які йому доводиться організовувати. У цій роботі важливо знати все, нічого не можна забути, все треба постійно тримати під контролем. У голові повинен вміщатися величезний каталог місць для проведення того або іншого заходу, ціни, види послуг, артисти. Факхівцеві з event потрібно вміти швидко приймати рішення, а також правильно розраховувати і готувати заходи на всіх його етапах.

Зазвичай, проект будь-якої складності починається з розмови із замовником. На початковому етапі проводяться зустрічі з клієнтом для того, щоб якомога більше дізнатися про те, як замовник уявляє запланований захід. За всім цим іде етап підготовки і розробки концепції і детальної програми заходу, а також написання сценарію, вибір потрібних ресурсів і засобів з розрахунку бюджету заходу. Як бачите, в цій про-

фесії треба бути хорошим економістом, щоб правильно все прорахувати, а де в чому виправдано зуміти заощадити. Коли замовник затверджує увесь кошторис, починається підготовка самого заходу. Детально опрацьовується оренда приміщення і устаткування, оформлення сцени і залу, розробляється меню, запрошуються учасники-виконавці, балет, артисти оригінального жанру. Так, фахівцеві з event постійно здійснює координацію роботи з підрядниками, необхідними для реалізації заходу, часто виступає режисером-постановником.

Після пошуку по всьому місту феєрверку, плазмових екранів і червоних доріжок він ще і відчитує хостес або тамаду за запізнення на репетицію, відповідає за гримерки і прибуття зірок на сам захід і терміново шукає проліски посеред зими, прямо як в казці.

Важливо розуміти, що квіти, кульки і клоуни на святі — це найменш важливе завдання менеджера. Практично весь час забирає вирішення організаторських питань і «розрулювання» ситуацій.

**Якості, необхідні для цієї професії.** Треба бути психологом, оптимістом, мати гарні організаторські здібності, вміти все робити швидко і якісно, виконувати одразу кілька завдань, бути креативним, уважним, стресостійким, мати гарні комунікативні навички, гарну дикцію.

**Кар'єра і зарплата в Україні.** На початку своєї кар'єри event-менеджер агентства з організації свят отримує ставку в 2000 грн на місяць плюс певний відсоток від кожного проведеного заходу. Через півроку зарплата може збільшитися вдвічі. Звичайно, все залежить від зусиль, які ви докладете, від швидкості вашого навчання і інших якостей, важливих у цій сфері діяльності. У вільний від роботи час можна підробляти організацією приватних вечорів або якихось свят не дуже масштабного характеру для того, щоб ставати досвідченіше. Зазвичай гонорар event-менеджера складає 10–20 % від бюджету заходу. Проте система винагород, яка є ідеальною для однієї компанії, може не підійти для іншої.

**Плюси.** Можливість додаткового заробітку; розвиток креативного мислення; творча самореалізація.

**Мінуси.** Ненормований робочий день, стресові ситуації; високий рівень відповідальності за результат праці.

**Освіта.** В Україні немає навчальних закладів, в яких можна опанувати цю професію. Достатньо буде освіти режисера, дизайнера, маркетолога.

## ІМІДЖМЕЙКЕР

*Іміджмейкер (від англ. image — образ і make — робити) — фахівець з професійного супроводу кар'єри, створення іміджу особи або фірми; здійснює імідж-супровід у рекламних і передвиборчих кампаніях, бере участь у підвищенні корпоративної культури організації.*

**Близькі професії.** PR-менеджер, менеджер з реклами, бренд-менеджер, соціолог.

**Історія професії.** Ця професія вважається молодшою не лише в Україні, але і в усьому світі: їй всього декілька десятиків років. Тому навіть серед самих іміджмейкерів немає єдиної думки, чим же саме повинен займатися фахівець з іміджу.

**Основні обов'язки.** Кінцева мета іміджмейкера — розробити для клієнта образ, який допоможе йому найуспішніше досягати поставлених професійних і особистих цілей: підібрати зачіску, макіяж, одяг, аксесуари. Всі зовнішні атрибути повинні пасувати одне до одного і працювати на загальне завдання.

Іміджмейкер відповідає за те уявлення про людину, яке складається на основі його зовнішнього вигляду, звичок, манери говорити, менталітету, вчинків. Усі ці параметри важливі для іміджмейкера. У його завдання входить не лише створення зовнішнього вигляду (зачіски, стилю одягу), але і зміна самої людини, щоб вона не лише сподобалася своєму глядачеві, виборцеві, але щоб вона по-іншому почала ставитися до себе. Гарні, приємні манери, впевнені рухи, приємна посмішка — усе це входить у роботу іміджмейкера. Також люди цієї професії відповідають за розробку текстів, сценаріїв, організацію виступів — усе це відпрацьовується до деталей. Висококваліфікований іміджмейкер водночас є гарним психологом і фахівцем з PR.

Іміджмейкер буде навколо свого клієнта різні комбінації, які б сприяли підвищенню його іміджу. За допомогою всіх наявних методів і технологій він прагне донести образ клієнта, його ідеї, ролі, в яких він виступає, до тих, заради кого робиться вся ця робота.

Потужний стимул розвитку іміджмейкерства як особливого роду діяльності дають виборчі кампанії. Кандидатів у президенти, лідерів політичних партій на виборах у Верховну Раду, кандидатів на пости губернаторів «обслуговують» часто цілі команди іміджмейкерів. Мета — збільшити привабливість претендента в очах населення. Ще один масовий споживач послуг іміджмейкерів — шоу-бізнес.

Іміджмейкери працюють і для звичайних людей. У салонах краси вони консультують клієнтів, намагаючись за допомогою зачіски і макіяжу знайти відповідний образ. На відміну від рядового перукаря або візажиста, це фахівець-універсал, який розбирається в усьому.

Найпочесніша посада для іміджмейкера — імідж-аналітик. Він керує групою фахівців, які «ведуть» клієнта або організацію, виявляють і аналізують факти успіху і невдачі підприємства, працюють над її «добрим ім'ям».

**Якості, необхідні для цієї професії.** Бездоганний смак і почуття стилю, такт і витримка, креативне мислення, комунікабельність, відповідальність, стратегічне мислення; комунікативні здібності, вміння грамотно, чітко і коротко виражати свої думки; уміння формулювати свої думки; активність; витривалість до емоційних навантажень; здатність швидко орієнтуватися в навколишньому оточенні; уміння виконувати роботу в певному темпі; працювати в команді; енергійність; канцелярські здібності; навички письмового викладу інформації; схильність до дослідницької діяльності; уміння передбачати результати.

**Кар'єра і зарплата в Україні.** Розкид цін на послуги іміджмейкерів дуже великий: зарібок залежить від його кваліфікації, комплексу послуг, що надаються, і популярності. Іміджмейкер-стиліст в салоні заробляє від 1500 грн, а вартість комплексу послуг іміджмейкера-політтехнолога стартує з позначки 10000 грн.

**Плюси.** Спілкування з різними людьми; високий дохід; є можливість додаткової роботи у вигляді консультації.

**Мінуси.** Низький попит на ринку праці; непростийна робота; важко пробитися на гарне прибуткове місце.

**Освіта.** Для того щоб стати іміджмейкером, потрібно закінчити курси візажу, стилістики й отримати вищу освіту за фахом «Реклама» або «Дизайн».

# Правоохоронні Професії. Військові

- ⦿ Адвокат
- ⦿ Військовий
- ⦿ Нотаріус
- ⦿ Пожежний
- ⦿ Рятувальник
- ⦿ Сек'юриті
- ⦿ Правоохоронець
- ⦿ Суддя
- ⦿ Прокурор
- ⦿ Юрист



## АДВОКАТ

*Адвокат (від лат. advocatus, advoco — закликаю, запрошую) — повірений у судових справах, захисник у суді, промовець усно або письмово на захист кого-небудь, чого-небудь.*

**Близькі професії.** Нотаріус, прокурор, суддя, слідчий.

**Історія професії.** Юридичні спеціальності дуже різноманітні і вважаються одними з прадавніх професій. У людському суспільстві завжди існували закони: спочатку неписані, а після утворення держав з'явилися писані. Згодом виникла потреба у людях, що забезпечують виконання цих законів. Ще Біблія зберегла для нас геніальну за своєю логікою і внутрішнім переконанням, за своєю простотою і виразністю, захисну мову, яку по праву можна назвати вінцем адвокатського мистецтва. Це слово на захист жінки, яку книжники і фарисеї звинуватили у перелюбстві: Христос сказав тоді так: «Хто з вас без гріха, перший кинь у неї камінь».

Уперше адвокати з'явилися в Давньому Римі. Першими юристами в Римі були патрони. В їх особі поєднувалися дві професії: юрисконсультів і адвокатів. Суд Давньої Русі, що використовував прийомом так званого суду Божого (випробування водою або розжареним залізом), практично обходився без адвокатури, оскільки принцип особистої явки до суду неухильний, а «суд Божий» вимагає тільки позивача і відповідача, а не захисника.

Про професійних повірених в суді на Русі повідомляється у законодавчих пам'ятниках XV століття.

З часом професія адвоката була визнана офіційно, що спричинило і накладання додаткових обов'язків на представників цієї професії. Адвокати повинні не просто захищати, вони повинні були це робити відповідно до закону.

У Російській Імперії узаконена адвокатура до революції 1917 р. складалася з присяжних повірених, їх помічників, приватних повірених і присяжних стряпчих.

**Основні обов'язки.** В усіх державах створені системи правоохоронних органів. У нашій країні ця система включає суд, прокуратуру, міліцію, адвокатуру, арбітраж. Кожен з цих органів має свої специфічні функції і виконує їх своїми засобами і методами. Проте мета в усіх одна — ствердження законності. Це ж складає і головний зміст професії адвоката. Основна мета діяльності адвоката — використання всіх передбачених законодавством засобів і способів правового захисту в цілях з'ясування обставин, які реабілітують обвинуваченого або пом'якшують його відповідальність.

Перше правило адвоката — те саме, що і у лікаря: не зашкодь. Потрібно діяти виключно на користь клієнта, робити все для його блага. Якщо ви з якихось причин не здатні на це — краще не брати таку справу. Адвокат — професія публічна, звідси випливає необхідність вміти працювати з аудиторією, вміти говорити публічно. Хтось займається цим спеціально, хтось набирається майстерності за роки роботи.

В обов'язки адвоката входить консультування і роз'яснення населенню, представникам підприємств, організації правових питань; складання довідок, заяв, скарг і іншої документації правового характеру.

Адвокатський статус накладає ряд зобов'язань: зі свого гонорару адвокат відрховує кошти на загальні потреби адвокатської палати, на зміст відповідної адвокатської структури, на страхування професійної відповідальності, на інші потреби, пов'язані з професійною діяльністю. Окрім цього, іноді адвокати повинні забезпечувати безкоштовний захист певного кола осіб: ця «повинність» не приносить доходу, тому беруться за безкоштовний захист або початкуючі адвокати, або істинні альтруїсти.

**Якості, необхідні для цієї професії.** Аналітичне словесно-логічне мислення, довготривала і оперативна пам'ять, хороша концентрація і стійкість уваги, грамотна ділова письмова і переконлива усна мова і ділова поведінка, нервово-психічна, емоційна стійкість; висока працездатність; чіткість вимови, стресостійкість, соціальний інтелект (здатність розуміти поведінку інших людей); інтелектуальна самостійність; здатність до осмислених відповідальних дій; уміння управляти собою, відстоювати свою точку зору; комунікативні здібності; прагнення до

професіонального самовдосконалення, здатність абстрагуватися від конкретних обставин, навіть якщо вони стосуються вас безпосередньо.

**Кар'єра і зарплата в Україні.** У знаменитих адвокатів з великою кількістю гучних і успішних справ за плечима немає нестачі клієнтів. Новачки ж нерідко ледь-ледь зводять кінці з кінцями, чекаючи своїх довірителів. Середня зарплата початкуючого адвоката іноді не перевищує 1200 грн. Зростання зарплати йде паралельно із зростанням популярності і кількості виграних справ. Стаж роботи для досягнення максимального заробітку — 7–8 років.

**Плюси.** Можливість заробітку практично не залежить від ситуації на ринку, а лише від здібностей, працьовитості, репутації самого адвоката. Професія вважається престижною.

**Мінуси.** Підвищена моральна відповідальність; постійне спілкування з людьми і перебування в зоні чужого конфлікту; інтелектуальні навантаження; нестабільна робота; ненормований робочий графік.

**Освіта.** Див. Юрист.

## ВІЙСЬКОВИЙ

Є люди, які народжені для того, щоб носити військову форму. По-іншому їх не можна уявити. Є такі, яким подобається військове життя у казармах, чіткий розпорядок і колосальний рівень дисципліни. Є люди, для яких таке життя — романтика, і вони не погодяться змінити його ні на що інше. Якщо ви, читаючи ці рядки, стверджувально кивали головою — ласкаво просимо до лав української армії. Військових спеціалістів багато. Для того, щоб описати кожну з них, треба видавати окрему книгу. Ми об'єднали всі спеціальності під одним заголовком «Військовий», адже сенс кожної з них — однаковий. Просто хтось захищає Батьківщину на воді, хтось — на землі, а хтось — у повітрі.

**Близькі професії.** Міліціонер, охоронець.

**Історія професії.** Відомо, що військова професія є однією з прадавніх. Війни впродовж багатьох тисячоліть визначали і визначають зараз



долі не лише окремих народів, але і держав. Історія переконливо свідчить нам про те, що тільки ті народи і держави, які приділяли особливу увагу створенню високодисциплінованої, сильної, добре озброєної армії, грамотно виховували командирів, вирощуючи з них талановитих воєначальників, в період суворих випробувань уміло і надійно відстоювали свою землю і незалежність. Це аксіома, про яку ніколи не можна забувати.

**Основні обов'язки.** Поняття «військовий» містить групу дуже різномірних військових спеціальностей, що розрізняються як за родами військ, так і за тим, яка саме робота виконується. Взагалі, армія — це структура, в якій існує чітка ієрархія, кожна людина точно знає, чіі накази зобов'язана виконувати і кому саме має право наказувати (а накази, як відомо, не обговорюються). У ній досить жорстко регламентована більшість сторін життя і діяльності, існують статuti, безліч різних нормативних документів, є певна форма одягу, режим дня і тому подібне. Гарні офіцери виходять з тих, кому комфортно в таких умовах. Тим же, хто найбільше мріє про свободу і творче самовираження, краще пошукати себе в інших сферах діяльності.

Вибираючи професію військового, не можна розраховувати на те, що служба завжди проходитьиме в мирних умовах. На щастя, вірогідність виникнення нової світової війни зараз невелика, проте бойові дії раз у раз виникають у різних «гарячих точках». А потрапляють туди в основному не ті, хто проходить службу в армії або мобілізовані в запасі, а якраз ті, хто вибрав військову справу своєю основною професією: бійці-контрактники і кадрові офіцери. Від офіцера в умовах бойових дій потрібна величезна стресостійкість, поєднання рішучості з розумною обережністю, а також уміння миттєво орієнтуватися у складних і небезпечних ситуаціях. Від того, наскільки він виявить ці якості, залежатиме життя — і його власне, і бійців.

**Якості, необхідні для цієї професії.** Здатність швидко організувати себе і інших на виконання завдання; високий рівень розвитку волі; здатність аналізувати і зіставляти факти; розвинене дедуктивне мислення (уміння мислити від загального до окремого); здатність швидко приймати рішення залежно від ситуації; швидкість реакції; фізична витри-

валість, сила; здатність до вольового саморегулювання; висока психічна і емоційна стійкість; здатність зосереджувати увагу на необхідному об'єкті потрібну кількість часу (стійкість уваги); вміння швидко перемикати свою увагу на інший об'єкт; добре орієнтуватися в обстановці; вербальні, комунікативні здібності; уміння переконувати, порядність, моральність; патріотизм; організованість; спостережливість; рішучість; вимогливість до себе і до людей; розвинена інтуїція, уміння розбиратися в людях, прогнозувати ситуацію; справедливість; ініціативність.

**Кар'єра і зарплата в Україні.** Військовий-контрактник отримує, на жаль, не дуже велику зарплату — до 2000 грн, але у наш нестабільний час ці зарплати платяться стабільно. До того ж, військові мають певний перелік пільг. Кар'єрні перспективи офіцера пов'язані із службовим зростанням, отриманням вищих звань, які залежать від трьох складових.

1. Вислуга років. Неможливо відразу зробити крок з лейтенанта в полковника, в кожному черговому званні слід відслужити певний термін (у деяких випадках за особливі заслуги звання може бути надане дотроково).
2. Результативність попередньої служби, наявність нагород, відсутність стягнень, позитивні відгуки командування.
3. Можливість обійняти посаду, що передбачає наявність вищого звання. Буває, зростання офіцера гальмується через те, що там, де він служить, просто немає вакантних посад.

**Плюси.** Стабільність; різноманітні пільги, у тому числі пільговий вихід на пенсію і висока пенсія.

**Мінуси.** Велике фізичне навантаження, необхідність постійно перебувати у гарній фізичній формі; невисока зарплата порівняно з рівнем відповідальності та безпеки професії; відірваність від дому (військовий зазвичай із своєю сім'єю переїжджає з місця на місце).

**Освіта.** Вищих навчальних закладів, які готують майбутніх військових, небагато. Вони всі спеціалізовані й підвладні Міністерству внутрішніх справ.

- Харківський університет повітряних сил ім. І. Кожедуба
- Академія сухопутних військ ім. гетьмана П. Сагайдачного (м. Львів)
- Академія військово-морських сил ім. П. С. Нахімова (м. Севастополь)



- Військовий інститут Київського національного університету ім. Т. Шевченка (м. Київ)
  - Військовий інститут телекомунікацій та інформатизації Національного технічного університету України «Київський політехнічний інститут» (Київ)
  - Житомирський військовий інститут ім. С. П. Корольова Національного авіаційного університету (м. Житомир)
  - Військово-юридичний факультет Національної юридичної академії України ім. Я. Мудрого (м. Харків)
- Середня плата за навчання:** 4000–10000 грн.

## НОТАРІУС

*В обов'язки нотаріуса входять операції, пов'язані зі спадком, оформлення довіреностей і заповітів, укладення шлюбних договорів. Він завіряє достовірність різних документів. Нотаріус повинен відмінно знати не тільки теорію своєї роботи, але й бути чудовим практиком, розбиратися у всіх тонкощах права і постійно стежити за змінами в законодавстві. Він діє від імені держави, тому не має права на помилку.*

**Близькі професії.** Адвокат, прокурор, суддя, слідчий.

**Історія професії.** Нотаріус (від лат. *notarius* — писець) — одна з прадавніх професій.

Перші з правових актів, що дійшли до нас, — закони Хаммурані (1792–1750 рр. до н. е.). Великого розквіту досягло право в Давньому Римі. Тоді виникла потреба в людях, які б допомагали громадянам Риму складати скарги, договори, проекти угод і записували їх особливими знаками. Так виникла посада писаря — прообраз сучасного нотаріуса. Сучасна система управління, робота промислових підприємств, організації регулюється чинним законодавством і існуючими нормативними актами держави.

**Основні обов'язки.** Для юридичного закріплення прав і законних інтересів громадян, державних установ, підприємств і організацій існують нотаріальні органи.

Нині є як державні, так і недержавні нотаріальні контори. Кількість недержавних нотаріальних контор переважає над кількістю державних.

Основна місія нотаріусів — попередження цивільно-правових суперечок, завчасне вирішення тих питань, які потенційно можуть перерости в конфлікт і викликати судовий розгляд. Це свого роду правова миротворчість, попереджувальне правосуддя. Як говорять юристи, «якщо спори породили суддів, то небажання сперечатися — нотаріусів».

Посада нотаріуса не містить у собі будь-яких владних повноважень. Він засвідчує (підтверджує) тільки безперечні права або безперечні факти, що мають юридичне значення на підставі представлених документів.

**Якості, необхідні для цієї професії.** Акуратність; дисциплінованість; відповідальність; пунктуальність, педантичність; передбачливість; самостійність; здатність планувати свою діяльність у часі; старанність, сумлінність; самокритичність; увага до деталей; концентрованість уваги; логічність мислення; зорова пам'ять; оперативна пам'ять; пам'ять на семантику (сенс) тексту; розвинена словесно-логічна пам'ять; красивий почерк; твердість руки, стійкість рук (низький тремор); уміння швидко записувати, грамотно виражати свої думки, чітко і коротко формулювати інформацію; збереження працездатності при стомленні; здатність швидко орієнтуватися в навколишньому оточенні; навички письмового викладу інформації; схильність до роботи з документацією.

**Кар'єра і зарплата в Україні.** Основні кар'єрні перспективи нотаріуса пов'язані з відкриттям власної нотаріальної контори, в яку він має право запрошувати і інших найнятих робітників. Нотаріус-початківець, скоріше за все, працюватиме за невеликі гроші у державній нотаріальній конторі. Плюси такої роботи — соціальна стабільність та отримання досвіду.

**Плюси.** Престижність професії; комфортні умови праці.

**Мінуси.** Невисокий попит на ринку праці; необхідність брати на себе відповідальність кожного разу, як підписуєте документи; велика конкуренція.

**Освіта.** Див. Юрист.

## ПОЖЕЖНИЙ

*Професія пожежного практично ідентична професії рятувальника. І готують спеціалістів в однакових навчальних закладах. Але якщо рятувальник — спеціаліст широкого профілю, пожежні покликані виконувати своє головне завдання — рятувати людей з вогню.*

**Близькі професії.** Військовий, рятувальник, міліціонер.

**Історія професії.** Професія пожежного — дуже давня. Перші її представники з'явилися у Давньому Китаї. Унаслідок густонаселеності там же почали будувати перші спеціальні канали, які були першими протипожежними засобами. Першими законодавцями у галузі пожежної безпеки були німці. На початку XVII ст. в Німеччині з'явилися перші пожежні команди — брандкоманди.

На території України дружини пожежних з'явилися у XVII столітті. Устаткування у перших вітчизняних пожежних було дуже примітивним: бочка з водою і віз. Окрім цього, на Русі завжди будувалися дзвіниці для сповіщення про пожежу і рилися канали для гасіння пожеж.

**Основні обов'язки.** Пожежний — це той, хто гасить пожежі, рятує і евакуує людей, а також запобігає подібним випадкам.

Коли десь трапляється пожежа, сигнал поступає до диспетчерської служби, оператор визначає, яка пожежна частина ближче до місця події, до якої категорії складності віднести пожежу. Залежно від цього плануються подальші дії.

Якщо горить контейнер із сміттям, то до місця події буде спрямована лише одна машина-автоцистерна, але якщо подія серйозніша: горить житлове або промислове приміщення, виїжджають як мінімум дві машини і бажано з різних напрямів на випадок, якщо одна раптом застрягне десь у дорозі в автомобільній пробці. На великі пожежі рятувальники з'їжджаються з усієї округи.

Коли поступає сигнал тривоги, чергові бійці повинні за 20 секунд надіти спеціальний одяг, після чого негайно сісти в машину і виїхати. Від того, як швидко прибуде машина на місце події, часто залежать життя багатьох людей. На місці пожежні визначають, що і де горить, як треба

діяти. Необхідно за півтори-дві хвилини розвернути пожежні рукави і підключити їх до місцевого джерела води, якщо такий є, або до цистерни. Гасіння вогню може тривати від декількох хвилин до декількох діб. Якщо пожежних для боротьби з вогнем не вистачає, викликається підмога. Після ліквідації займання начальник караулу повинен доповісти в частину через рацію про результати операції, скласти акт.

Після цього до роботи приступають дізнавачі, які розслідують причини займання, шукають винних, якщо такі є, підтверджують правомірність дії пожежних, якщо вони нанесли матеріальний збиток (наприклад, залили водою приміщення з комп'ютерами, які в результаті зіпсувалися).

Для профілактики надзвичайних подій існують пожежні інспектори, які перевіряють безпеку в різних установах, а також проводять роботу з населенням.

Працюють пожежні позмінно, між викликами проводять тренування, розробляють плани операцій з гасіння.

Пожежні, до речі, часто ображаються, якщо їх називають пожежниками. Адже це слово раніше означало не борців з вогнем, а фальшивих погорільців — людей, які випрошують милостиню, говорячи, що у них нібито згорів будинок.

Робота пожежних вважається однією з найскладніших і небезпечних професій у світі. Будь-яка здорова людина здатна навчитися бігати і стрибати, піднімати різні важкі речі, користуватися протигазом, рухатися в густому диму. Але не кожен здатний у будь-який момент ризикувати своїм життям заради порятунку чужого.

Здатність людини співчувати іншим людям, сприймати горе чужого як своє особисте, властива небагатьом людям. Ось вони і стають справжніми пожежними.

Справжній пожежний не думає про те, що втомився, його не зупинить страх. Екстремальна ситуація для пожежних — це звичайний трудовий день, штатна ситуація.

Щодня вони бачать людське горе. В будь-який час дня і ночі, в завірюху і мороз, дощ і жару, в будь-якому стані і настрої пожежний готовий іти у вогонь і воду.

Пожежний повинен уміти надавати першу медичну допомогу, адже під час пожежі події можуть розвиватися непередбачувано. Не завжди вдається врятувати всіх людей, це необхідно навчитися переживати.

**Якості, необхідні для цієї професії.** Фізична витривалість; здатність переносити великі фізичні навантаження і високі температури; гарна координація рухів; уміння концентрувати увагу; чітко діяти в екстремальних ситуаціях; психічна і емоційна стійкість; здатність до ухвалення самостійних рішень; розвинені наочно-образна пам'ять, аналітичне мислення, дисциплінованість, акуратність; сміливість, рішучість; витриманість; уважність; пунктуальність; чуйність; почуття обов'язку; цілеспрямованість; спостережливість; відповідальність; винахідливість.

**Кар'єра і зарплата в Україні.** Пожежні частини — бюджетна структура, і прибутки тут невеликі — близько 2000 грн, але пожежним виплачують грошові премії і за особливі заслуги видають нагороди. Працювати сюди йдуть люди, які хочуть не розбагатіти, а допомогти іншим. Кар'єрні перспективи у пожежних, як і у військових: підвищення звання, командирські посади у відповідних структурах.

**Плюси.** Престижність; стабільність зарплати.

**Мінуси.** Часто доводиться ризикувати життям; високий рівень відповідальності за життя людей; позмінна робота; необхідність постійно бути у гарній фізичній формі.

**Освіта.**

- Національний університет цивільного захисту України (м. Харків)
- Львівський державний університет безпеки життєдіяльності
- Академія пожежної безпеки ім. Героїв Чорнобиля (м. Черкаси)
- Вінницьке вище професійне училище цивільного захисту

**Середня плата за навчання:** 4000–7000 грн.

## РЯТУВАЛЬНИК

У полум'я, у воду, на будь-яку катастрофу чи надзвичайну подію першими поспішають лицарі з МНС. Професія рятувальника не менш небезпечна, ніж військового або міліціонера.

**Близькі професії.** Військовий, міліціонер, пожежний.

**Історія професії.** Сучасна служба порятунку існує в нашій країні недавно. Це не означає, що раніше ніхто не займався порятунком людей, які потрапили в надзвичайну ситуацію. У ліквідації наслідків аварій і катастроф брали участь загони цивільної оборони, але рятувальники були вузької спеціалізації: водні рятувальники, гірські рятувальники, рятувально-пошукові загони, пожежні. Ці служби існують і зараз. Проте все частіше виникають надзвичайні ситуації, які потребують знань фахівців особливої кваліфікації. Тому в незалежній Україні було створено Міністерство з питань надзвичайних ситуацій і справах захисту населення від наслідків Чорнобильської катастрофи.

**Основні обов'язки.** Основні обов'язки рятувальника — рятувати людей під час проведення аварійно-рятувальних робіт, надавати першу медичну допомогу постраждалим у разі нещасних випадків та отруєння шкідливими речовинами, виконувати роботи з ліквідації аварій, наслідків надзвичайних ситуацій техногенного та природного характеру, проводити розвідку, пошук постраждалих і первинну оцінку операційної обстановки на місці надзвичайної ситуації, моніторинг навколишнього середовища у газонебезпечних місцях під час ліквідації наслідків надзвичайних ситуацій.

**Якості, необхідні для цієї професії.** Фізична витривалість; здатність переносити великі фізичні навантаження і високі температури; гарна координація рухів; уміння концентрувати увагу; чітко діяти в екстремальних ситуаціях; психічна і емоційна стійкість; здатність до ухвалення самостійних рішень; розвинені наочно-образна пам'ять, аналітичне мислення, дисциплінованість, акуратність; сміливість, рішучість; витриманість; уважність; пунктуальність; чуйність; почуття обов'язку; цілеспрямованість; спостережливість; відповідальність; винахідливість.

**Кар'єра і зарплата в Україні.** МНС — бюджетна структура. Заробити багато тут не вдається, зарплати рятувальників складають від 1500 до 2500 грн. Щоправда, в МНС передбачені грошові премії, надбавки. За заслуги можна отримати нагороду. Кар'єрні перспективи у рятувальників, як і у військових: підвищення звання, командирські посади у відповідних структурах.

**Плюси.** Престижність; стабільність зарплати.

**Мінуси.** Часто доводиться ризикувати життям; високий рівень відповідальності за життя людей; позмінна робота; необхідність постійно бути у гарній фізичній формі.

#### Освіта.

- Національний університет цивільного захисту України (м. Харків)
- Львівський державний університет безпеки життєдіяльності
- Академія пожежної безпеки ім. Героїв Чорнобиля (м. Черкаси)
- Вінницьке вище професійне училище цивільного захисту

**Середня плата за навчання:** 4000–7000 грн.

## СЕК'ЮРИТІ

*Це люди залізної дисципліни і блискавичної реакції. Ми бачимо охоронців у ювелірних крамницях, супермаркетах, банках. Найвищий рівень охоронця — охорона людини класу VIP. Поряд з такими людьми охоронці часто не видно, але вони є, просто їх завдання — не привертати до себе увагу, але бачити все.*

**Близькі професії.** Військовий, мільціонер.

**Історія професії.** Охоронець — одна з прадавніх професій. Навіть людина, що жила в печері, вже була знайома з охороною — вона охороняла своє житло від диких звірів, від набігів сусідніх племен. Цивілізація розвивалася, і професія охоронець стала ще актуальнішою. Практично всі знатні вельможі тримали цілий штат охорони.

В Україні з цією професією познайомилися у часи неспокойних 90-х років минулого століття. Тоді охоронцям добре платили, і бути охоронцем було престижно. Правда, безпечно. Зараз часи стали спокійнішими. Охоронці, які працюють у приватних охоронних структурах, проходять спеціальні курси, а тому до роботи приступають вже підготовленими до будь-яких небезпечних ситуацій.

**Основні обов'язки.** Сторож, охоронець, сек'юриті — назв у цієї професії сьогодні багато. Як правило, охоронці — люди молоді, в гарній фізичній формі.

Зараз існує безліч служб охорони: це і позавідомча охорона, пожежна охорона, воєнізована охорона, персональна охорона. Охоронці задіяні в охороні різних об'єктів і підприємств: кав'ярень, клубів, офісів, будівельних майданчиків, промислових підприємств, супермаркетів. У кожній організації до працівника охорони висуваються різні вимоги, але основні обов'язки охоронця — забезпечувати збереження і недоторканість довіреного йому об'єкта. Охоронець зобов'язаний дотримуватися встановленої форми одягу, наслідувати приписи посадової інструкції на об'єкті, що охороняється, підтримувати чистоту і порядок. При затриманні зловмисника охоронець повинен викликати наряд міліції і скласти протокол. На великих, промислових підприємствах існують цілі служби охорони, які забезпечують цілодобовий нагляд за об'єктом.

Основна умова при прийомі на роботу охоронців-непрофесіоналів — гарна фізична форма, молодість. Вони проходять спеціальну підготовку, що передбачає розвиток бойових навичок, методів реагування у нестандартних ситуаціях.

Працівники охорони часто працюють з технікою стеження, комп'ютерами. На сьогодні добре себе зарекомендувала технічна охорона за допомогою централізованого пульта охорони. Цей вид цілодобового стеження за об'єктом — недорогий і ефективний захисту. У разі нестандартних ситуацій, злому або проникнення злочинця на об'єкт, що охороняється, мобільна група охорони буде на місці події за кілька хвилин, тим самим звівши ризик крадіжки до мінімуму.

Вища каста охоронного бізнесу — охоронці VIP. Шлях від співробітника охорони до персонального охоронця особливо важливою персони займає не менше п'яти–семи років наполегливої роботи. Щоб отримати атестат кваліфікованого охоронця, необхідно пройти спеціальні курси і підтверджувати свої навички на щорічних кваліфікаційних змаганнях.

Усе життя охоронця організоване так, щоб виконувати роботу якнайкраще. Він не може дозволити собі розслабитися. Здатність охоронця задалегідь прорахувати небезпечні ситуації цінується набагато вище, ніж миттєва реакція на небезпеку.



Як говорять самі фахівці, якщо охоронцеві довелося використовувати зброю, значить, він недопрацював на рівні збору інформації. Інакше кажучи, досвідчений охоронець заздалегідь знає, з якого боку летить куля.

Робота особистої охорони ведеться в тісному контакті з правоохоронними органами. Ідеальний варіант, коли є доступ (найчастіше не-офіційний) до інформації, отриманої співробітниками силових структур у результаті проведення оперативних заходів. Клієнт може навіть і не здогадуватися, яким чином начальник його охорони дізнався про замахи, який готувався. Саме ця інформація рятує клієнта і допомагає вжити заходів щодо забезпечення його безпеки.

**Якості, необхідні для цієї професії.** Розвинена інтуїція, рефлексивні, відпрацьовані до автоматизму, постійна готовність до небезпеки, миттєва реакція, фізична витривалість, сумлінність, уважність, пунктуальність, чесність, здатність швидко організовувати себе і інших на виконання справи; дуже високий рівень розвитку волі; швидкість реакції; вибірковість уваги; уміння швидко перемикає увагу на інший об'єкт; стійкість уваги; здатність переконувати людей; розвиток логічного мислення; уміння грамотно виражати свої думки; слухати людей.

**Кар'єра і зарплата в Україні.** Охоронець-початківець отримує близько 2500–3000 грн. Середня зарплата особистого охоронця складає 10000 грн. Є професіонали екстра-класу, які одержують по 40000 грн, але таких одиниці.

**Плюси.** Висока зарплата; стабільно високий попит на ринку праці; можливість навчитися різних видів рукопашного бою.

**Мінуси.** Високий ризик для життя; робота позмінно; високий рівень відповідальності за довірений об'єкт чи особу. Років у 40 доведеться змінювати свою профорієнтацію.

**Освіта.** Щоб стати досвідченим охоронцем, необхідно пройти спеціальні програми підготовки. Зараз в Україні діє достатня кількість таких центрів. Ідеально було б здобути освіту правоохоронця або будьяку спортивну.

## ПРАВООХОРОНЕЦЬ

Слідчий, співробітник ДАІ, криміналіст, митник, прикордонник, співробітник СБУ — цих усіх спеціалістів об'єднує єдина місія, яка стоїть перед ними — забезпечення правопорядку в Україні. Вони забезпечують його у різних сферах: прикордонники на кордонах держави, митники — перевіряють усіх, хто приїжджає до України чи залишає її, міліціонери забезпечують порядок у містах і селах, співробітники ДАІ — на автошляхах, а СБУ — піклуються про безпеку держави.

**Близькі професії.** Військовий, юрист.

**Історія професії.** Примітивна правоохоронна система виникла практично одразу з появою перших держав. У кожній країні вона розвивалася по-різному. Власне коріння процесу становлення української міліції лежить у появі радянської міліції після Лютневої революції в Росії. Після скидання самодержавства царська поліція була ліквідована. Юридичним закріпленням процесу ліквідації стали постанови Тимчасового уряду від 06.03.1917 р. про ліквідацію корпусу жандармів, і від 10.03.17 р. про скасування Департаменту поліції. Була проголошена заміна поліції «народною міліцією». Правові основи організації і діяльності міліції визначалися в постановях Тимчасового уряду «Про затвердження міліції» і «Тимчасове положення про міліцію», виданих 17 квітня 1917 р. У Тимчасовій постанові уряд прагнув не допустити існування одночасно і народної міліції, і озброєних формувань трудящих, які існували у цей смутний час. У постанові «Про затвердження міліції» Тимчасовий уряд вказав, що призначення народної міліції відбувається державною адміністрацією. Таким чином, народна міліція, створена відразу після Лютневої революції, стала невід'ємною частиною державного апарату. Протягом існування Радянського Союзу українська міліція діяла у складі всерадянської. Важливим етапом розвитку української міліції стало ухвалення Верховною Радою УРСР 20 грудня 1990 р. Закону Української РСР «Про міліцію». Цим документом була закладена правова основа діяльності міліції України. Даний Закон, звичайно зі змінами



і доповненнями, є і сьогодні основоположним документом діяльності сучасної міліції.

СБУ теж виникла після розпаду Радянського Союзу. Одним із перших кроків на цьому шляху стало створення комісії з розроблення Концепції органів державної безпеки України. 20 вересня 1991 р. парламент ухвалив постанову «Про створення Служби національної безпеки України» (СБУ). Цією ж постановою ліквідовано Комітет державної безпеки УРСР.

У грудні 1991 р. відповідно до Указу Президента України розпочалося створення системи органів і підрозділів військової контррозвідки СНБ-СБ України. 25 березня 1992 р. Верховна Рада прийняла Закон України «Про Службу безпеки України», і подальша розбудова Служби відбувалась на достатньо чіткому правовому підґрунті.

Українська митниця — орган стародавній. Уже у 911 р. в торговому договорі Київського князя Олега з Візантійським імператором обговорувалися питання мита й митних відносин між двома країнами.

У 1288 р. був виданий Острогомський митний статут, у якому мова йшла про купців з різних країн: Баварії, Польщі, Чехії, Австрії та Київської Русі.

Чітку систему митної справи мала Козацько-гетьманська держава. Починаючи від Богдана Хмельницького, Державний скарб (так іменувалась тоді фінансово-банківська і митна служба України) збирав пограничне мито: евеку (вивізне) і інфуку (ввізне). Вже тоді українські митники відзначалися високими професійними якостями, освіченістю, знанням іноземних мов.

У 1918 р. за рішенням гетьмана Павла Скоропадського було організовано Корпус прикордонної варті, якому була доручена не лише охорона кордону України, а й здійснення окремих митних функцій.

Кістяком цієї правоохоронної структури став Запорізький корпус, створений Центральною Радою ще у 1917 р.

Організацію митної служби в незалежній демократичній Українській державі довелося починати буквально з нуля, адже за часів Радянського Союзу на території держави митниць було обмаль, прав вони практично не мали.

**Основні обов'язки.** Основне завдання міліціонера — це охорона громадського порядку. З цієї метою він має право здійснювати ряд дій,

у тому числі перевіряти у людей документи, вимагати від них дотримання громадських норм і правил, затримувати тих, кого підозрює в здійсненні правопорушень. Для виконання своєї роботи правоохоронець в обумовлених законом випадках може входити в приміщення, виступувати приватний транспорт, при необхідності застосовувати вогнепальну зброю. Образа міліціонера або спричинення йому опору при виконанні ним службових обов'язків карається українським законом.

Місця, де безпосередньо протікає робота міліціонера, — це не лише райвідділки і пости міліції, але і навчальні заклади, торговельні точки, стадіони, театри, кінотеатри, залізничний і авіатранспорт, автомобільні траси, метро і інші області масового скупчення людей. Досить часто представникам цієї професії доводиться патрулювати відведений їм район, виїжджати на місце злочинів, в зону проведення тих або інших громадських акцій.

Співробітники ДАІ контролюють правопорядок на автошляхах України. Вони мають право зупиняти автівки, перевіряти водійські посвідчення, випускати протоколи за порушення Правил дорожнього руху. Але для того, щоб їх випускати, такі міліціонери повинні самі знати правила досконало. Співробітники ДАІ виїжджають на місце дорожньо-транспортних пригод, розбираються у ситуації, оформляють схему ДТП та пишуть протокол. Окрім цього, в обов'язки такого спеціаліста входить «розрулювання» автівок на перехрестях, де зламався світлофор. Співробітник ДАІ у цьому випадку виступає регулювальником дорожнього руху і повинен знати всі рухи регулювання.

Слідчі є у кожному райвідділку міліції. Це вони ведуть кримінальні справи, намагаються розібратися у злочинах. Їх робота часто небезпечна. Ніхто й ніколи не знає, з якою справою доведеться зіткнутися завтра або навіть через десять хвилин. Ніхто не знає, який злочинець трапить-ся на шляху і як поведе себе у тій чи іншій ситуації. Можливо, саме через це співробітники МВС часом здаються цинічними та грубими. Інакше й бути не може. Якщо міліціонер буде ніжним та бездоганно чемним, він ніколи не розплутає жодну справу. А скільки крові та несправедливості щодня бачить міліціонер! Нормальна психіка цього просто не витримає, тому працівники міліції «ховаються» у панцир відсторонення від

ситуації і часом здаються бездушними. Щось схоже відбувається і з журналістами, які працюють у сферах новин і за родом своєї діяльності часто бачуть те саме, що й міліціонери.

Є серед співробітників МВС *криміналісти*. Це люди з роду Шерлока Холмса. Їх обов'язок — вивчити всі знайдені докази на місці події, зіставити всі факти, обстежити трупи, якщо вони є, і спробувати розібратися у справі. Відверто кажучи — робота не для тих, хто має слабкі нерви.

В апараті Міністерства внутрішніх справ є різні підрозділи. Одні спеціалісти займаються справами, пов'язаними з наркотиками, інші — з торгівлею людьми. Є підрозділи, які вишуковують економічних злочинців. Робота знайдеться для кожного, хто вирішить пов'язати своє життя із служінням закону.

Окремо від Міністерства внутрішніх справ стоїть Служба безпеки України. Такі служби є в інших державах: наприклад, в Росії — ФСБ, в США — КДБ. Робота *співробітників СБУ* приблизно така ж сама, як і в міліціонерів — забезпечувати безпеку. Правда, Служба безпеки України відповідно до законодавства має статус державного правоохоронного органу спеціального призначення, який забезпечує державну безпеку України. Вона також є спеціально уповноваженим органом державної влади у сфері контррозвідувальної діяльності, охорони державної таємниці та головним органом у сфері боротьби з тероризмом. Головним напрямом діяльності СБ України була і є контррозвідка.

Прикордонна служба України забезпечує правопорядок на кордонах держави. Мало хто з пересічних громадян замислюється над тим, що перший удар, якщо не доведи Боже, почнеться війна, приймуть на себе прикордонники. Саме так було під час Другої світової.

У мирний час *прикордонники* зазвичай «воюють» з контрабандистами, шукають наркотики та багажі, ловлять нелегалів. Робота на кордоні — цікава і невідомо-романтична. Основними функціями Державної прикордонної служби України є охорона державного кордону України на суші, морі, річках, озерах та інших водоймах з метою недопущення незаконної зміни проходження його лінії, забезпечення дотримання режиму державного кордону та прикордонного режиму; здійснення в установленому порядку прикордонного контролю і пропуску через

державний кордон України осіб, транспортних засобів, вантажів та іншого майна, а також виявлення і припинення випадків незаконного їх переміщення; охорона суверенних прав України в її виключній (морській) економічній зоні та контроль за реалізацією прав і виконанням зобов'язань у цій зоні інших держав, українських та іноземних юридичних і фізичних осіб, міжнародних організацій; ведення розвідувальної, інформаційно-аналітичної та оперативної розшукової діяльності в інтересах забезпечення захисту державного кордону України у межах закону; участь у боротьбі з організованою злочинністю та протидія незаконній міграції на державному кордоні України та в межах контрольованих прикордонних районів; охорона закордонних дипломатичних установ України; координація діяльності військових формувань та відомств правоохоронних органів, пов'язаної із захистом державного кордону України, а також діяльності державних органів, що здійснюють різні види контролю при перетинанні державного кордону України або беруть участь у забезпеченні режиму державного кордону, прикордонного режиму і режиму в пунктах пропуску через державний кордон України.

Поряд з прикордонниками працюють співробітники Держмитниці. Митниця — це державна установа, яка контролює провезення вантажів (у тому числі поштових відправлень) через державний кордон і стягує митні збори. Сучасні митниці розташовуються безпосередньо поблизу кордону, а також у міжнародних аеропортах і морських портах.

Основні види діяльності *митного інспектора* — це збір митних зборів за ввезення і вивезення товару; контроль за дотриманням законодавства про зовнішню торгівлю; боротьба з порушенням митних правил; боротьба з контрабандою; митний огляд речей і пасажирів; що виїжджають і приїжджають.

Усі правоохоронні органи України тісно співпрацюють між собою.

**Якості, необхідні для цієї професії.** Здатність швидко організувати себе і інших на виконання справи; дуже високий рівень розв'язку волі; вибірковість уваги; вміння швидко перемикає увагу на інший об'єкт; стійкість уваги; здатність переконувати людей; розвиток логічного мислення; уміння грамотно виражати свої думки; швидкість реакції;

гарний розвиток образної, словесно-логічної пам'яті; здатність швидко приймати рішення залежно від ситуації, порядність, моральність; спостережливість; гарна інтуїція, уміння розбиратися в людях; рішучість; здатність прогнозувати ситуації; справедливість; ініціативність, енергійність; вимогливість до себе і до людей; ерудованість; уміння швидко орієнтуватися в навколишньому оточенні; хороша фізична і психічна витривалість; емоційна стійкість, витриманість.

**Кар'єра і зарплата в Україні.** Робота у правоохоронних органах передбачає, перш за все, державну службу. Тому вам гарантований соцпакет та стабільно зростаюча зарплата. Середня зарплата правоохоронця в Україні складає від 1500 до 2100 грн. Передбачені також премії та надбавки.

**Плюси.** Престижність професії; стабільний попит на ринку праці; стабільна зарплата; можливість навчитися користуватися зброєю та різним видам рікопашного бою; дозвіл на носіння зброї.

**Мінуси.** Ненормований робочий день; нічні чергування, виклики на місце подій, відрядження, позаурочна робота у свята і вихідні; ризик для життя та здоров'я; великі нервові та психічні навантаження.

#### Освіта.

**Для СБУ співробітників готують:**

- Національна академія Служби безпеки України (м. Київ)
- Інститут підготовки юридичних кадрів для СБУ Національної юридичної академії України ім. Я. Мудрого (м. Харків)

**Для МВС співробітників готують:**

- Київський національний університет внутрішніх справ (визначено базовим з підготовки фахівців для експертно-криміналістичних підрозділів, боротьби з незаконним обігом наркотиків та оперативної служби)
- Харківський національний університет внутрішніх справ (визначено базовим з підготовки фахівців для підрозділів слідства та дізнання) (ХНУВС)
- Сумський юридичний факультет Харківського НУВС
- Кіровоградський юридичний інститут Харківського НУВС
- Херсонський юридичний інститут Харківського НУВС
- Дніпропетровський державний університет внутрішніх справ (визначено базовим з підготовки фахівців для підрозділів міліції громадської безпеки)
- Запорізький юридичний інститут Дніпропетровського ДУВС

- Луганський державний університет внутрішніх справ ім. Е. О. Дідоренка визначено базовим з підготовки фахівців для підрозділів карного розшуку)
- Донецький юридичний інститут Луганського ДУВС ім. Е.О. Дідоренка (визначено базовим з підготовки фахівців для підрозділів ДАІ)
- Львівський державний університет внутрішніх справ (визначено базовим з підготовки фахівців для підрозділів боротьби з економічною злочинністю)
- Прикарпатський юридичний інститут Львівського ДУВС
- Одеський державний університет внутрішніх справ (визначено базовим з підготовки фахівців для підрозділів транспортної міліції)
- Кримський юридичний інститут Одеського ДУВС

**Для митниці спеціалістів готують:**

- Академія митної служби України (м. Дніпропетровськ)

**Для прикордонної служби спеціалістів готують:**

- Національна академія Державної прикордонної служби України ім. Б. Хмельницького (м. Хмельницький)
  - Навчальний центр підготовки спеціалістів ДПСУ (м. Черкаси)
- Середня плата за навчання** складає 4000–8000 грн.

## СУДДА

*Суддя — представник влади, покликаний вирішувати правові суперечки між окремими людьми, організаціями, державними структурами. Судова влада самостійна і діє незалежно від законодавчої і виконавчої.*

**Близькі професії.** Прокурор, юрист.

**Історія професії.** Поступове виникнення перших держав призвело до того, що суспільство дозріло і до розподілу влади, у тому числі, виділення судової влади. Сталося це, на думку істориків, трохи менше, ніж за тисячу років до нашої ери, в Давній Греції. Як відомо, старогрецькі міста-держави мали примітивно-демократичну форму правління. І саме тут в епоху Гомера стався перехід від особистої розправи до договірного початку і визнання правових норм.

Пізніше суди, як і багато інших елементів еллінської культури, були перейняті римлянами. Як відомо, останні ділили право на публічне і при-

ватне, і саме на базі знаменитого «римського права» склалися цивільні кодекси більшості європейських країн. Римляни ж ввели в ужиток поняття «арбітр» у значенні «третейський суддя».

**Основні обов'язки.** Головне завдання судді — виголошення вироку. Ухвалити остаточне рішення суддя повинен самостійно, без поради і підказок, вислухавши всі зацікавлені сторони. В окремій кімнаті, наодинці із справою, суддя приймає остаточне рішення.

Вимоги і розпорядження суддів, обумовлені їх роботою, обов'язкові для всіх без винятку державних органів, громадських об'єднань, юридичних і фізичних осіб. Діяльність суддів чітко регламентується законодавством.

Робота протікає в умовах підвищеної нервово-психічної напруги, доводиться працювати одразу з великою кількістю справ, контактувати з багатьма людьми, не завжди доброзичливо налаштованими відносно того, що відбувається. Нерідко учасники розглядів залишаються невдоволені рішеннями суду, не можна виключити і прямий тиск представників криміналітету на суддю, хоча в даному випадку закон суддів захищає: за неповагу до суду, погрози або наклеп відносно осіб, що здійснюють правосуддя, передбачена серйозна відповідальність.

**Якості, необхідні для цієї професії.** Високий рівень відповідальності, логічне, аналітичне мислення; високий рівень розвитку понятійного мислення, концентрації і стійкості уваги, вміння правильно і зрозуміло висловлюватися, перекопувати; схильність до дослідницької діяльності; гарні знання в різних областях наук; високий рівень розвитку дедуктивного мислення, здатність до всебічного, адекватного сприйняття ситуації; вміння вести переговори, організованість, акуратність, упевненість в собі; ерудованість; чесність і порядність; об'єктивність; гарна інтуїція; емоційно-психічна стійкість; енергійність; наполегливість, принциповість; прагнення до самовдосконалення; вміння швидко відновлювати працездатність.

**Кар'єра і зарплата в Україні.** Судді — державні структури, тому зарплати тут невисокі. Суддя отримує зарплату у розмірі від 1700 грн.

Працюють судді в судах різного рівня (від звичайного судді, що вирішує невеликі адміністративні і фінансові спори, до судді Конституційного Суду).

**Плюси.** Стабільність; престижність.

**Мінуси.** Велике психічне навантаження; відчуття відповідальності за долі людей; необхідність об'єктивно дивитися на ситуацію; певний ризик для життя.

**Освіта.** Необхідна юридична освіта. Див. Юрист.

## ПРОКУРОР

*Прокурор (лат. *procurator* — управляти, відати, піклуватися) — головний законний представник обвинувачення. Обвинувачення — сторона, що відповідає за виклад аргументів проти особи, що обвинувачується, в здійсненні правопорушення, в ході судового розгляду у кримінальній справі. Функції прокурорів у різних країнах різні і багато в чому визначаються історичними умовами.*

**Близькі професії.** Юрист, адвокат, міліціонер.

**Історія професії.** Королівський прокурор (франц. *procurateur* від лат. *procurator* — піклуюся, керую) як державний чиновник з'являється у середньовічній Франції. За правління короля Філіпа IV Красивого у 1302 р. уперше визначається законом положення королівських прокурорів у судах. Як повноважна державна установа прокуратура складається у кінці XVII ст. Прокурори були посередниками між судами та королівською владою і передусім захищали інтереси корони.

Із Франції інститут прокуратури був запозичений Англією, Німеччиною та іншими європейськими державами, звідки посада прокурора перекочовує і на схід — до Польщі та Росії.

За свідченням, наведеним у виданій 1999 р. у Варшаві книзі Володимира Свєрбигуза «Старосвітське панство», 1578 р. на сеймі Речі Посполитої було утворено особливий для України трибунал — Луцький. Це був вищий суд для України, його дія поширювалась на Київське, Волинське та Брацлавське воєводства, офіційною мовою визнавалась українська. Наступного року в Батурині було утворено Український трибунал, що складався з семи департаментів. На початку діяльності трибуналу його



депутати щорічно обирали прокурора (інститутатора). Наглядачі приватних маєтків передавали прокуророві детальні відомості про позови та характер правопорушень, прокурор наглядав за чинністю подання позовів до трибунальського суду.

Посада прокурора збереглася в Україні у XVII ст. У вищезгаданій книзі знаходимо, що в Українському трибуналі із гетьманом, генеральним писарем, генеральним возним, генеральним суддею та іншими вищими чинами засідав і прокурор. До речі, прокурора названо одразу ж після гетьмана.

Діяльність Українського трибуналу і, зокрема, прокурорів була тісно пов'язана з іменами кошових отаманів, гетьманів українського козацтва Івана Підкови, Северина Наливайка, Самійла Кішки, Петра Сагайдачного, Михайла Дорошенка та інших.

**Основні обов'язки.** Мало видати гарний закон, не менш важливо зробити так, щоб він діяв і виконувався всіма. За цим стежать органи прокуратури, а прокурори відповідають за підвідомчу їм територію — область, район, місто.

Молодий фахівець, вступаючи на службу до прокуратури, з першого дня повинен засвоїти ієрархію відносин у професійному середовищі. Наприклад, існує серйозна різниця між прокурорами-керівниками і прокурорами-виконавцями (ними є прокурори відділів, помічники).

Треба бути готовим до одномоментної рутинної праці з різними документами. Заяви з екранів телевізорів та виступи у залі суду роблять прокурори. Вам же спочатку доведеться робити всю паперову роботу.

**Якості, необхідні для цієї професії.** Високий рівень відповідальності, розвитку понятійного мислення, логічне, аналітичне мислення; високий рівень, гарний розвиток концентрації і стійкості уваги, вміння правильно і розуміло висловлюватися, здатність переконання; схильність до дослідницької діяльності; гарні знання в різних областях наук; високий рівень розвитку дедуктивного мислення, здатність до всебічного, адекватного сприйняття ситуації; уміння вести переговори, організованість, акуратність, упевненість в собі; ерудованість; чесність і порядність; об'єктивність; гарна інтуїція; емоційно-психічна стійкість; енергійність; наполегливість, принципиовість; прагнення до самовдосконалення; вміння швидко відновлювати працездатність.

**Кар'єра і зарплата в Україні.** Багато хто починає кар'єру як слідчий прокуратури або помічник прокурора. Наступна сходинка — заступник прокурора. У великих містах на пост керівника (міжрайонного прокурора) можна розраховувати тільки років через 10–15. У деяких невеликих містах не вистачає кваліфікованих кадрів, і там можна стати прокурором вже за кілька років. Якщо ви не проти переїхати до іншого міста, такий варіант вам підійде. Прокуратура — державна структура, тому заробітна плата прокурорів не висока. Помічник прокурора може отримувати від 1200 до 1700 грн.

**Плюси.** Престижність; стабільність; низка корисних знайомиств; можливість правової самооборони у життєвих ситуаціях.

**Мінуси.** Невисока зарплата; кар'єрні перспективи невеликі; багато рутинної нецікавої роботи.

#### Освіта.

- Національна юридична академія України ім. Я. Мудрого (м. Харків)
- Одеська національна юридична академія
- Львівський національний університет ім. І. Франка
- Київський національний університет ім. Т. Г. Шевченка
- Академія прокуратури України

**Середня плата за навчання:** 7000–12000 грн.

## ЮРИСТ

*Юрист (правник) — фізична особа, яка має професійні правові знання у галузі юридичних наук, законодавства й практики його застосування. Значна кількість юристів займається політикою, науковою і викладацькою діяльністю. Таким чином, професійні можливості юриста поширюються на спеціалізовані структури, тобто судові, правоохоронні органи, структури юридичних послуг, а також на загальні керівні й господарські структури.*

**Близькі професії.** Правоохоронець.

**Історія професії.** Першими основоположниками права як галузі стали давні філософи: Сократ, Аристотель, Платон. Великий внесок



у розвиток законотворчості внесла релігія. Саме біблейські заповіді лягли в основу створення законів.

Першими юристами (від лат. *ius* або *iuris* — право) були жерці (понтифи), які тлумачили закон. Упродовж багатьох віків людство удосконалювало свої міжособові і міжнародні відносини, і тому право повинне було прогресувати разом з часом і охоплювати всі сфери людської діяльності.

**Основні обов'язки.** Хто такий юрист і яку роботу він виконує? Найрізноманітнішу: це може бути робота прокурора, слідчого, судді загальних і арбтражних судів, адвоката, юрисконсульта, оперативного працівника органів внутрішніх справ, міліції, податкової поліції, митних органів, працівника управління у муніципалітетах, адміністрації області, міст і районів, менеджера, фахівця з кадрів, керівника підприємств, установ та різноманітних фірм.

Значна кількість юристів займається політикою, науковою і викладацькою діяльністю. Таким чином, професійні можливості юриста поширюються на спеціалізовані структури, тобто судові, правоохоронні органи, структури юридичних послуг, а також на загальні керівні й господарські структури.

При цьому чимало юристів, зберігаючи звання юриста за освітою, займаються діяльністю, яка юридичною формально може і не вважатися. Однак саме підготовка юристів, коло їх знань і навиків, зв'язків, спосіб вирішення питань виявляються тут дуже корисними. Найчастіше юристи за освітою працюють у таких сферах загальної діяльності: торгівля; банківська і страхова справа; керівництво юридичними особами, тобто акціонерними товариствами, товариствами з обмеженою відповідальністю; державна адміністрація.

Існує багато різних видів спеціалізації у юриста: цивільне право; адміністративне право; конституційне право; комерційне і фінансове право; карне право; трудове право; екологічне право; міжнародне право тощо.

Незалежно від місця і специфіки професійної діяльності, в обов'язки юриста входять:

— консультування і роз'яснення цивільному населенню, представникам підприємств, організації правових питань;

— проведення претензійних, позовних, договірних робіт;  
— складання довідок, позовних документів, заяв і іншої документації правового характеру;

— здійснення представництва від імені фізичних і юридичних осіб у суді і інших державних організаціях по цивільних, карних, адміністративних, фінансових, трудових, екологічних, міжнародних справах;

— участь у попередньому слідстві, суді;

— ведення обліку і зберігання правових документів.

**Якості, необхідні для цієї професії.** Дисциплінованість; передбачливість; самодостатність, здатність аргументовано обстоювати свою думку; здатність до перемикань з однієї діяльності на іншу; здатність планувати свою діяльність у часі; прагнення до професійної досконалості; аналітичне мислення; гнучкість мислення; логічність мислення; ерудованість; довготривала пам'ять; пам'ять на семантику (сенс) тексту; розвинена словесно-логічна пам'ять; уміння грамотно виражати свої думки; збереження працездатності в умовах зниженого парціального тиску кисню; збереження працездатності в умовах стомленості; навички письмового викладу інформації; схильність до дослідницької діяльності; схильність до роботи з документацією; здатність аналізувати і зіставляти факти; уміння правильно і ефективно розподіляти час.

**Кар'єра і зарплата в Україні.** Привабливість цієї професії — у можливості працювати практично у будь-якій галузі. Якщо ви маєте повноцінний багаж знань, вас з радістю візьмуть на роботу великої компанії, можливо, якщо пощастить, і без досвіду роботи. З юридичною освітою і за умови організаторських здібностей можна одразу будувати плани зайняти директорське крісло, адже ви маєте все, що для цього потрібно. Певний досвід — і вперед. Відповідно, і зарплати тут будуть високі. Щоправда, спочатку ви можете отримувати від 1300 до 1700 грн, якщо влаштуєтеся на держпідприємство або у невелику фірму.

**Плюси.** Високий рівень зарплати; престижність професії; можливість застосувати свої знання у будь-якій галузі.

**Мінуси.** Високий рівень відповідальності; можливий ненормований робочий день.

**Освіта**

- Київський національний університет внутрішніх справ (м. Київ)
- Національний університет «Кієво-Могилянська академія» (м. Київ)
- Академія адвокатури України (м. Київ)
- Одеська національна юридична академія
- Харківська національна юридична академія ім. Я. Мудрого
- Харківський національний університет внутрішніх справ (м. Харків)
- Харківський національний університет ім. В. Н. Каразіна
- Дніпропетровський університет економіки і права (м. Дніпропетровськ)
- Львівський національний університет ім. І. Франка (м. Львів)
- Дніпропетровський державний університет внутрішніх справ (м. Дніпропетровськ)

**Середня плата за навчання:** 6000–10000 грн.

# Транспорт

- Авіадиспетчер
- Автомеханік
- Водій, водій громадського транспорту
- Експедитор
- Кондуктор
- Машиніст (залізничник)
- Диспетчер потягу
- Пілот цивільної авіації
- Провідник потягу
- Стюардеса (стюард), бортипровідник

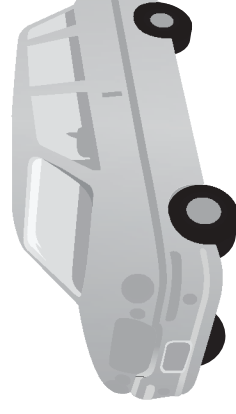

## АВІАДИСПЕТЧЕР

*Авіадиспетчер — фахівець, що здійснює управління повітряним рухом. Авіадиспетчери надають екіпажу інформацію про політ, запас палива, приймають рішення в умовах жорсткого ліміту часу, планують програму польотів. Їх головна функція — забезпечення безпечного, регулярного і впорядкованого руху повітряних суден у межах зон його відповідальності.*

**Близькі професії.** Диспетчер на залізниці.

**Історія професії.** Перші спеціалісти цієї професії з'явилися з появою перших аеропортів у 20-х роках минулого століття. З часом їх робота ставала все більш механізованою, додавалися нові системи відстежування літаків, але відповідальність диспетчерів меншою не стала й досі.

**Основні обов'язки.** Професія вважається однією з найбільш складних, небезпечних і відповідальних: щонайменша неточність або зволікання при управлінні повітряним рухом можуть коштувати багатьох життів, а тому ті люди, що мріють освоїти це ремесло, проходять жорсткий відбір на медкомісії. Окрім фізичного стану, ретельно вивчаються їх психофізіологічні особливості: вміння швидко приймати рішення, самовладання, зібраність і швидкість мислення.

У 1991 р. Мінохоронздоров'я СРСР включило авіадиспетчерів до категорії професій з найвищою психологічною і стресовою навантаженістю разом з космонавтами, водолазами, шахтарями. На них покладеться величезна відповідальність, до них висуваються дуже жорсткі вимоги. Авіадиспетчер регулярно проходить лікарсько-льотну експертну комісію за аналогією з пілотами цивільної авіації. Не дивно, що саме у цієї професії один з найвищих у світі імідж, авторитет і соціальний статус.

Головною функцією авіадиспетчера є забезпечення безпечного, регулярного і впорядкованого руху літаків, вертольотів та інших повітряних судів. Для успішного виконання цієї функції авіадиспетчер вико-

ристує знання повітряної навігації, авіаційної метеорології, а також строго встановлені правила і інструкції, що регламентують детальним чином усі аспекти його діяльності. Наприклад, для забезпечення безпечного розходження повітряних судів у небі авіадиспетчер застосовує правила вертикального, бічного і подовжного ешелонування (розредження повітряних суден на безпечні відстані в горизонтальній і вертикальній площинах). Основне завдання авіадиспетчера — безперервний контроль за повітряною обстановкою і управління повітряним рухом у межах зони його відповідальності. Для виконання цього завдання авіадиспетчер використовує радіотехнічні засоби, засоби радіозв'язку з екіпажами повітряних суден, а також електрозв'язки із суміжними секторами і іншими фахівцями. Робоче місце авіадиспетчера обладнане моніторами, які відображають повітряну обстановку, метеобстановку, різними сигнальними табло з довідковою інформацією, засобами зв'язку та ін.

Контроль за рухом літаків здійснюється від моменту покидання ним стоянки перед зльотом на аеродромі — вильоту, до зарулювання на стоянку після посадки на аеродромі призначення.

Для забезпечення ефективного контролю за рухом аеродрому і повітряний простір діляться на райони відповідальності диспетчерських пунктів.

**Якості, необхідні для цієї професії.** Фізична і емоційна витривалість, стресостійкість, залізні нерви і відмінне здоров'я, уважність, упевненість, гарний зір, високий рівень відповідальності, логічне, аналітичне мислення; високий рівень розвитку понятійного мислення, гарний розвиток концентрації і стійкості уваги, уміння правильно і зрозуміло висловлюватися, здатність до всебічного, адекватного сприйняття ситуації; організованість, акуратність, упевненість у собі; чесність і порядність; об'єктивність; гарна інтуїція; енергійність; уміння швидко відновлювати працездатність.

**Кар'єра та зарплата по Україні.** Середня заробітна плата авіадиспетчера складає 4000 грн, але у великих центрах, де рух інтенсивніший, зарплата може складати 5000 грн і більше.

**Плюси.** Престижність; висока стабільна зарплата.

**Мінуси.** Постійна відповідальність за життя інших людей; неможливість припуститися жодної помилки; необхідність постійно концентрувати увагу.

**Освіта.**

Національний авіаційний університет  
Харківський аерокосмічний університет ім. М. Є. Жуковського «ХАІ»  
Кіровоградська льотна академія

**Середня плата за навчання:** 4000–6000 грн.

## АВТОМЕХАНІК

*Вам подобаються автомобілі? Ви ще з дитинства знаєте, що таке карбюратор, як працює двигун і як замінюють зимову «гуму» на літню? Тоді вам треба йти працювати автомеханіком.*

**Близькі професії.** Машиніст-залізничник, водій.

**Історія професії.** Перший автомобіль з бензиновим двигуном внутрішнього згоряння був створений 1885 р. Карлом Бенцом. Це був триколісний двомісний екіпаж на високих колесах із спицями. Роком пізніше (1886) з'явився варіант Готліба Даймлера, який вважається першим у світі автомобілем, що отримав практичне застосування.

Проте австрійці вважають, що батьком-засновником автомобілебудування є співвітчизник Бенца і Даймлера Зігфрід Маркус, який почав розробляти свій автомобіль у 1875 р.

Трохи пізніше виникла потреба автомобілі ремонтувати. Тоді й пришили на допомогу автомеханіки, для яких не було проблемою розібратися, чому пристрій вийшов з ладу.

**Основні обов'язки.** На маленьких автосервісах в основному працюють автомеханіки-універсали: вони роблять усе від початку і до кінця. У великих центрах зазвичай практикується розподіл за спеціалізаціями.

Маларі роблять грубу і остаточну шліфовку, готують автомобіль до фарбування і потім фарбують. Механіки-діагности визначають причини

поломки. Автоелектрики усувають неполадки в електроніці і теж мають попит на ринку праці, оскільки все більше машин випускається з бортовими комп'ютерами.

Автомеханік повинен знати правила техніки безпеки; пристрій і принципи роботи ремонтovanого устаткування, силових установок, агрегатів і машин; властивості оброблюваних матеріалів, антикорозійних мастил і масел; способи відновлення зношених деталей; технічні умови випробування, регулювання і приймання вузлів, механізмів і устаткування після ремонту; допуски, посадки і класи точності; будову і способи застосування спеціальних пристроїв і контрольно-вимірювальних інструментів. Та якщо вам подобаються автівки, запам'ятайте це все не становитиме проблем.

Автомеханіки працюють не лише на СТО і автосервісах. На всіх підприємствах, де використовують різну техніку: сільське господарство, будівництво, залізниця — є посада слюсара з ремонту. У такому разі в обов'язки фахівця входить щоденний контроль і зовнішній огляд кузова, кабіни, механізмів управління, приладів освітлення, мийно-прибиральні роботи і заправка машин.

Окрім щоденного техобслуговування, через певні проміжки часу слюсар проводить перше і друге технічне обслуговування. У процесі техобслуговування слюсарі-авторемонтники перевіряють, контролюють стан усіх механізмів автомобіля, виконують кріпильні, регулювальні, мастильні та інші роботи. Якщо виявляються несправності і uszkodження, то проводиться поточний ремонт, усувається несправність, замінюються пошкоджені деталі, вузли й агрегати. Поточний ремонт слюсарі проводять також за заявками водіїв, якщо виникають несподівані поломки аварійного характеру. Технічне обслуговування і поточний ремонт проводять автослужбовці.

**Якості, необхідні для цієї професії.** Фізична витривалість і сила; гарний зір і окомір (лінійний і об'ємний); рухливість, координованість і точність рухів рук; тонка м'язова і слухова чутливість; гарна образна і оперативна пам'ять; технічний інтелект; спостережливість; терплячість; дисциплінованість і відповідальність; швидка реакція на аварійні сигнали, здатність до пізнання, розрізнення звуків за тоном, ритмом.

**Кар'єра і зарплата в Україні.** Молодий спеціаліст спочатку отримуватиме зарплату в 1500 грн, але, якщо він розбиратиметься у своїй роботі, дуже швидко його зарплата збільшиться. На великих автосервісах вона сягає 5000–6000 грн. Часто працедавці пропонують невелику ставку та відсоток від зробленої роботи. За таких умов можна заробити великі гроші. Якщо у вас є адміністративна жилка, попрацювавши автотеханіком, можна очолити якийсь відділ, якщо ви працюєте у великій компанії, або навіть відкрити своє СТО. Плюс цієї професії полягає в тому, що, працюючи на автосервісі, ви маєте можливість змінювати посади на більш прибуткові, але близькі за змістом з вашою діяльністю, і набувати нового досвіду.

**Плюси.** Престижність; висока зарплата; можливість додаткового підробітку; можливість працювати свою клієнтську базу та відкрити свою справу.

**Мінуси.** Підвищена матеріальна відповідальність; фізичні навантаження (втома м'язів рук, ніг, спини); наявність специфічних і несприятливих умов праці (підвищений рівень шуму, шкідливі пари бензину і масел, бруд, перепади температури та ін.).

**Освіта.** Майстрів автосправи готують різні навчальні заклади: від спеціалізованих автодорожніх до технічних. ВНЗ випускають управлінців — інженерів-механіків, технікуми — автомеханіків, а ПТУ — автослюсарів. Під час вибору училища варто врахувати, що деякі з них готують майстрів вузької спеціалізації: слюсарів з ремонту автомобілів, електрогазозварників-рихтувальників кузовів, автоелектриків. Вибір вузької спеціалізації може істотно вплинути на працевлаштування — «вузький» фахівець цінується вище, але знайти роботу йому складніше.

**Середня плата за навчання:** 1200–8000 грн.

## ВОДІЙ, ВОДІЙ ГРОМАДСЬКОГО ТРАНСПОРТУ

*Водій — особа, яка керує транспортним засобом. Водіння міського транспорту накладає на водія відповідальність за життя і здоров'я*

пасажирів. Окрім безпосереднього управління автомобілем, водій усеває дрібні несправності, що виникли в дорозі, контролює дотримання пасажирами правил проїзду, посадки і висадки.

**Близькі професії.** Експедитор, автомеханік.

**Історія професії.** Коли було створено перший автомобіль, ми вже знаємо. (Див. *Автомеханік*.) А от найперший у світі автобус побудував у 1801 р. англієць Річард Тревітік. Демонстрація його відбулася 24 грудня того ж року в Кемборні (Корноулл, Англія). Це була машина з паровим двигуном, яка могла перевезити 8 пасажирів. Перший у світі міський автобус з двигуном внутрішнього згоряння вийшов на маршрут 12 квітня 1903 р. в Лондоні.

Перший тролейбус з'явився у Німеччині. Його автор — інженер Вернер фон Сіменс. 29 квітня 1882 р. перша тролейбусна лінія була відкрита компанією Siemens & Halske в передмісті Берліна Галензі.

**Основні обов'язки.** Для водія немає вікових обмежень, головне — гарний зір, наявність прав потрібної категорії і знання Правил дорожнього руху. Часто професія водія (особливо, якщо в невеликій фірмі) передбачає наявність власного автомобіля, на якому водій працюватиме. У такому разі водієві виплачується додатково амортизація авта.

Найбільше водії не люблять дороги і людей із смугастим жезлом, оскільки дороги — завжди погані, а інспектори завжди хочуть когось виписати штраф. Водій водієві — друг і брат, тому вони повідомляють зустрічним машинам (блимають далеким світлом) про те, що десь поруч несе варту інспектор.

Залежно від самого автомобіля у водіїв з'являється можливість додаткового заробітку: когось підвезти, когось щось перевезти.

*Водій міського транспорту* — інша категорія. Він управляє автобусами, тролейбусами, трамваями, маршрутними таксі. Водій повинен знати призначення, пристрій і принципи дії агрегатів, механізмів і приладів транспортних засобів, уміти їх обслуговувати і підтримувати в робочому стані. Особливо важливим для умов великого міста є відмінне знання Правил дорожнього руху і строге їх дотримання під час поїздки.



Керування міським транспортом накладає на водія почуття високої відповідальності за життя і здоров'я пасажирів; саме тому він має бути особливо уважний на вулицях міста. Парк автомобільного транспорту з кожним роком усе збільшується, працювати водіям стає все складніше. Безперервна напружена увага протягом усієї робочої зміни, готовність у будь-який момент до швидкої і правильної реакції — такі вимоги пред'являє сьогодні до водія міського транспорту обстановка на вулицях міста.

**Водії таксі.** Людей, що працюють водіями таксі, можна умовно розділити на дві категорії — професіонали і аматори. Професійні таксисты працюють в автопарках, аматори ж займаються приватним візництвом. Водії таксі повинні мати досвід управління транспортним засобом, прекрасно розбиратися в автомобілі, добре знати місто, найкоротші маршрути проїзду. А ще водії таксі нерідко виступає психологом, так що вміння розбиратися в людях, тактовність, ввічливість — це теж професійні якості. До цієї роботи допускаються особи, що мають досвід роботи водієм не менше трьох років. Основний наплив клієнтів — уранці і ввечері, коли замовлення легкових таксі допомагає клієнтам дістатися на роботу і додому.

**Водії-далекобійники.** Водії-перевізники вантажів на далекі відстані мають дуже важку, навіть небезпечну професію, яка вимагає від них особливої зосередженості, уваги, підвищеного почуття відповідальності, рішучості. До того ж, далеkobійники можуть розраховувати тільки на себе і на свого напарника, тому ця професія вимагає фундаментальних знань будови вантажної машини, способи діагностики несправностей і способів ремонту.

Відгалуженням цієї спеціальності є вантажоперевезення в межах міста. Такі послуги надаються на приватній основі. Клієнти — зазвичай дрібнооптові торговці, магазини побутової техніки і меблів, які мають послугу доставки товару покупцям. Оренда мікроавтобусів і вантажних автомобілів може організовуватися різними підприємствами і компаніями для своїх потреб.

**Якості, необхідні для цієї професії.** Уважність, відсутність шкідливих звичок, дисциплінованість; емоційна врівноваженість, витримка;

самостійність; здатність організувати свою діяльність в умовах великого потоку інформації і різноманітності поставлених завдань, планувати свою роботу в часі; раціонально діяти в екстремальних ситуаціях; адаптація зору до темряви, світла; ручна моторика; гострота зору; гарне зорове сприйняття відстаней між предметами; здатність до розрізнення фігури (предмета, позначки, сигналу і ін.) на малоконтрастному фоні; гарне колірне розрізнення; завадостійка увага; здатність до розподілу уваги між декількома об'єктами або видами діяльності; здатність до зорових представлень; аналітичне, динамічне мислення; зорова, образна пам'ять; здатність реагувати на несподіваний сигнал; збереження працездатності при втомі.

**Кар'єра і зарплата в Україні.** Зарплата у водіїв може бути дуже різною: від 2500 грн на невеликій фірмі до 5000–6000 грн у великих VIP-компаніях. Далекобійники отримують високі зарплати через важкість роботи, а от водії громадського транспорту — 1200–1600 грн на місяць.

**Плюси.** Постійний прибуток; стабільно високий попит на ринку праці; не обов'язково отримувати вищу освіту — достатньо закінчити водійські курси.

**Мінуси.** Сидяча робота, звідки біль у попереку; необхідність бути постійно уважним; робота позмінна; відрядження; високий рівень відповідальності за людей, які знаходяться в салоні авта.

**Освіта.** Щоб бути водієм, спеціальної освіти не треба. Головне — водійські права. Щоправда, водієм громадського транспорту можна стати, закінчивши училище за спеціальністю «Водій міського електротранспорту». Зважаючи на те, що в Україні таких водіїв не вистачає, можна просто прийти в депо і стати стажером.

**Середня плата за навчання:** 1200–2000 грн.

## ЕКСПЕДИТОР

*Експедитор забезпечує доставку вантажу за призначенням у цілості і в зазначені терміни.*

**Близькі професії.** Логіст, водій.

**Історія професії.** Перші експедиторські організації були створені для завезення і вивезення вантажів із залізничних станцій. До 70-х років минулого століття всі вантажовідправники і вантажодержувачі самі домовлялися з автотранспортними підприємствами для доставки вантажів на залізничну станцію або із станції. У 1979 р. Рада Міністрів СРСР усталила, що тільки підприємства вантажного автотранспорту можуть надавати транспортно-експедиторські послуги.

**Основні обов'язки.** Обов'язки експедитора, на перший погляд, не важкі: вантаження і розвантаження товару, що перевозиться, перевірка відповідності якості і кількості вантажу, який перевозиться і який заявлений в документах.

Грамотно скласти схему перевезення вантажу, доставити його у повній цілості в пункт призначення — наука, схожа на транспортну логістику. Треба запам'ятовувати нові маршрути, оперативно визначати найкоротший шлях поїздки, контролювати розвантаження-навантаження, і навіть — зважувати або перераховувати товар. І якщо для «внутрішніх» експедиторів (здійснюють перевезення вантажу в межах міста, області або країни) цього може бути цілком достатньо, то фахівцеві-міжнародникові, що виїжджає за межі державного кордону, не обійтися без серйознішої підготовки.

Експедитор переймає на себе лише «штурманські» обов'язки, супроводжуючи вантаж і плануючи оптимальні маршрути пересування, тому його робоче місце — праворуч від водія. Але останнім часом росите попит на експедиторів-водіїв із солідним водійським досвідом.

Працювати експедитором неможливо без знання міста і основних торговельних точок. Окрім цього, треба знати абсолютно весь асортимент товару, що розвозиться, терміни його реалізації і якості, діючі маркування і штрих-коди, пам'ятати розпорядок роботи кожної торговельної точки і час прийому продукції. Не встигнеш — можуть виникнути серйозні проблеми, особливо якщо маеш справу з продуктами харчування. Існує негласне правило: ковбаси, молочну, м'ясну і рибну продукцію приймають поза чергою, а ось, приміром, сипкі продукти — строго по черзі. А в супер- і мегамаркети щодня прибуває близько 150

машин від різних постачальників, і кожен прагне швидше здати свій товар! Експедитор повинен уміти заповнювати накладні та іншу документацію з товарообігу. Навчитися цьому не так вже складно, головне — запам'ятати і довести до автоматизму послідовність проставлення необхідних штампів, друку і підписів.

Міжнародним експедиторам, що вирушають у відрядження, не обійтися лише кмітливостю і дипломатичністю. По-перше, потрібне знання основних транспортних маршрутів. По-друге, без знання іноземної мови доведеться важко. По-третє, стане у пригоді солідний водійський стаж, адже часто перевозити вантажі з однієї точки земної кулі в іншу береться вантажоперевізник (експедитор і водій в одній особі), який бере на себе повну відповідальність за збереження вантажу.

Щоб відправити вантаж з однієї країни в іншу, треба «вирахувати» оптимальний вид транспорту (залежно від характеристик і параметрів вантажу), врахувати правила, закони і традиції різних держав, скласти найбільш вигідний з економічної точки зору шлях слідування. В результаті складається цілий логістичний ланцюжок, грамотно зв'язати який під силу тільки справжнім професіоналам. Усі ці нюанси зовсім не повинні хвилювати власника вантажу, оскільки повна відповідальність за товар лягає на плечі перевізника. Бути експедитором — не означає навантажити вантаж, сісти в автомобіль і забути про все на світі. Пам'ятайте: з цієї хвилини ви відповідаєте за збереження і транспорту, і товару, що перевозиться!

Для здійснення міжнародних перевезень обов'язково треба пройти спеціальне навчання, яке включає короткий курс митного права, страхової діяльності і навички роботи з усіма необхідними документами. І, звичайно ж, не обійтися без знання основ транспортної логістики.

Безумовно, в штаті кожного транспортного підприємства працюють спеціалісти-логісти, що складають оптимальні маршрути перевезень, але знання логістики на вищому рівні не перешкодить і професійному експедиторові.

**Якості, необхідні для цієї професії.** Відповідальність, пунктуальність, ввічливість, відсутність шкідливих звичок, кмітливості, уміння знаходити вихід з важких екстремальних ситуацій, працювати у стані втоми, організаторські здібності, комунікабельність, упевненість у собі.

**Кар'єра і зарплата в Україні.** Зарплата експедитора, який працює на території країни, — від 1500 до 4000 грн, міжнародник отримує 4000–6000 грн. Кар'єрне зростання можливе в адміністративному плані — можна очолити транспортний відділ, а іноді і до директора можна вирости.

**Плюси.** Стабільний попит на ринку праці; висока зарплата; можливість побувати у багатьох містах.

**Мінуси.** Інтенсивна робота, пов'язана з частими пересуваннями, поїздками, перепрацюваннями; необхідність спілкуватися з великою кількістю людей.

**Освіта.** Бажано — наявність водійських прав. Окрім цього, гарним початком кар'єри стане освіта у вищому навчальному закладі за спеціальністю «Логістика» або «Маркетинг».

## КОНДУКТОР

*Кондуктор (провідник) — працівник громадського транспорту, що супроводжує пасажирський вагон у дорозі й обслуговує пасажирів. У його обов'язки входить прийом плати за проїзд і видача документів (квитків), що підтверджують факт оплати.*

**Близькі професії.** Водій громадського транспорту.

**Історія професії.** Професія кондуктора з'явилася з виникненням міського громадського транспорту, тобто на початку двадцятого століття. В середині 70-х майже на всіх міських маршрутах були встановлені компостери, і посаду кондукторів скасували.

У часи Перебудови, позбувшись багатьох державних дотацій, міські управління транспорту серйозно замислилися про рентабельність: вирішили повернути кондукторів і підвищити плату за проїзд.

**Основні обов'язки.** В принципі, стати кондуктором може будь-хто, було би бажання. Спершу доведеться вивчити всі зупинні пункти, порядок погашення квитків по маршрутах, мати при собі триденний запас квитків і розмінних грошей. Окрім цього, необхідно знати категорії па-

сажирів, що користуються правом безкоштовного проїзду в громадському транспорті.

Професія кондуктора традиційно вважається суто жіночим заняттям. Мовляв, що може бути краще для слабкої статі, чим сидіти в теплій машині і продавати квитки: нові люди, цікаві попутники — суцільна романтика. Проте, так здається тільки на перший погляд.

Більшість кондукторів, дійсно, жінки. І серед них немало таких, хто утримує сім'ю. А ось робота у них не з легких. Усю зміну необхідно проводити на ногах, лавіруючи між пасажирами, звикнути до постійного трясіння і хитання. У час пік доводиться проштовхуватися крізь натовп пасажирів, намагаючись зрозуміти, хто платив, а хто ні. А план виконати потрібно! У разі перевиконання — приємний додаток до зарплати у вигляді премії. Але все-таки найбільше, на думку самих кондукторів, вони втомлюються від «складних пасажирів», які їхати хочуть, а платити — ні.

Усіх кондукторів можна умовно розділити на «слабких» і «сильних». «Слабкий» кондуктор поводитьсь боязко і невпевнено, що дозволяє пасажирам ігнорувати його прохання. «Сильний», проходячи салоном, вибирає такий тон, що не заплатити неможливо. У нього на всі заперечення пасажирів заготовлені відповіді. Він ретельно перевіряє всі пільгові і проїзні документи, і у нього є власні методи, щоб випроводити з транспортного засобу «зайця».

Та все ж спілкування з пасажирами приносить не лише негатив. Мабуть, кондуктор — найбільш товариська професія. Іноді людям треба, щоб з ними просто поговорили. Якщо з людьми спілкуватися приязно, то і в салоні обстановка буде дружня, пасажири вийдуть з гарним настроєм.

**Якості, необхідні для цієї професії.** Гарна пам'ять, уважність, стресостійкість, витримка, товариськість, доброзичливість, гарно поставлений голос, упевненість у собі.

**Кар'єра і зарплата в Україні.** В середньому зарплата кондуктора 700–900 грн. Іноді кондукторам виплачуються компенсації за нелегкі умови праці, наприклад, так звані «зимові». Кар'єрний зріст не передбачається. Зарплата залежить від кількості реалізованих квитків. У кожно-

го кондуктора є план денної виручки. В середньому, за зміну кондуктор «забезпечує» квитками 300–350 пасажирів.

**Плюси.** Стабільно високий попит на ринку праці; вища освіта не потрібна.

**Мінуси.** Фізичне та психічне навантаження; робота позмінно; працювати доводиться на вихідних; некомфортні умови праці.

**Освіта.** Спеціальної освіти не потрібно.

## МАШИНІСТ (ЗАЛІЗНИЧНИК)

*Машиністом ми називаємо людину, яка водить поїзди на залізниці або у метрополітені. Освіту машиністи-метрополітенівці й машиністи-залізничники здобувають в однакових вищих навчальних закладах, хоча робота їх дещо відрізняється.*

**Близькі професії.** Водій.

**Історія професії.** Професія «залізничник, оглядач і ремонтник вагонів» з'явилася з виникненням залізниць громадського користування. Залізниця — комплексне транспортне підприємство, що має всі технічні засоби для перевезення пасажирів і вантажів. Причому важливою складовою залізничного комплексу є система технічної підтримки рухливого складу, оскільки без цього неможливий безперервний рух потягів.

Хоча прообраз залізниці з'явився в давнину — це були рейкові (дерев'яні або кам'яні) колії, по яких перетягували важкі вантажі, — перший у світі паровоз був винайдений і побудований у 1803 р. англійським гірським інженером Річардом Тревіком. У 1825 р. Джордж Стефенсон побудував першу в світі залізницю загального користування з паровою тягою між містами Стоктоном і Дарлінгтоном в Англії.

**Основні обов'язки.** Машиніст готує локомотив до поїздки, управляє їм у дорозі, визначає раціональний режим руху потягу, спостерігає за роботою локомотива, при необхідності робить невеликий точний ремонт; готує машину для здачі в депо. Машиніст локомотива зобов'язаний вести потяг за графіком, враховувати сигнали поперед-

жень на перегонах, стежити за семафорами, показниками приладів, станом шляху. Більшість машиністів працюють на магістральних залізницях, деяка кількість цих фахівців затребувана також на різних підприємствах, що мають власні під'їзні шляхи.

На залізниці «нелютної» погоди не буває, а щоб вести потяг за графіком у негоду, машиніст повинен мати не лише великий досвід, високу майстерність і знання, але й відповідні особисті якості: обережність, стриманість, обачність. Бажаючі працювати машиністами завжди проходять строгий медичний відбір.

Близька професія — машиніст метрополітену. Ці фахівці працюють навіть у важчих умовах, ніж на звичайній залізниці (вище рівень шуму і забрудненості повітря, дуже стомливо для зору постійне чергування темних тунелів і сяючих вогнями станцій). У той же час у праці цих машиністів менше монотонії; крім того, у них скорочені робочі зміни.

Машиністові треба мати залізне здоров'я: управляти електропоїздом — робота шкідлива. Це велике навантаження на зір і слух, дія електричного випромінювання і вібрації, заповилене повітря (у тому числі і металевий пил, особливо в метро). Не випадково робочий день машиніста (чи ніч) починається з обов'язкового медогляду: перевірки тиску, температури, серцевої діяльності, тесту на алкоголь.

**Якості, необхідні для цієї професії.** Висока концентрація уваги; високий рівень стійкості, перемикання і розподілу уваги; добре розвинена координація рухів; хороша моторна пам'ять; технічне мислення; розвинений дотик, гострий зір і точний окомір; гарний слух (навички розрізнення сигналів); гарне здоров'я і фізична стійкість (здатність переносити фізичну напругу за різних погодних умов протягом довгого часу); гарне зорове сприйняття (уміння визначити несправність «на око»); емоційна стійкість, уважність; спостережливість; відповідальність; кмітливість; пильність; обачність; терплячість; витривалість; спритність; акуратність; сумлінність.

**Кар'єра і зарплата в Україні.** Рівень прибутків машиністів дещо перевищує середню зарплату в Україні, проте перспектив, що з накопиченням досвіду роботи вона зростає в рази, немає. Зазвичай на залізниці кар'єра починається з посади помічника машиніста. На цій посаді



можна проसидіти і 10 років, а можна — набагато менше. Це залежить від потреби депо у машиністах і від того, як ви себе зарекомендуєте. Середня зарплата машиніста становить 2500–3500 грн.

У метрополітені кар'єрного зростання, в принципі, немає. Ви лише можете підвищувати вашу категорію. Вона залежить від досвіду роботи.

Окрім цього, можна робити кар'єру в адміністративному напрямку, якщо у вас є організаторські здібності.

**Плюси.** Можливість побачити багато нових місць; високий рівень оплати праці; престижність.

**Мінуси.** Машиністи вимушені весь робочий час проводити, сидючи у певній позі, від чого часто страждають на хвороби попереку; постійні відрадженьня (машиніст буває вдома зазвичай 48 годин між поїздками); виснажлива робота; відсутність святкових вихідних.

Машиніст-метрополітенівець змушений весь час проводити під землею, що відбивається на стані серцево-судинної системи. Крім цього, негативними факторами в роботі є запиленість повітря, підвищений рівень шуму та вібрації.

#### Освіта.

- Дніпропетровський національний університет залізничного транспорту ім. академіка В. Лазаряна
  - Донецький інститут залізничного транспорту Української державної академії залізничного транспорту
  - Львівська філія Дніпропетровського національного університету залізничного транспорту
  - Українська державна академія залізничного транспорту (м. Харків)
- Середня плата за навчання:** 4000–7000 грн.

## ДИСПЕТЧЕР ПОТЯГУ

*Диспетчер потягу — відповідальний працівник господарства перевезень залізничного транспорту, який одноосібно керує рухом потягів на своїй ділянці (диспетчерському колі) і несе за це повну відповідальність. Його накази щодо руху потягів підлягають беззаперечному виконанню*

*працівниками, пов'язаними з рухом потягів: черговими по станціях, машиністами локомотивів, головними кондукторами збірних потягів.*

Ніхто, окрім диспетчера потягу, не має права давати оперативні розпорядження по руху потягів.

Мета роботи диспетчера потягу полягає у забезпеченні руху потягів і місцевої роботи на ділянці відповідно до графіка руху потягів і оперативного плану, а також у дотриманні максимального рівня безпеки руху.

**Близькі професії.** Авіадиспетчер, логіст.

**Історія професії.** Виникнення професії «диспетчер потягу» пов'язане з появою мережі залізниць. Проте якщо перша залізниця була побудована в 1825 році, то перша телефонна мережа для регулювання руху потягів була створена в 1884 році. До цього рухом потягів керували за допомогою спеціальної сигналізації люди, які стояли вздовж залізничного полотна через певні проміжки.

Залізнична диспетчеризація є найстарішою і найрозвиненішою формою диспетчерського управління. Найбільшого поширення вона набула в США. У 1925 р. в мережі залізниць працювали 5400 диспетчерів, які обслуговували 339 тис. км залізничного полотна. Диспетчерська система Англії була впроваджена в 1913–1920 рр., і вона кардинально відрізняється від інших систем: тут диспетчер має лише контрольні, а не розпоряджувальні функції.

**Основні обов'язки.** Основним інструментом диспетчерського управління служить графік руху. Він призначений для виконання основних функцій диспетчера потягу: контролю, планування і регулювання руху потягів, на якому диспетчер потягу відзначає всі дані про рух, а також усі порушення нормальної роботи на ділянці і їх причини. Фізично графік виконаного руху — це лист формату А1, з нанесеною на нього сіткою графіка ділянки і додатковою інформацією (часи ходу потягів, назви роздільних пунктів, їх коди). Диспетчер вручну наносить на графік виконані нитки нормативного графіка (який, як правило, розташований перед ним). Також на графіці руху вказуються: номери потягів і локомотивів потягів, прізвища машиністів, вага і умовна дов-



жина потягів, час відправлення, прибуття і відбуття потягів по станціях, ділянках, дані про використання локомотивів, дані про роботу потягу і вантажної станції за встановленими періодами доби, зайняття шляхів на проміжних станціях, діючі попередження, що вимагають зниження швидкості, рух потягів неправильним шляхом, закриття перегонів, шляхів і інших пристроїв, обслуговуючих рух.

Для полегшення праці диспетчера на багатьох місцях використовуються прилади, які автоматично реєструють хід потягів на графіку виконаного руху. На особливо напружених колах вводиться додаткова штатна одиниця — графіст, який допомагає диспетчерові потягу у виконанні його функцій.

Функції диспетчера потягу можна розділити на активні і пасивні. Активні функції виражаються в трьох основних елементах. Це поточне планування — попереднє складання плану пропуску потягів по ділянці на певний період і наступні його коригування. При цьому диспетчер переслідує мету мінімізувати затримку потягів і відхилення від нормативного графіка. Практично, диспетчер потягу виконує це планування після кожної нової інформації про якусь подію. Це диспетчерське регулювання — своєчасна видача необхідних розпоряджень для здійснення запланованого пропуску потягів з урахуванням усіх змін, що виникають (машиніст може прискорити швидкість руху потягу). Це оцінювально-контрольні дії — оцінка досягнутого результату в порівнянні із запланованим.

Усі ці дії виконуються паралельно, постійно накладаючись одна на одну. При відхиленні потягів від графіка з різних причин, диспетчерові потягу в короткий час доводиться вирішувати складні багатоваріантні завдання. Щоб досягти гарних результатів, диспетчер повинен увесь час йти «попереду потягів», постійно плануючи порядок їх пропуску.

При цьому він повинен передбачати всі експлуатаційні події: схрещення, обгони, затримки під час руху. Для цього він подумки подовжує на своєму графіку лінію ходу потягів, визначаючи час завершення цих подій і намічаючи регулювальні заходи.

Пасивні функції — це ведення графіка виконаного руху, обмін підходами потягів із сусідніми диспетчерами, передача відомостей про по-

тяги і вагони на станції, заповнення додатків до графіка. На ці операції диспетчер потягу витрачає від 25 до 35 відсотків свого робочого часу.

Окрім роботи потягу, диспетчер організовує місцеву роботу своєї ділянки.

**Якості, необхідні для цієї професії.** Швидка реакція; оперативність; образне мислення (здатність подумки відтворити складну обстановку на ділянці); концентрація уваги (здатність протягом довгого часу займатися певним видом діяльності); високий рівень стійкості уваги; гарна моторна пам'ять (на дії); гарна координація пальців; аналітичне мислення; гострий зір; гарний слух; чітка дикція; здатність швидко приймати рішення; прогнозувати; високий рівень розвитку пам'яті (короткочасної, слухової), емоційна стійкість; витривалість; психічна рівноваженість; усидливість; пунктуальність; відповідальність; спостережливість; оперативність (швидка реакція в екстрених ситуаціях); організованість; зібраність; винахідливість.

**Кар'єра і зарплата в Україні.** Диспетчер отримує зарплату в розмірі 2500–3500 грн. Особливих кар'єрних перспектив немає. При великому бажанні, можна спробувати адміністративні кар'єрні сходи.

**Плюси.** Стабільна зарплата; стабільний попит на ринку праці.

**Мінуси.** Постійне напруження нервової системи через відповідальність за життя багатьох людей; робота позмінно; необхідність весь час концентрувати увагу.

**Освіта.** Див. Залізничник.

## ПІЛОТ ЦИВІЛЬНОЇ АВІАЦІЇ

*Пілот — це фахівець, який керує повітряним судном, перевіряє технічну готовність літака, вивчає маршрут польоту. Це одна з найпрестижніших у суспільстві, затребувана і високооплачувана професія. Це пов'язано з тим, що кількість авіаперевезень щорічно збільшується.*

**Близькі професії.** Стюард, військовий пілот.

**Історія професії.** Для того, щоб стати одним з найпопулярніших видів пасажирського транспорту, авіації знадобилося всього шість

десятиліття. Авіапасажирів з'явилися в 1908 р., перший авіавантаж був доставлений у 1910, перший чартерний рейс був здійснений у 1911, перша авіакомпанія, що перевозила пасажирів за розкладом — у 1914, перша стюардеса — у 1930, авіамаршал — у 1968. Офіційно перший пілот з'явився у 1910 р. Тоді аероклуб Франції видав першу у світі ліцензію пілота. У число перших 16-ти дипломованих льотчиків не потрапив Шарль Возен (перший француз, що піднявся в повітря на літаку), але ввійшли п'ять чоловік, які взагалі ніколи не літали.

**Основні обов'язки.** Для пілотів переміщення повітрям — це і життєве покликання, і просто робота. Не завжди легка, та дуже потрібна людям, яким треба потрапити (чи доставити вантаж) у те місце, куди за надто довго, а часом і взагалі неможливо, добратися іншими способами.

Завдання пілота — керувати літаком або вертольотом так, щоб він опинився у потрібний час у кожній з розрахункових точок траєкторії польоту. Для цього спеціаліст обирає режими роботи двигунів за допомогою ричагів управління, координує рухи повітряного судна як в горизонтальній (вправо–вліво), так і у вертикальній (вгору–вниз) площинах. Він спирається на показання обстановки у повітрі, свідчення приладів, команди наземних диспетчерів.

Важливе значення має і суб'єктивне відчуття польоту, яке складається із звуку двигунів (досвідчені пілоти визначають на слух найменші зміни в режимі їх роботи), прискорення/уповільнення і крену, вібрації літака. На сучасних повітряних судах управління значною мірою автоматизоване, і пілоти не стільки «руляють» ними, скільки контролюють роботу електроніки.

На великих повітряних суднах працює не один пілот, а екіпаж, що найчастіше включає чотирьох членів. Від злагодженості їх дій залежить безпека польотів. Командир координує їх роботу, приймає основні рішення, пілоти літає на найбільш відповідальних ділянках шляху (зліт і набір висоти, зниження і посадка, зіткнення з атмосферним фронтом і тому подібне).

Другий пілот керує літаком на простіших ділянках шляху, а також готує будь-якої секунди замінити командира і перейти на себе управління літної під час виникнення проблем. Штурман відповідає за траєкторію

руху повітряного судна, розраховує його курс. Бортінженер стежить за справністю і безперебійною роботою всіх систем, контролює заправку і завантаження літака. На невеликих літаках, де екіпаж менший, пілоти поєднують частину цих функцій, а іноді й усі.

Професія ставить підвищені вимоги до здоров'я, для її отримання треба пройти жорстку медкомісію. Льотчики регулярно проходять медичні огляди і можуть бути відсторонені від роботи у разі виникнення проблем із здоров'ям.

**Якості, необхідні для цієї професії.** Бездоганне здоров'я, стресостійкість, приємна зовнішність, комунікабельність, швидкість реакції, уважність, терпимість, здатність приймати самостійні рішення в критичних ситуаціях, відповідальність.

**Кар'єра і зарплата в Україні.** Кар'єрні перспективи — стати командиром повітряного судна, працювати на міжнародних рейсах, перейти на адміністративні посади в авіапідприємстві, стати інструктором-наставником для молодих пілотів. Зарплата пілотів залежить від компанії, в якій вони працюють, і складає від 4000 грн і вище.

**Плюси.** Висока зарплата; престижність; можливість подорожувати; пільговий вихід на пенсію; пільги при користуванні послугами авіакомпаній.

**Мінуси.** Ненормованість робочого дня; постійні відрядження; високий рівень відповідальності за життя та здоров'я пасажирів; негативно на здоров'я впливають часта зміна часових поясів, несприятлива дія на організм електромагнітних полів приладів, а також ультрафіолетового випромінювання, несистемний режим харчування і відпочинку.

#### Освіта.

- Державна льотна академія України
  - Житомирський військовий інститут ім. С. Н. Корольова Національного авіаційного університету
  - Національний авіаційний університет
  - Національний аерокосмічний університет ім. М. Є. Жуковського «ХАІ»
  - Севастопольський військово-морський орден Червоної Зірки інститут ім. П. С. Нахімова
  - Харківський університет повітряних сил
- Середня плата за навчання:** 4000–8000 грн.

## ПРОВІДНИК ПОТЯГУ

*Провідник пасажирського вагона — одна з найбільш поширених професій на залізничному транспорті, що пов'язана з обслуговуванням пасажирів на шляху прямування. Перед відправкою в рейс він приймає вагон, інвентар і постільну білизну; забезпечує безпеку посадки та висадку пасажирів, їх правильне розташування у вагоні, створює необхідні для комфортного проїзду умови. Провідник слідкує за робочим станом обладнання вагона. Він повинен знати правила технічної експлуатації, перевезення пасажирів та багажу, розташування станцій маршруту прямування поїзда.*

### Близькі професії.

Стюард.

**Історія професії.** Провідники потягу існують стільки ж, скільки існують пасажирські перевезення — вже більше 150 років. Але сьогодні ми можемо констатувати, що ця професія у світі починає поступово зникати. У країнах Євросоюзу провідники лише перевіряють квитки. В Україні професія провідника не лише залишається, але й користується попитом на ринку праці.

**Основні обов'язки.** Незалежно від класу потягу сьогодні кожен вагон супроводжують один або два провідники.

Коло обов'язків провідника достатньо широке. У його обов'язки входить: здійснення посадки і висадки пасажирів; контроль проїзних документів; видача і збір постільних речей; сповіщення пасажирів про зупинки і час стоянки потягу; контакт з начальником потягу і співробітниками міліції, супроводжуючими потяг; усунення розбіжностей і суперечок серед пасажирів, своєчасне сповіщення начальства про всі виникаючі прецеденти (хвороба пасажира, хуліганство тощо); продаж чаю і кави пасажирам; прибирання вагону.

При обслуговуванні вагонів у потягах міжнародного сполучення провідник додатково здійснює оформлення дорожньої відомості, митної декларації і надає це все митним органам для відмітки; контролює виконання встановлених для пасажирів правил при перебуванні потя-

гу в прикордонному районі, оформляє встановлені законом відмітки на проїзних документах міжнародного сполучення на вимогу пасажирів.

Колись давно вважалося, що провідниками повинні працювати чоловіки. Зараз цей стереотип залишився далеко у минулому, і поряд із сильною половиною людства у професію йдуть також і представниці слабкої статі.

Провідниками сьогодні працюють переважно молоді, енергійні люди у віці від 18 до 35 років. Нерідко ними тимчасово стають студенти, що бажать підробити в період канікул. Студенти особливо потребують вані влітку, коли число залізничних складів значно збільшується і залізниця відчуває реальну нестачу персоналу по всіх напрямках. Старші провідники мають безцінний багаторічний досвід. Заздалегідь склавши кваліфікаційний іспит, вони обслуговують пасажирів фірмових потягів. Як правило, там комфортніші умови роботи, вище оплата праці. А додатковим бонусом можна вважати красиву форму і безліч знаменитостей серед клієнтів.

Для провідника важливо ніколи не вступати в суперечки і мати дар м'якого вирішення будь-яких конфліктів між пасажирами.

Помилково думати, що провідник зобов'язаний рознімати бійки і висаджувати з потягу п'яних хуліганів — цим займаються співробітники міліції, супроводжуючі потяг. Але вирішити суперечку пасажирів про місця або призвати до порядку компанію, що занадто розшумілася, — саме його завдання.

Передусім провідник є представником української залізниці, її обличчям. Він покликаний підтримувати репутацію залізничної служби, забезпечуючи максимальний комфорт кожного клієнта. Професійний провідник, завдяки своєму досвіду, вмінню зрозуміти потреби людини і прагненню допомогти, завжди залишає у пасажирів найприємніші враження про поїзду.

**Якості, необхідні для цієї професії.** Дисциплінованість; організованість, самодисципліна, відповідальність; пунктуальність, педантичність; здатність до перемикань з однієї діяльності на іншу, вміння організовувати свою діяльність в умовах великого потоку інформації і різноманітності поставлених завдань; раціонально діяти в екстремальних

ситуація; старанність, сумлінність; працьовитість; швидка адаптація зору до темряви, світла; гострота зору; гострота слуху; розвинений об'єм уваги (здатність одночасно сприймати декілька об'єктів); оперативність мислення; пам'ять на обличчя; хороша координація рухів і загальний фізичний розвиток — витривалість, координованість, сила, швидкість; уміння грамотно виражати свої думки; збереження працездатності при нестачі сну; збереження працездатності в умовах дії вібрації; здатність переадаптовуватися до нових умов; активність; витривалість до емоційних навантажень; здатність чітко діяти в екстремальних ситуаціях; уміння вирішувати проблемні ситуації в короткі терміни; почуття часу; уміння правильно і ефективно розподіляти час.

**Кар'єра і зарплата в Україні.** Провідниками працюють або за покликанням, або при бажанні заробити у студентські роки. Другий варіант може перерости в перший. Кар'єрне зростання для провідника — це можливість працювати у фірмовому потягу. Але провідники мають змогу змінити рухливий спосіб життя і «осісти» на вокзалі, а там можливий кар'єрний зріст в адміністративному плані. Зарплати провідника в середньому складають від 1700 до 2500 грн.

**Плюси.** Можливість познайомитися з новими, цікавими людьми; можливість подорожувати; стабільна зарплата.

**Мінуси.** Постійні відрядження; необхідність швидко прокидатися серед ночі.

**Освіта.** Див. Залізничник.

## СТЮАРДЕСА (СТЮАРД), БОРТПРОВІДНИК

*Стюардеса (офіційно — бортпровідниця), стюард — фахівець у складі екіпажу повітряного судна, завданням якого є забезпечення комфорту і безпеки пасажирів у польоті.*

**Близькі професії.** Провідник потягу.

**Історія професії.** Поява професії «стюардеса» («стюард») пов'язано з виникненням цивільної авіації. Повітряний транспорт виник в Європі і в Америці після Першої світової війни, але перевезення пасажирів ще не було масовими, тому професія стюардеси в ті часи ще не існувала. З початку 50-х рр. реактивні літаки стали використовуватися і в цивільній авіації. Саме з того часу професія стюардеси починає набувати широкого поширення.

**Основні обов'язки.** Робота стюардеси завжди вважалася престижною і респектабельною. Сьогодні ситуація не змінилася, і стюардесами, як і раніше, мріють стати багато дівчаток. Але насправді ця професія далеко не така проста, як може здатися на перший погляд. Стюардеса забезпечує безпеку польоту і обслуговує пасажирів. Вона повинна знати, як влаштований літак, техніку безпеки, віміти надати першу медичну допомогу і забезпечити евакуацію пасажирів.

На відміну від більшості інших професій, для стюардес визначені чіткі фізичні параметри: вік до 30 років, розмір одягу до 46, зріст від 165 см. У обов'язки стюардеси входить: передполітна підготовка, огляд повітряного судна на предмет присутності сторонніх предметів, контроль санітарного стану літака, перевірка комплектності аварійно-рятувальних засобів, перевірка роботи внутрішнього зв'язку, прийом і розміщення буфетно-кухонного інвентаря, зустріч і розміщення пасажирів, обслуговування пасажирів у польоті, подача напоїв і їжі, надання першої медичної допомоги, контроль за поведінкою пасажирів під час польоту, інформаційна робота (температура за бортом, висота польоту, місцевість), контроль за висадкою пасажирів після повної зупинки літака і огляд салону після виходу пасажирів. Під час польоту бортпровідник спілкується з пасажирами безпосередньо або через мікрофон: інформує про маршрут, знайомить з правилами поведінки в літаку, його устаткуванням, перевіряє правильність закріплення ременями при зльоті та посадці.

На багатомісних літаках пасажирів обслуговує ціла бригада бортпровідників, кожен член якої має чітко окреслені обов'язки. Стюардеси відповідають, в першу чергу, за роботу з пасажирами, бортпровідники — за приймання вантажів і безпеку в польоті.

**Якості, необхідні для цієї професії.** Бездоганне здоров'я, стресостійкість, приємна зовнішність, комунікабельність, швидкість реакції, уважність, терпимість, здатність приймати самостійні рішення в критичних ситуаціях, відповідальність. Не рекомендується людям, які боються висоти.

**Кар'єра і зарплата в Україні.** Зарплата залежить від рівня компанії, на яку працює людина, і від її досвіду. Складається вона з посадового окладу і безлічі надбавок: за знання іноземної мови, стаж роботи, при своєній клас, а також наліт годин. В середньому зарплата стюардеси становить 3500–4500 грн.

Існують і перспективи кар'єрного зростання. Спочатку новачок працюватиме на досить коротких, так званих рейсах розворотів: прилетівши в пункт призначення, він прямо за годину вирушає у зворотню путь. Чим більшого досвіду набуває співробітник, тим довшими і цікавішими щодо напрямів виявляються відрядження. Стюардеса вже не вимушена переміщатися, як м'ятник, туди-сюди, а набуває можливості заслуженого відпочинку в пункті прибуття після тривалих перельотів. З часом може з'явитися можливість літати у віддалені куточки світу, комфортно проживати там декілька днів до наступного рейсу за рахунок авіакомпанії (і справно отримувати при цьому відрядні). За кількість набраних льотних годин бортпроводникам привласнюють кваліфікаційні звання — класи. Дві тисячі годин, відпрацьованих у небі, надають право на другий клас і відповідну надбавку до зарплати. Щоб мати перший клас, потрібно відлітати 6 тисяч годин.

Досвідчений фахівець може обійняти вакансію бригадира, інспектора, перевіряючого роботу екіпажів бортпроводників. Старший бортпроводник, що відлітав не менше 5 років, за наявності першокласної кваліфікації і вищої освіти має шанс обійняти ще відповідальнішу посаду — бортпроводника-інструктора, якому підкоряються до півсотні людей. Досвідчений інструктор, що має вищу освіту, з часом може ввійти до керівного складу авіа підприємства.

**Плюси.** Висока зарплата; престижність; можливість подорожувати; пільговий вихід на пенсію; пільги при користуванні послугами авіакомпаній.

**Мінуси.** Ненормованість робочого дня; постійні відрядження; високий рівень відповідальності за життя та здоров'я пасажирів; часта зміна часових поясів, несприятлива дія на організм електромагнітних полів приладів, а також висотних ультрафіолетових випромінювань; неситий темний режим харчування і відпочинку.

**Освіта.** При наборі бортпроводників авіакомпанії віддають перевагу кандидатам з вищою освітою, особливо медичною і психологічною. Але при цьому потрібно пройти спеціальну підготовку бортпроводника.



# Сільське господарство, тваринництво

- ⊙ *Агроном*
- ⊙ *Біолог*
- ⊙ *Ветеринар*
- ⊙ *Еколог*
- ⊙ *Зоотехнік, зооінженер*
- ⊙ *Кінолог*
- ⊙ *Лісничий (лісник)*
- ⊙ *Фермер*

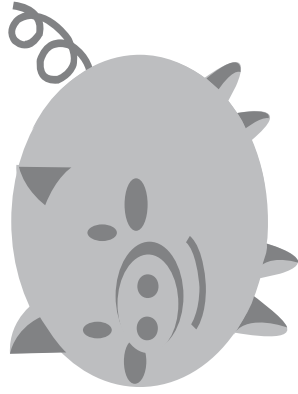

## АГРОНОМ

*Агроном — це фахівець сільського господарства, який створює нові сорти польових, садових, городніх культур, планує проведення сільськогосподарських робіт з урахуванням особливостей місцевості.*

**Близькі професії.** Біолог, зоотехнік.

**Історія професії.** Слово «агроном» походить від гр. «агрос» — поле і «номос» — закон. Знання законів землеробства допомагали людям у давнину жити і розвиватися. Агроном — одна з найдавніших професій. Першими агрономами були люди, які почали вирощувати дикі рослини, займатися їх одомашненням. До появи писемності агрономічні знання передавалися усно від батька до сина, від покоління до покоління.

У Стародавньому Єгипті, Давній Греції, Китаї, Індії і Давньому Римі вже декілька тисяч років тому люди знали правила обробки землі і вирощування сільськогосподарських рослин. Про це можна прочитати в документах, що збереглися, і книгах того часу.

У давньоруських книгах також можна знайти записи з агрономії: як орати землю, на яку глибину сіяти зерно, як вирощувати капусту і ріпу.

**Основні обов'язки.** Агроном — одна з головних фігур у сільському господарстві.

Озброєний спеціальними знаннями, агроном краще за інших бачить, як розвиваються рослини, чого їм не вистає, які зміни відбуваються в ґрунті. Загальна площа всіх оброблюваних рослин на землі перевищує один мільярд гектарів, що складає більше семи відсотків усієї поверхні суші. За розвитком усіх цих рослин стежать тисячі агрономів.

Агроном — основний провідник науки в сільському господарстві. Агроном перевіряє вплив особливих чинників на врожайність сільськогосподарських культур (кількість вологи, тепла, мінеральних і органічних добрив, терміни проведення робіт, способи обробки ґрунту і так далі). Агроном проводить перевірку нових технологій, сортів рослин і прийомів обробки.

Значне місце в діяльності агронома займає планування виробничого процесу. Він визначає набір польових робіт, їх послідовність, початок і закінчення, зміст польових дослідів.

Привабливість праці агронома полягає в його творчості, широкому спілкуванні з природою, в можливості спостерігати за життям рослин, експериментувати з ними.

Агроном веде не лише виробничу, але й наукову роботу: уважно вивчає біологічні особливості обробки рослин, ґрунтово-кліматичні умови району, шляхи найбільш ефективного використання добрив. Веде роботу з вирощування високоякісних сортів насіння, посадкового матеріалу і створення посівного фонду. Проводить апробацію сортів посівів. Контролює якість насіння, що засипається до посівного фонду, правильність його зберігання.

Агроном забезпечує впровадження передових технологій боротьби зі шкідниками, хворобами рослин із застосуванням хімічних, біологічних та інших засобів захисту.

Агроном займається розробкою посівних програм з урахуванням екологічних і географічних особливостей місцевості (вибір відповідних сільськогосподарських культур для цих умов), спостереженням за температурою, повітропроникністю, вологістю ґрунтових шарів. Він спостерігає за зростанням і розвитком рослин, забезпечує підгодівлю рослин, виявляє причини низького врожаю або браку в роботі.

**Якості, необхідні для цієї професії.** Аналітичний розум; оперативна і довготривала пам'ять; спостережливість; розвинений окомір; почуття відповідальності, фізична витривалість, розвиток дрібної моторики рук, гарна зорова і логічна пам'ять, розвинена просторова уява, високий рівень предметно-дієвого й абстрактного мислення, стресостійкість, спостережливість.

**Кар'єра і зарплата в Україні.** Незважаючи на те, що сільське господарство в Україні занепадає, побудувати у цій галузі своє майбутнє повністю реально. По-перше, в Україні багато землі, на якій можна працювати, а як на ній працювати, ви знатимете після того, як отримаєте необхідні знання у вищому навчальному закладі. І все — перед вами майбутнє великого фермера. Якщо є ідея присвятити своє життя такому

бізнесу, можна продовжити навчання в аспірантурі свого ж навчального закладу. Бажаючих продовжити там навчання теж небагато, а перспективи відкриваються досить пристойні. Вас одразу підвищують, і зарплата, відповідно, збільшується. Далі ви можете очолити лабораторію, в якій працюєте, або якусь іншу. Щоправда, спочатку зарплата викличе почуття явно не позитивні: можливо, доведеться починати з мінімальної заробітної плати.

**Плюси.** Робота на свіжому повітрі; стабільно високий попит на ринку праці.

**Мінуси.** Фізично важка робота (робота поза приміщенням, часто за будь-яких погодних умов); невисока зарплата; висока вірогідність появи професійних захворювань (алергія); іноді ненормований робочий день.

#### Освіта.

- Білоцерківський державний аграрний університет
- Бережанський агротехнічний інститут Національного аграрного університету
- Дніпропетровський державний аграрний університет
- Житомирський національний агроекологічний університет
- Луганський національний аграрний університет
- Львівський державний аграрний університет
- Національний аграрний університет (м. Київ)
- Національний лісотехнічний університет України (м. Львів)
- Ніжинський агротехнічний інститут Національного аграрного університету
- Миколаївський державний аграрний університет
- Одеський державний аграрний університет
- Подільський державний аграрно-технічний університет
- Полтавська державна аграрна академія
- Сумський національний аграрний університет
- Таврійський національний університет ім. В. І. Вернадського (м. Сімферополь)
- Ужгородський національний університет
- Уманський національний університет садівництва
- Харківський національний аграрний університет ім. В. В. Докучаєва
- Харківський національний технічний університет сільського господарства ім. П. Василенка

- Херсонський державний аграрний університет
- Південна філія «Кримський агротехнологічний університет» Національного аграрного університету (м. Сімферополь)

**Середня плата за навчання:** 2000–8000 грн.

## БІОЛОГ

*Біолог (від. гр. біо — життя і логос — слово) — це фахівець, який досліджує загальні властивості і закономірності розвитку живих організмів, вивчає видове різноманіття рослин. Біолог — важлива для суспільства професія. Метою його діяльності є поліпшення умов у галузі сільського, лісового і промислового господарства.*

**Близькі професії.** Ветеринар, зооінженер, лаборант-мікробіолог, лісничий.

**Історія професії.** Сам термін «біологія» був запропонований у 1802 р. Сучасна біологія сягає корінням своєї старовини. Основи знань про тварин і рослини були закладені в працях Аристотеля і його учня Теофраста. Важливу роль зіграли твори Діоскорида, що склав описи лікарських речовин (і серед них — близько 600 рослин), і Плінія, який спробував зібрати відомості про всі природні тіла у своїй «Історії світу».

Нині робота біологів набуває величезного практичного значення для медицини, сільського господарства, промисловості, розумного використання природних ресурсів і охорони природи.

**Основні обов'язки.** Біолог проводить польові і лабораторні дослідження в області ботаніки, зоології, цитології, мікробіології, вірусології, фізіології рослин, тварин і людини, біохімії і біофізики, біотехнології. Робота біолога носить науково-практичний характер. Він займається збором матеріалу для досліджень, постановкою експерименту і розробкою технології практичного застосування отриманих даних. Вивчає фізичні і фізико-хімічні явища в живих організмах, вплив різних фізичних чинників на живі системи (біофізики). Біолог проводить біохімічні дослідження, що дозволяють повніше використовувати отримувані ре-

човини рослинного і тваринного походження, а також лабораторного і промислового синтезу (біохіміки). Працює в лабораторних дослідженнях з біологічним матеріалом на клітинному і внутрішньоклітинному рівнях (проби і аналізи). Проводить різні дослідження з метою поліпшення умов у сфері сільського господарства, лісового і промислового господарства. Розглядає і вирішує питання охорони природи і примноження її багатств.

Робота біолога сильно залежить від його спеціалізації. Наприклад, зоолог вивчає особливості фізіології і анатомії тварин, закономірності їх розвитку і особливості поведінки, різноманіття видів, типів і тому подібне. Анатоми і фізіологи вивчають будову людини і особливості її життєдіяльності, аномальний розвиток окремих органів і організму в цілому. Селекціонери і генетики вивчають форми і особливості розмноження, розвитку різних класів і видів, спадковість і мінливість, структури і функції генів, виводять продуктивніші сорти рослин і породи тварин. Біофізики і біохіміки вивчають закономірності фізико-хімічних явищ у живих організмах і вплив різних фізичних чинників і хімічних речовин на живі системи. Вірусологи і мікробіологи досліджують закономірності розмноження і поширення хвороботворних бактерій, вірусів, паразитів і виявлення методів боротьби з інфекційними і вірусними захворюваннями. Орнітологи вивчають життя птахів, спостерігають за їх поведінкою в умовах живої природи, мегаполісу і в неволі, відстежують сезонні міграції.

Людині, що мріє отримати професію біолога, треба заздалегідь визначитися, у якій сфері вона хоче працювати після навчання: агропромисловій, медичній, у сфері ветеринарії тощо.

**Якості, необхідні для цієї професії.** Високий рівень розвитку зорового сприйняття кольору; високий рівень розвитку концентрації і стійкості уваги; високий рівень логічного, аналітичного і творчого мислення; увага; розвинена образна пам'ять; точність сприйняття, розвинений окомір; здатність швидко приймати рішення; аналітичні здібності; допитливість; терплячість; спостережливість, акуратність.

**Кар'єра і зарплата в Україні.** Зараз біологи отримують невисокі середні зарплати. Якщо біолог обирає викладацький шлях, його зарплата

коливається у межах 1000 грн (у школі)–2000 грн (у вищому навчальному закладі). Просування по службових сходах тут можливе, як і у будь-якого викладача. Якщо спеціаліст обирає роботу на агропромисловому підприємстві, в його обов'язки можуть входити ще й маркетингові питання, але зарплата у таких організаціях вище. Коло можливостей біолога дуже широке. Головне — одразу обрати шлях, яким ви плануєте піти.

**Плюси.** Перспективність професії; робота спокійна, графік нормований; практично відсутні стреси.

**Мінуси.** Можлива робота з хімічними речовинами.

**Освіта і плата за навчання.** Щоб стати біологом, треба закінчити біологічний факультет вищого навчального закладу. Вони є в усіх педагогічних, сільськогосподарських навчальних закладах, гуманітарних, а також ветеринарного спрямування. Біофаки є також у великих національних ВНЗ.

**Середня плата за навчання:** 3000–7000 грн.

## ВЕТЕРИНАР

*Ветеринарія (лат. *veterinarius* — робоча худоба) — сукупність наук, що вивчають анатомію і фізіологію тварин, методи попередження, розпізнавання і лікування їх хвороб, правильні способи годування, утримання і використання тварин.*

**Близькі професії.** Лікар, біолог.

**Історія професії.** Витоки ветеринарії йдуть у ті часи, коли людина приручила тварин. У Стародавньому Єгипті існував навчальний заклад, який готував фахівців, що лікували тварин. Збереглися папіруси, яким більше трьох тисяч років, з описами хвороб худоби і методів їх лікування. Давня Греція і Давній Рим мали свої ветеринарні служби. Ветеринари супроводжували війська в походах. Римська армія навіть влаштовувала лазарети для поранених коней.

У «ветеринарному» папірусі, знайденому в Єгипті і написаному в IV ст. до н. е., знаходяться цікаві дані про профілактику хвороб і лі-

кування тварин. У Давній Індії і Китаї ветеринари належали до вищого прошарку суспільства. У цей період тварин і людей лікували одними й тими самими ліками.

У Давній Русі також були лікарі для коней, про них згадують берестяні грамоти. Виникнення в Росії ветеринарії як науки пов'язано з ім'ям Петра I. Саме у роки його царювання відкрили перші ветшколи, стали видавати книги з ветеринарії, випустили перші укази про боротьбу з недугами коней і великої рогатої худоби.

Ветеринарія має пряме відношення до охорони здоров'я людини.

Досить сказати, що захист людини від таких страшних хвороб, як сибірська виразка, сказ, бруцельоз, пов'язана з роботою ветеринарів по ліквідації цих хвороб у тварин. Таких загрозливих хвороб, за даними Всесвітньої організації охорони здоров'я, налічується не менше 150.

**Основні обов'язки.** В наші дні ця професія, окрім безпосереднього лікування тварин, включає безліч різних напрямів. За великим рахунком, від того, наскільки добре організована в країні ветслужба, залежить здоров'я її громадян. Річ у тому, що ветеринарія веде постійну боротьбу з хворобами, які можуть представляти небезпеку для людей. Ветеринари контролюють якість м'яса, молока, яєць і інших продуктів тваринного походження на ветеринарних пунктах і станціях, фермах, у відділах виробничо-ветеринарного контролю на м'ясокомбінатах, на м'ясомолочних і харчових контрольних станціях, у ветлабораторіях. У селах усі сільськогосподарські тварини знаходяться під постійним спостереженням цього фахівця, причому він несе відповідальність не лише за їх здоров'я, але і за дотримання зоогієни на фермах, санітарний стан інвентаря, він встановлює раціон харчування худоби, робить щеплення від інфекційних захворювань, приймає пологи.

Продукти, що надходять у продаж, обов'язково проходять ветеринарно-санітарну експертизу. У разі небезпеки для споживачів ветеринар має право конфіскувати і знищити будь-які з них. Особливе значення у наш час має прикордонний і митний ветконтроль. У світі постійно виникають вогнища таких страшних захворювань, як пташиний грип, коров'ячий сказ і тому подібне. Завдання прикордонників-ветеринарів — захистити людей від цих нападостей. Крім того, всі продукти хар-

чування, що поступають, обов'язково проходять строгу перевірку на наявність у них шкідливих хімічних речовин і отрут. Заборони на ввезення м'яса з тієї або іншої країни — результат турботи ветлікарів про безпеку українців.

І все ж таки головна функція ветеринара — лікування тварин. Його пацієнти не можуть на власний розсуд поміняти лікаря або поскаржитися керівництву клініки. Їх права не захищені законом і клятвою Гіппократа. Дотримання норм етики і любов до тварин — ось основні якості ветеринара.

У ветеринарії немає «вузької» спеціалізації. Ветеринарний лікар водночас і терапевт, і хірург, і гінеколог, і паразитолог, і патологоанатом.

**Якості, необхідні для цієї професії.** Любов до тварин; здатність швидко реагувати на ситуацію, працювати в команді; уміння помічати незначні (малопомітні) зміни в досліджуваному об'єкті, у свідченнях приладів; аналітичне, оперативне мислення; здатність запам'ятовувати на тривалій термін великі обсяги інформації; координація рухів обох рук; твердість руки; завзятість; усидливість; уміння працювати в умовах ненормованого графіка; здатність швидко реагувати на ситуацію; здатність прогнозування, ухвалення рішень, нервово-психічна стійкість; висока працездатність і фізична витривалість; розуміння поведінки тварин; високе почуття обов'язку, відповідальність; наполегливість, принципиовість.

**Кар'єра і зарплата в Україні.** Багато фахівців влаштовуються на роботу, будучи студентами, і до кінця навчання з асистентів доростають до лікарів. Правда, робочих місць доки не надто багато, тому іноді, щоб просунутися по службових сходах, ветеринарові доводиться підшукувати нове місце роботи. Вершина кар'єри лікаря-ветеринара — головний лікар клініки. Отримує середньостатистичний ветлікар — 2000–3000 грн.

**Плюси.** Робота з тваринами; висока зарплата; попит на ринку праці; відчуття своєї необхідності.

**Мінуси.** Підвищена відповідальність за життя і здоров'я тварин; фізичні навантаження (робота в незручному положенні); наявність специфічних умов праці (відкрите повітря, бруд, специфічні запахи); часто ненормований робочий день.

## Освіта

- Білоцерківський державний аграрний університет
- Дніпропетровський державний аграрний університет
- Житомирський національний агроекологічний університет
- Луганський національний аграрний університет
- Львівський національний університет ветеринарної медицини і біотехнології ім. С. З. Гжицького
- Національний аграрний університет
- Одеський державний аграрний університет
- Подільський державний аграрно-технічний університет
- Полтавська державна аграрна академія
- Сумський національний аграрний університет
- Харківська державна зооветеринарна академія
- Південна філія «Кримський агротехнологічний університет» Національного аграрного університету

**Середня плата за навчання:** 3000–8000 грн.

## ЕКОЛОГ

*Еколог — фахівець із безпеки життєдіяльності й охорони навколишнього середовища. Вперше термін «екологія» (від гр. oikos — дім і logos — наука) запропонував німецький біолог Теккель у 1866 р., пояснивши його як суму знань, що належать економіці природи.*

**Близькі професії.** Біолог.

**Історія професії.** З початку 70-х рр. XX ст. людство раптом побачило, що навколишня природа помітно змінилася: в містах стало важче дихати, навколо них вирости звалища, природні ресурси виявилися небезмежними. Якраз до цього часу і можна віднести широке входження понять «еколог» і «екологія» в наше життя.

Сам термін «екологія», який походить від слів «ойкос» (будинок, житло) і «логос» (наука), вчені придумали більше 100 років тому. В той же час «наука про будинок» почала формуватися в самостійний напрям зовсім недавно. До кінця минулого століття в англійській мові затвер-



дилися два варіанти, що перекладаються як «екологія»: власне есологу, що означає в основному все, що пов'язано з біологією і гуманітарними дисциплінами, і environment — буквально: довкілля.

**Основні обов'язки.** Екологи — це ті фахівці, які намагаються пояснити, чому висихають річки, гине риба або влітку випадає сніг. Вони вивчають стан води, землі, повітря, вплив промислових відходів на рослини, тварин і людину. Якщо зміст шкідливих речовин вище критичного рівня, виявляють причини, складають прогноз розвитку ситуації. Фахівці вивчають наслідки запуску космічних ракет, контролюють діяльність шкідливих виробництв, стежать за утилізацією радіоактивних відходів. Вони з'ясовують причини природних катаклізмів і розробляють шляхи найменшої дії людей на природу.

Еколог може застосувати свої знання у багатьох галузях. Розглянемо деякі із можливих шляхів.

1. Наука. Головна перевага наукового співробітника — можливість займатися улюбленою справою, відкривати непізнане, створювати фундамент для розвитку цивілізації на десятиліття вперед. Учений може заробляти собі на життя читанням лекцій, публікацією праць в наукових або популярних виданнях, участю в експертизах або підробляти в комерційних фірмах. Але в принципі, це не той напрям, який може принести гроші.

2. Промислові підприємства. Еколог на великому підприємстві часто опиняється між двох вогнів. З одного боку, як професіонал він повинен боротися за збереження довкілля, з іншого, — як співробітник підприємства — сприяти збільшенню прибутку і скороченню витрат. Часто ці два питання вступають в протиріччя і знайти компроміс між ними виявляється надзвичайно складним, хоча і цікавим завданням. Досвідчених екологів-практиків підприємства можна віднести до людей з хорошими достатком.

3. Засоби масової інформації. Якщо у вас є гуманітарні таланти, бажання популярно і компетентно розповідати людям про взаємодію людини і природи, можна займатися журналістикою. Поширювана екологічна інформація не має бути свідомо помилковою або викликати паніку, оскільки в результаті можуть постраждати люди. В іншому ро-

бота журналіста-еколога не відрізняється від роботи журналістів інших напрямів.

4. Державні природоохоронні організації. Зарплата тут швидше за все буде мізерною, а навантаження високими. Зате через рік-два ви почнете рости, відчуєте себе затребуваним, з'являться впевненість, корисні зв'язки і контакти, вміння спілкуватися і вирішувати найнесподіваніші завдання. До речі, тут можна зробити відносно швидко кар'єру, якщо ви терплячі. Керівні чиновники отримують нормальну зарплату, премії, стаж державної служби та інші привілеї. А деяким, до того ж, подобається бути чиновниками — приймати відповідальні рішення, почувати себе причетними до того, що відбувається в місті або районі, представляти державну владу.

5. Приватні компанії. Спектр діяльності приватних підприємств дуже широкий і визначається ринковим попитом. Це поводження з відходами, проектування і консалтинг, екологічний аудит, лабораторні і польові дослідження, контроль і моніторинг, розробка екологічних програм, інженерія, створення програмного забезпечення, виробництво екологічних приладів і устаткування. Багато хто прагне отримати роботу в іноземних компаніях, спокуючись високими зарплатами. Але в більшості випадків така робота є рутинною і нагадує конвеєр, де весь робочий час ти повинен безперервно здійснювати одну і ту ж операцію, а будь-які недоробки строго караються.

Докласти свої зусилля екологи можуть також у муніципальних службах, заповідниках, де робота еколога близька до наукової. В органах влади, в некомерційних і міжнародних організаціях, банках, навчальних закладах завжди є потреба в обліку екологічних чинників для ухвалення рішень і розробки законів

**Якості, необхідні для цієї професії.** Аналітичне мислення; спостережливість; організованість і внутрішня дисципліна; довготривала структурована пам'ять, завзятість.

**Кар'єра і зарплата в Україні.** У кращому випадку еколог починає кар'єру з позиції технічного помічника. Потім він може стати координатором і вести якийсь свій напрям (в області ядерних проектів, токсичних забрудників, лісової сертифікації тощо). Наступна сходинка — фа-

хівець, що керує декількох координаторів. Вища управлінська ланка — виконавчий директор, директор з фінансів, по роботі з громадськістю. Якщо доведеться працювати на державному підприємстві, зарплатні перспективи — невеликі (від 1300 до 2000 грн). Приватна структура може запропонувати і вищі оклади, але можливий варіант і невисокої заробітної плати.

**Плюси.** Професія перспективна; зазвичай нормований робочий день.

**Мінуси.** Природоохоронні організації дуже сильно залежать від фінансування, а це позначається на рівні зарплат; нерідко доводиться працювати в екстремальних умовах; може бути небезпека для здоров'я, оскільки іноді доводиться мати справу з отруйними речовинами.

**Освіта.** Треба закінчити навчання на факультеті за спеціальністю «Екологія». Це зараз дуже популярний напрямок навчання, тому знайти відповідний факультет ви зможете практично у будь-якому ВНЗ.

**Середня плата за навчання:** 3000–10000 грн.

## ЗООТЕХНІК, ЗООІНЖЕНЕР

Здійснює селекційну роботу з поліпшення племінних і продуктивних якостей худоби та птахів, вирощування племінного молодняка. Організовує раціональне використання кормів, пасовищ, забезпечує впровадження на фермах прогресивних методів утримання, годування і догляду за поголів'ям. Контролює якість тваринницької продукції, вивчає причини його погіршення і добивається їх усунення, стежить за термінами та графіками реалізації тваринницької продукції, сортуванням і вибраковуванням худоби для реалізації. Визначає відповідність виробленої продукції вимогам Держстандартів, бере участь в атестації якості продукції при продажу її заготівникам, зважуванні тварин на м'ясокомбінаті.

**Близькі професії.** Біолог, ветеринар.

**Історія професії.** Як наука зоотехнія формувалася з прадавніх часів. Наші пращури, спостерігаючи за тваринами в процесі їх приручення,

починали розуміти, наскільки тісно пов'язані годування тварин, їх зростання і розвиток, вирощування молодняка, умови утримання з продуктивністю. Кожна епоха вносила в загальний фундамент зоотехнічній світі коштовний камінь. Античність залишила у спадок наступним століттям зачатки знань в усіх напрямках майбутньої науки. Зокрема, підійшла до методу розведення, який потім був названий однорідним підбором. Прийнявши естафету античної культури, Середньовіччя заклало основи вчення про екстер'єр — зовнішній вигляд тварин стосовно коней; ввело поняття породи, близьке до поглядів сучасної науки; розробило методи підбору тварин з урахуванням їх походження.

Останні два століття воістину можна назвати розквітом зоотехнії і, зокрема, вітчизняної. Вона стає сукупністю окремих наук, які, проте, не можна відокремити одну від одної.

**Основні обов'язки.** Мабуть, немає жодної сільськогосподарської професії, складнішої за зоотехнічну. Гарний зооінженер — це досвідчений біолог, що пізнав таємниці живого, закони природи, управляє складними біологічними процесами. Це розумний організатор, який до тонкощів знає всю техніку тваринництва, глибоко розбирається в питаннях економіки, організації і оплати праці, знає різні, часом складних машин, здатний у разі потреби встати до агрегату кормоприготування, до пульта доїльного конвеєра.

А скільки цікавого, захоплюючого в роботі зооінженера, коли створюється нова порода, виводиться нова високопродуктивна лінія тварин, або, наприклад, проводиться схрещування двох порід, щоб отримати потомство кращої якості! Тут треба все врахувати, зіставити, проаналізувати. Багато роботи, багато клопоту. Але коли отримано потомство, скільки душевного тріумфу, морального задоволення отримує фахівець!

Зоотехнік здійснює селекційну роботу з поліпшення племінних і продуктивних якостей худоби і птахів, вирощування племінного молодняка. Організовує раціональне використання кормів, пасовищ, забезпечує впровадження на фермах прогресивних методів годування і догляду за поголів'ям. Контролює якість тваринницької продукції, вивчає причини його погіршення і домагається їх усунення, стежить за

термінами і графіками реалізації тваринницької продукції, сортуванням і вибраковуванням худоби для реалізації. Визначає відповідність вироблюваної продукції вимогам Держстандартів, бере участь в атестації якості продукції при продажу її заготівникам, зважуванні тварин на м'ясокомбінаті.

Наше життя розвивається бурхливими темпами і вимагає подальшого вдосконалення сільськогосподарських тварин. Завдання зоотехнічної науки і полягає в тому, щоб прискорити цей процес. Зараз, в епоху ринкових відносин, система зоотехнічної роботи вимагає низку змін і подальшого поліпшення. У цих умовах в обов'язок зооінженера входить не лише організація виробництва продуктів, але і їх реалізація. А щоб успішно реалізувати вироблене молоко, м'ясо, яйця та ін., вони повинні відповідати вимогам постійно зростаючого попиту покупців. Тому зооінженер повинен сконцентрувати увагу передусім на виробництві продукції високої якості з найменшими витратами.

**Якості, необхідні для цієї професії.** Любов до тварин, урівноваженість, відповідальність, вибірковість уваги, хороша довготривала тактильна і зорова пам'ять, розвинене практичне мислення, спостережливість і кмітливість.

**Кар'єра і зарплата в Україні.** Як відзначалося вище, зооінженерія сьогодні — аутсайдер на ринку праці. Якщо зоотехніку вдасться влаштуватися на птахоферму або будь-яке інше подібне підприємство, його зарплата складатиме від 1500 до 4000 грн залежно від регіону та рівня компанії. Можна залишитися на кафедрі свого вищого навчального закладу і зробити кар'єру викладача.

**Плюси.** Задоволення від результату роботи; розуміння своєї необхідності.

**Мінуси.** Занепад сільського господарства ускладнює роботу спеціалістів і просування кар'єрними сходами; іноді — некомфортні умови праці.

**Освіта.** Див. *Ветеринар.*

## КІНОЛОГ

*Кінолог (грецьк. kynos — собака та logos — слово, думка) — фахівець, що займається розведенням і дресируванням собак.*

**Близькі професії.** Зоотехнік, ветеринар.

**Історія професії.** Собака — перша тварина, приручена людиною. Вона була вже домашньою твариною у IX–VIII тисячолітті до н.е. Собака настільки зв'язав своє життя з людиною, що перестав існувати як окремий дикий вид. Спочатку собаки несли караульну службу, охороняли стоянку первісної людини від нападу хижаків і ворогів. Пізніше людина навчила її витаняти з чагарників і переслідувати диких тварин, принюхавши її до води і інших недоступних місць дичину. Людина виховувала її сама шляхом багаторічної селекційної роботи і тренувань. Ще в Давній Греції і Римі учені Арріан, Ксенофонт, Марк Варрон і інші присвятили собаководству цілі трактати і поетичні твори. Грації Фалліск, що жив за часів Овідія, у віршованому повчанні пише про догляд за собаками, де згадує про існування вже дванадцяти порід. Сама кінологія виникла в останній чверті XIX ст., коли почалася робота по організації розведення породистих собак.

**Основні обов'язки.** Добре підготовлений собака цінується на вагу золота, адже щоб виростити його, треба витратити декілька років щоденної копійткої праці. Та й ті собаки, яких тримають не для роботи, а просто для задоволення хазяїв, теж потребують виховання і хоча би мінімального навчання, інакше від них будуть одні проблеми.

Представників багатьох порід, особливо з числа великих, рекомєндується водити на спеціальні майданчики, де з ними проводять заняття фахівці-кінологи. Та й самі хазяї у багатьох випадках теж потребують консультації фахівців — адже взаємодія з собакою повинна підкорятися певним правилам, інакше тварина може вирости агресивною, з непередбачуваною поведінкою.

Деякі кінологи працюють у різних клубах собаківництва, де дають консультації власникам цих тварин, дресирують їх, забезпечують чистотопорідне розмноження і стежать за родовами.

Проте частіше кінолог — це власник службового собаки, підготовленого для виконання певних функцій (пошук вибухівки або наркотиків, караульно-охоронна служба, пошук і порятунок потерпілих тощо). Така людина перебуває на службі у відповідних організаціях (наприклад, у міліції або в рятувальному загоні), являючись туди на роботу зі своїм чотириногим другом.

Основна робота кінолога полягає в дресуванні, а виїзд на місце події і те, як там себе показує підлічний, — це вже результат. Службово-розшукові собаки використовуються у декількох напрямках. Є відділення загальнорозшукового профілю. У складі оперативної групи кінолога виїжджає на місце злочину, і якщо собака виявляє запах, то злочинця вдається затримати по гарячих слідах. Собаки з відділення спеціального призначення шукають вибухівку. Вони здатні виявляти запах тротилу, динаміту, гексогену, пороху, бікфордова шнура, зброї, патронів та ін. Перед початком масових міських заходів територію народних гулянь обстежують чуйні носи німецьких вівчарок. Спанієлі спеціалізуються на пошуку наркотиків. Для собак це гра: улюблену іграшку під час тренувань насичують запахом наркотика, тому на реальному завданні собака шукає свою іграшку, а знаходить неспростовні докази проти правопорушників.

Не буде перебільшенням сказати, що професіоналізм кінолога — це не стільки результат навчання, скільки наслідок способу життя, пов'язаного з постійною взаємодією з цими тваринами.

**Якості, необхідні для цієї професії.** Особиста організованість; урівноваженість; любов до собак, здатність розуміти їх поведінку; спостережливість; працьовитість; винахідливість, відсутність алергії на собачу шерсть, певна сміливість при роботі з різними собаками, доброзичливість, терплячість.

**Кар'єра і зарплата в Україні.** Кар'єрні перспективи не дуже великі. Можна, наприклад, обійняти адміністративну посаду в клубі собаківництва або отримати офіцерське звання (при службі кінологом в армії, МВС або МНС). Державна служба оплачується стандартно — 1700–2000 грн, а от приватні заняття кінолог оцінює в залежності від своїх якостей і досвіду. Деякі фахівці мають приватну клієнтуру або ж переходять до спеціальної роботи, розводячи породистих цуценят на продаж.

**Плюси.** Можливість додаткової роботи; постійне спілкування з тваринами.

**Мінуси.** Підвищена відповідальність за життя і здоров'я тварин і людей; фізичні навантаження.

**Освіта.** Інструкторів службових собак навчають у Великокомістівському навчальному прикордонному загоні (м. Великі Мости Львівської області). Є приватні курси для кінологів. Плюсом буде ветеринарна чи біологічна освіта.

## ЛІСНИЧИЙ (ЛІСНИК)

*Лісник — фахівець лісового господарства, який безпосередньо керує всім комплексом робіт з раціонального використання, відтворення, охорони й захисту лісу в лісництві.*

**Близькі професії.** Біолог, еколог.

**Історія професії.** Ліс з давніх часів вважався священним у багатьох релігіях. Охороняли його часто просто люди, які жили поблизу і користувалися його ресурсами. У лісі ховалися від ворогів, полювали на звірів, з чий шкур робили теплий зимовий одяг, а дерево використовували як будівельний матеріал і паливо для печей. Перші згадки про людей, що охороняють ліс, належать до IX ст. Це були працівники, які перешкоджали несанкціонованому полюванню і вирубуванню лісу в деяких країнах середньовічної Європи. Їх наймали феодалі для охорони своїх володінь. Оскільки у володіння феодалів входили не лише ліси, але й поля, водоймища і пасовища, то таких найманців не можна назвати тільки лісниками. Це просто свого роду сторожова служба приватних володінь. Активно відроджувати і насаджувати лісові масиви на території нашої країни почали тільки у 50-ті рр. XX ст., хоча досвідчені лісові господарства створювалися ще на початку століття.

**Основні обов'язки.** Є роботи, які витікають з самої природи людини. Вони найрадніші, і їх приємно робити. Робота лісника з усіх при-



родних — найприродніша. Бо кожна людина вже від народження є частиною природи, пов'язана з нею, залежна від неї. У кожній сільській дитині спочатку існує потреба знати і охороняти природу. Вона дана нам, як голос, як слух, як здатність мислити. Професія лісника допомагає усьому живому на планеті. Основний медичний постулат «Не зашкодь!» є стержнем і в професії лісника. Люди, що присвятили себе цій професії, надзвичайно добрі і щедрі, тому що живуть у гармонії з природою, оберігають ліс від природних катаклізмів, адже ліс — це ще і стихія не менш грізна, ніж вода і вогонь. Новачок у лісі відчуває себе, як недосвідчений плавець у відкритому морі, а лісники легко орієнтуються навіть у незнайомому лісі. Напевно, це чуття природжене і завдяки йому кожне літо лісники виводять з лісу грибників-блукальців.

Окрім гуманних функцій, лісник ще займається практичними справами. Він визначає, на яких ділянках можна валити якісний лісоматеріал. При цьому треба брати до уваги вік дерев, їх вид і якість деревини. Нещодоцільно спилювати занадто молоді або занадто старі дерева. Лісопавал повинен проходити під строгим наглядом і тільки на передбаченій для цього ділянці. Лісотехнік організовує також і санітарне вирубування лісу. Службовим обов'язком робочих лісових господарств є консервація і очищення вирубувань і посадка нових дерев замість зрубаних. Лісничі стежать за тим, щоб дороги, які проходять через ліс, були в нормальному стані і щоб узимку лісовим звірам був викладений корм.

Професія лісотехніка передбачає наявність знань у лісовій справі і великої любові до природи. Лісотехнік має бути в курсі лісового господарювання, знати типи лісу і види дерев, взаємозв'язки між лісом і середовищем і між компонентами лісу, а також способи оновлення лісу, технології лісозаготівель, оцінку лісу, інвентаризацію лісового фонду і лісовпорядження.

**Якості, необхідні для цієї професії.** Знання основ біології, зоології, екології, картографії, вміння володіти лісогосподарськими механізмами, любов до природи; спостережливість; фізична витривалість; об'ємна і довготривала пам'ять, вміння діяти швидко і правильно у надзвичайних ситуаціях, заповзятливість; сміливість; почуття відповідальності; готовність до співпраці.

**Кар'єра і зарплата в Україні.** Професія лісничого, на жаль, низькооплачувана. Держава не встигає приділяти достатньо уваги цій галузі господарства. Проте, обіймаючи цю посаду, можете бути спокійні за своє майбутнє — праця на державу гарантує стабільну пенсію та соціальні гарантії. Кар'єрного зростання професія не передбачає. Є можливість просування адміністративними сходинками, але зазвичай це одиничні випадки.

**Плюси.** Постійне перебування на природі.

**Мінуси.** Низький попит на ринку праці; невисокий прибуток; відірваність від людей; певний ризик для життя — зустрічі з браконсьерами, лісові пожежі.

**Освіта.** Ідеальний варіант — вища освіта (див. *Агроном, Еколог*), але можна працювати й без освіти.

## ФЕРМЕР

*Фермерське господарство може бути як багатоголосим, так і спеціалізуватися на окремому напрямку сільського господарства (тваринництві, овочівництві, бджільництві, виноградарстві).*

**Близькі професії.** Зоотехнік, агроном, ветеринар.

**Історія професії.** Українці — одна з небагатьох націй, яка за своєю природою є гарним господарем землі. Якщо ви пам'ятаєте уроки української літератури, напевно, згадаєте безліч українських творів класиків, у яких описується українське село. Мабуть, більша частина школярів, вивчаючи ці твори, думає: «Невже в українській літературі більше немає нічого цікавого? Чому всі писали про землю?» Тому що земля тоді була основним смыслом життя української людини. Все змінилося після того, як Україну приєднали до Радянського Союзу. Було багато плюсів у цьому, але був один, але величезний мінус: непродумана політика практично повністю знищила українського господаря. Коли «розкулачували» «куркулів», насправді знищували заможних хазяїв, можливо, навіть таких, які зараз живуть у селі, звичайних людей, що жили за рахунок свого городу та худоби.



Тепер багато української землі нікому не потрібно, вона заросла травицею і чекає свого часу. Іноземці, проїжджаючи нашою країною, завжди дивуються, чому стільки землі, а ніхто з нею нічого не робить. А тому, що хазяїна немає.

**Основні обов'язки.** Професія фермера в якомусь роді унікальна. Фермер поєднує в собі декілька професій: фермер сам собі і керівник, і бухгалтер, і економіст, і агроном, і юрист, і навіть тракторист, комбайнер, слюсар, вантажник.

Звичайно, немає таких людей, які мали б одночасно всі ці професії, відповідну освіту. Тому фермер продовжує вчитися все життя. Набуває власного досвіду, переймає досвід своїх колег і постійно потребує найрізноманітнішої інформації стосовно діяльності фермерських господарств. Фермер займається селекцією, збором, переробкою, зберіганням і реалізацією виробленої продукції. Піклується про збільшення врожайності, збереження поголів'я, заготовлює кормів, бореться зі шкідниками сільськогосподарських культур, надає ветеринарну допомогу.

Фермерські господарства можуть спеціалізуватися на окремих галузях сільського господарства (рослинництві, тваринництві, бджільництві, рибальстві і тому подібне) або бути комплексними.

Фермер-рослиник займається вирощуванням овочів та фруктів. У їжу в свіжому і переробленому вигляді вживається близько 1000 рослин — вибір для майбутнього фермера, як бачите, широчезний. Праця на рослинницьких фермах носить сезонний характер, виконується у денний час, дозволяє використовувати техніку. Овочівники готують ґрунт (суміш землі, торфу, соломи, перегною і тому подібне), розпушують і маркують його. Вирощену з насіння в спеціальних теплицях розсаду висаджують у ґрунт, одночасно пікуючи сіянці, тобто видаляючи кінчики коріння для того, щоб активніше розвивалися бічні корінці. Весь період розвитку і зростання рослини поливають, розпушують і прополюють землю, підсіпають ґрунт для зміцнення кореневої системи, підгодовують добривами. Фермери, які вирощують фрукти, так само, як і овочівники, відстежують стан своїх рослин. Єдина відмінність — дерева не треба кожного року висаджувати, як овочі. Зазвичай фермери стежать за станом дерев, кущів, знищують шкідників, удобрюють. Завдяки спостереженню за зовнішніми ознаками рослин — забарв-

ленням і розмірами листя — вони судять про хвороби рослин, про брак поживних речовин або про мінеральне отруєння.

Після дозрівання плодів фермери їх збирають, укладають у тару і продають, зазвичай оптом. Деякі фермери займаються торгівлею вроздріб.

Фермер-тваринник зайнятий увесь рік з приблизно рівним навантаженням і повний робочий день з невеликими перервами, а іноді і в нічний час, для регулярного забезпечення кормом, догляду за молдняком. Тваринник доглядає за поголів'ям великої рогатої худоби, за дійним і матковим стадом. Готує і роздає корми, прибирає приміщення, чистить тварин, стійла і проходи. Надає допомогу в лікуванні і ветеринарній обробці тварин.

Праця фермера пов'язана з ризиком, обумовленим погодними умовами, конкуренцією, коливаннями цін на техніку і продукцію. Фермер повинен стежити за станом ринку, проявляти гнучкість і оперативність у переорієнтованні виробництва.

Робота фермера фізична і розумова одночасно, напружена, ненормована, з високою долею ручної праці, але, якщо фермер любить землю і тварин, його праця дарує йому задоволення.

**Якості, необхідні для цієї професії.** Міцне здоров'я, фізична сила, любов до природи, землі, тварин, працьовитість, самодисципліна, запобіжність, практична кмітливість і вправність, гарна увага, розвинена оперативна і довготривала пам'ять, зорова і логічна пам'ять; аналітичний розум; гарний окомір; почуття відповідальності, розвиток дрібної моторики рук, розвинена просторова уява, високий рівень предметно-дієвого і абстрактного мислення, стресостійкість, спостережливість.

**Кар'єра і зарплата в Україні.** Прибуток фермера залежить від кількості реалізованої продукції. Скільки вирощувати і скільки продавати, вирішує кожен фермер окремо. Тут варто врахувати ще й необхідність видачків на закупівлю кормів, добрив, паливно-мастильних матеріалів.

**Плюси.** Фермер — сам собі хазяїн і керівник; можливість бути постійно на природі; можливість заробити великі гроші.

**Мінуси.** Важкі фізичні навантаження; фінансовий ризик; необхідність постійно бути поряд зі своїм «бізнесом».

**Освіта.** В ідеалі фермер повинен мати освіту сільгосппрацівника. Не завадить економічна чи юридична освіта.

# Мистецтво

## АКТОР КІНО І ТЕАТРУ

*Актор (actor — той, хто діє) — виконавець ролей у драматичних спектаклях і кіно. Актор створює художній образ з метою впливу на глядача, викликаючи у нього відповідну реакцію. Дуже часто акторові доводиться працювати у вечірній і нічний час. Його діяльність пов'язана з частотою зміною професійних майданчиків. При цьому необхідно мати бездоганний зовнішній вигляд і міцне здоров'я.*

**Близькі професії.** Співак, режисер, продюсер, музикант.

**Історія професії.** Професія актор — одна з прадавніх. Першими акторами були ще шамани, що влаштовували вистави для свого племені. У Давній Греції вже вимагали: «Хліба і видовищ!» Сценічне мистецтво в сучасному розумінні цього слова зародилося в Давній Греції, де ремесло актора було одним із найпрестижніших. Імена знаменитих акторів були відомі всій Греції, а глядачам на їх виставах часто не вистачало місця. В ті часи гра на сцені була значно важчою справою, ніж у наші дні. А вже обличчя акторів, одягнених в однакові просторі білі плащі, закривали маски, що зображували в трагічних виставах горе, а в комічних — радість. У розпорядженні актора залишався тільки голос, яким і слід було виразити всі емоції, передати напружений хід дії. У визначних полководців у штаті були й актори, що вчили їх ораторському мистецтву. Та й у будь-якого короля у світі помітне місце займав блазень, іноді більш значущий, ніж радник або міністр.

**Основні обов'язки.** Однією з найпрестижніших професій наших днів є професія актора. Сьогодні, при величезних можливостях театру і різноманітності його засобів художньої виразності, під час спектаклю актор, як і раніше, один виходить на безпосередній контакт із залом для глядачів, увібравши в себе під час репетиційного періоду підготовки весь досвід і можливість суміжних театральних професій. Яким би великим не був вклад режисера, художника, композитора, балетмейстера, диригента у створення вистави, кінцевий її успіх залежить у першу чергу від актора, що є накопичувачем і провідником ідей постановочі

- ⊙ Актор кіно і театру
- ⊙ Диригент
- ⊙ Кліпмейкер
- ⊙ Композитор
- ⊙ Музикант
- ⊙ Літературознавець
- ⊙ Мистецтвознавець
- ⊙ Мультиплікатор
- ⊙ Скульптор
- ⊙ Співак
- ⊙ Продюсер
- ⊙ Режисер
- ⊙ Хореограф
- ⊙ Художник



групи. Високий рівень акторської майстерності здатний багаторазово помножити і збільшити творчий задум вистави; низький, непрофесійно-нальний рівень — знищити найбільш цінні постановочні рішення. Власне, в цьому і полягає двоїстість професії актора, що обумовлює чималі психологічні труднощі. З одного боку, ця професія вкрай залежна від безлічі чинників (від можливостей, закладених драматургом у ролевій матеріал і режисерського вміння працювати з актором до злагодженої роботи театральних технічних цехів під час вистави і настрою залу для глядачів); з іншого боку, — саме в акторові знаходиться квінтесенція всього театального мистецтва. Недаремно впродовж усієї світової історії театру слава жодного найпопулярнішого драматурга, режисера, балетмейстера не могла зрівнятися з рівнем популярності акторських «зірок»: саме вони стають істинними володарями дум глядачів, утілюючи і символізуючи театр. Професія актора в усі часи вважалася однією з найцікавіших. Актор — унікальна професія: єдиним інструментом в його роботі є він сам. Тут важливі і фізичні дані, і внутрішні якості: чарівливість, «кураж». Велике значення має голос. Актор веде за собою глядачів, виховує їх, допомагає їм усвідомити свої недоліки і встати на правильний шлях. Граючи на сцені, актор імпровізує. Тут потрібна ще одна риса акторського таланту — безпосередність. Саме ця якість дозволяє акторові в одній і тій самій ролі бути «різним» і в кожній виставі відтворити ніби вперше внутрішнє життя персонажа.

**Якості, необхідні для цієї професії.** Талант, велика працездатність, пам'ять, артистизм, чітка вимова, яскравість, художня уява, креативність, просторово-образне мислення, комунікабельність, відкритість, уміння розуміти бажання публіки, почуття стилю, просторово-образне і аналітичне мислення, розвинені уява і пам'ять, координація рухів тіла, дрібна моторика рук, особиста організованість, організаторські здібності, спостережливість, нестандартність, оригінальність сприйняття і мислення, самостійність, незалежність, відповідальність, прагнення до професіонального самовдосконалення.

**Кар'єра і зарплата в Україні.** Кар'єра актора залежить від вашої наполегливості та прихильності фортуни. Якщо вимаєє талант, вас помітять і ви почали виступати в театрі чи зніматися в кіно, — не треба зупиня-

тися на цьому. Від актора чекають постійного самовдосконалення і наполегливості. Тоді матимете постійні стабільні гроші. До речі, зарплата актора — це гонорар від кожної ролі. Скільки ви зароблятимете, залежить від вашого авторитету та таланту. У театрах іноді існують ставки, на яких працює актор. На жаль, у державних театрах це зовсім не великі гроші.

**Плюси.** Можливість виявити свій талант; популярність, слава і любов глядача; творча робота не стає рутиною, не набридає, тому що одна роль змінює іншу; можливість заробляти великі гонорари.

**Мінуси.** Нестабільність; ненормований робочий день; постійні відраження.

**Освіта.** Навчитися можна на акторських факультетах мистецьких вищих навчальних закладів.

**Середня плата за навчання:** 4000–10000 грн.

## ДИРИГЕНТ

*Головне завдання диригента (від фр. diriger — управляти, направляти, керувати) — захопити музикантів, повести за собою. Оркестр — це команда. А в команді має бути лідер, який візьме на себе всю відповідальність.*

**Близькі професії.** Музикант, співак.

**Історія професії.** Професія диригента виникла досить пізно. Повноцінно — в XIX ст. Правда, фігура людини, яка виконувала схожий набір обов'язків, існувала вже з часів Давньої Греції. У Греції було розвинене управління хором за допомогою хейрономії — системи рухів рук, пальців, голови. У народному хоровому співі своєрідним диригентом був заспілувач — він вказував лад співу, відбивав такт, притупуючи ногою або ляскаючи в долоні.

У XVII–XVIII ст. на чолі оркестру встав клавесиніст. Граючи на клавесині акорди, він задавав оркестру ритмічну канву, допомагаючи собі рухом голови, виразом очей і частково махами лівої руки. Так диригував Йоганн Себастьян Бах.

У XVIII ст. управління оркестром перейшло до скрипалів-концертмейстерів.

З подальшим розвитком музичного мистецтва, збільшенням складу оркестрів, розвитком інструментарію з'явилася необхідність виділити диригента з групи музикантів-виконавців. Смічок, яким користувалися раніше при диригуванні, змінила диригентська паличка, і диригент став самостійною дійовою особою. До цього часу почали складатися основні принципи диригування, вдосконалювалася культура професії, встановлювалися її основні форми.

Деякі фахівці вважають, що сучасні диригенти зобов'язані своєю зайнятістю Бетховену. Його музика для сучасників здавалася настільки масштабною і монументальною і була такою, що оркестранти вже не могли грати її злагоджено і повноцінно без сторонньої допомоги. Оркестр потребував абсолютно окремого фахівця, що може перетворити хаос на музику.

Основоположником сучасного диригування разом з Бетховеном і Берліозом вважається Вагнер. Він першим обернувся лицем до оркестру і спиною до публіки, чим порушив традиційні уявлення про етику диригента і викликав новий погляд на цю професію. З'явилася практика диригування «чужими» оркестрами — гастролі. Першими гастролерами були Берліоз, Мендельсон. Першим диригентом, що не займався композиторською діяльністю, був німець Ханс фон Бюлов.

**Основні обов'язки.** Диригування — найскладніша з усіх професій музичного виконання. Співак або інструменталіст у репетиційний період і під час виступу відповідає сам за себе, працює над своєю художньою і технічною майстерністю, самостійний у пошуках найбільш правильної інтерпретації.

Диригент керує цілою групою музикантів — оркестру, хору, ансамблем, оперної або балетної трупи.

Диригент, як і будь-який інший музикант-виконавець, повинен зуміти донести до слухача ідею музичного твору, зрозуміти, відчутти і усвідомити його задум і розкрити його всіма доступними засобами. Процес роботи диригента починається зі знайомства з партитурою. Коли йому стає зрозумілим задум композитора і основні моменти в інтерпретації

твору, він приступає до його розучування з хором. В процесі репетицій і виконання диригент користується специфічною «диригентською мовою» — певними технічними прийомами, жестами, мімікою. Рухами рук він показує темп, ритм, гучність, зміну сили звучання. Працює з вокалістами над постановкою голосу, вимовою слів тексту. Творча індивідуальність диригента проявляється в репетиційній роботі і під час концертних виступів — у здатності натхненно імпровізувати.

**Якості, необхідні для цієї професії.** Музична обдарованість, прекрасний слух, музична пам'ять, почуття ритму, тембру, пластичність, артистизм, воля, цілеспрямованість, твердий характер, уміння керувати, організаторські здібності, ерудитія, художня уява, креативність, просторово-образне мислення, комунікабельність, відкритість, спостережливість, нестандартність, оригінальність сприйняття і мислення, самостійність, незалежність, відповідальність, прагнення до професійного самовдосконалення.

**Кар'єра і зарплата в Україні.** Починати кар'єру диригентів треба ще під час навчання — постарайтесь влаштуватися в який-небудь професійний хор (оркестр), щоб «забити» собі цікаве місце після випуску. Інакше, знайти роботу, довести, що ви чогось коштуєте як музикант, буде складно.

У Європі музиканти отримують не менше 24 000 грн, в США — 80 000 грн, а диригент Нью-Йоркського симфонічного оркестру заробляє більше 160 000 грн на місяць.

У нас зарплати непорівнянні із західними — від 1600 грн до 16 000 грн. Утім, досвідчений, знаменитий диригент і в Україні отримує десятки тисяч гривень за серію виступів або гастролі.

**Плюси.** Ексклюзивність професії.

**Мінуси.** Некомфортна робоча поза; важко знайти роботу.

**Освіта.** Перш за все необхідно закінчити музичну школу, потім — музичне училище або вищий навчальний заклад (*див. Музикант*). Диригентів готують військові консерваторії та музично-педагогічні інститути. Державним стандартом передбачено дві спеціальності, які може вибрати майбутній диригент: «Хорове диригування» або «Диригування оперно-симфонічним оркестром» (останню можна отримати тільки у ВНЗ).

**Середня плата за навчання:** 2000–4000 грн.



## КЛІПМЕЙКЕР

*Кліпмейкер знімає рекламні ролики і музичні кліпи. Його завдання — створити яскравий, оригінальний образ на екрані, такий, що запам'ятовується. Він керує діями творчої команди: сценаристами, операторами, стилістами, гримерами, костюмерами, реквізиторами.*

**Близькі професії.** Режисер, іміджмейкер, PR-менеджер.

**Історія професії.** Кліпмейкер — фахівець, що професійно займається розробкою і постановкою рекламного ролика або іншого творчого замовлення. Ця професія є однією з наймолодших. Її поява пов'язана з науково-технічним прогресом і появою в ХХ ст. телебачення і перших телекамер, а згодом з потужним розвитком кіноіндустрії і шоу-бізнесу. Якщо на заході перші кліпмейкери з'явилися в середині ХХ ст., то в Росії ця професія з'явилася зовсім нещодавно — у кінці минулого століття.

**Основні обов'язки.** Кліпмейкер — людина, безпосередньо пов'язана з телебаченням і шоу-бізнесом. Її основне завдання — зняти рекламний або музичний ролик відповідно до бажань замовника. При цьому має бути створений дуже яскравий і оригінальний образ, який би запам'ятався глядачам.

З одного боку, професія може здатися легкою. Придумавсюжет, включив фантазію, вніс креативні моменти і зняв на камеру, ось і весь ролик. Але ця професія не така проста, як здається. Кліпмейкер не може робити відразу все і сам. У своїй роботі він керує цілою групою фахівців — сценаристи, оператори, стилісти, гримери, костюмери, реквізитори, — і кожному треба пояснити його завдання. І не так вже просто скоординувати велику групу людей, але без цього не зняти гарний кліп.

От якраз координацією і займається кліпмейкер.

На створення одного ролика йде багато годин старанної праці. Отримавши замовлення, кліпмейкер приступає до формування концепції — сюжету, за яким надалі буде написаний сценарій. Далі режисер займається підготовкою знімальної процесу: вибирає місце дії, орен-

дує студію або знімальний майданчик, веде ретельний підбір акторів, розробляє декорації. На кожному етапі кліпмейкер координує дії всіх фахівців. Після зйомок під його керівництвом виробляють монтаж знятого матеріалу, додають спецефекти і накладають звук. Останній етап — презентація готового відеоролика замовника.

**Якості, необхідні для цієї професії.** Гарні організаторські здібності, креативне мислення, комунікабельність, сміливість, відповідальність, експресивність; оригінальність, індивідуальність; емоційність; чутливість; винахідливість; терплячість, наполегливість; уміння імпровізувати; цілеспрямованість.

**Кар'єра і зарплата в Україні.** На жаль, зарплата кліпмейкера не має такої властивості, як стабільність. Рівень зарплати залежить лише від репутації і популярності кліпмейкера в певних кругах. Так само має значення і бюджет, що виділяється замовником на виробництво кліпу.

Варіантів вибору роботи багато. Початкуючі кліпмейкери пропонують свої послуги з низької ціни, сподіваючись на те, що вдалий ролик допоможе зробити ім'я у своїй сфері. За кожен знятий ролик кліпмейкер може отримати як 1500 грн, так і 40000–50000 грн, усе залежить знов-таки від бюджету кліпу. Навіть у стабільний час новачкові потрібно добре покрутитися, щоб нормально працювати, займаючись улюбленою справою. Отже, починати доведеться з малого — виконувати замовлення для невеликих каналів, кабельного телебачення, приватних студій. Неоціненний досвід можна отримати у ролі асистента на зйомках у відомих метрів.

**Плюси.** Творча самореалізація; можливість заробити великі гроші; найомства з відомими артистами.

**Мінуси.** Часто можлива робота кліпмейкера в некомфортних умовах — вечірній або навіть нічний час; часта зміна робочих майданчиків, що теж приносить деякий дискомфорт; іноді треба працювати практично без сну, щоб виконати замовлення вчасно.

**Освіта.** Професії кліпмейкера вас не навчать у жодному навчальному закладі. Обирайте мистецький ВНЗ і, бажано, спеціальність «Режисура кіно та телебачення».

**Середня плата за навчання:** 5000–9000 грн.



## КОМПОЗИТОР

*Композитор (лат. compositor — укладач) — автор музичних творів; людина, що пише музику. Зазвичай музику пишуть, узгоджуючись з певними правилами теорії музики.*

**Близькі професії.** Музикант, співак.

**Історія професії.** Див. *Музикант*.

**Основні обов'язки.** Композитор пише музику до кінофільмів, спектаклів, для естрадних виконавців. Пише опери, симфонії, кантати, камерно-вокальні й інструментальні твори. Композитор повинен вільно орієнтуватися в музичних стилях і володіти музичними інструментами.

Завдання композитора — виразити музикою почуття, передати настрій, емоційно впливати на слухача. Одні композитори складають музику за інструментом, інші відразу записують її нотами. У будь-якому випадку, це — творчість. Створюючи твір для театру або кіно, композитор повинен придумати таку мелодію, щоб заглибити глядача в атмосферу, яка панує на екрані або сцені.

Композитор може також працювати викладачем у музичних навчальних закладах.

**Якості, необхідні для цієї професії.** Музичний талант, креативність, наполегливість, самодисципліна, впевненість у своїх силах, художня розвинена уява, просторово-образне, аналітичне мислення, комунікабельність, відкритість, вміння розуміти бажання клієнта, почуття стилю, координація рухів тіла, розвинена дрібна моторика рук, особиста організованість, організаторські здібності, спостережливість, нестандартність, оригінальність сприйняття і мислення, самостійність, незалежність, відповідальність, прагнення до професіонального самовдосконалення.

**Кар'єра і зарплата в Україні.** Це та професія, де ви маєте спочатку попрацювати на своє ім'я, а потім ім'я працюватиме на вас. Молодому фахівцеві треба бути готовим до того, що перші 10 років великих грошей він не заробить. Спочатку треба зробити собі ім'я, а для цього не-

обхідно налагоджувати контакти з відомими виконавцями, які можуть вас «зіграти» і в перспективі зробити пристойне замовлення.

Треба брати участь у різноманітних конкурсах. Більшість європейських ансамблів регулярно проводять workshop's для композиторів (звичайно до 30 років), куди потрібно присилати твори на заданий склад. Якщо переможете — вас «зіграють» в Європі і підуть замовлення від ансамблів. Гонорар композитора за пісню в Україні може скласти від 1600–2400 грн (в середньому) до 80 000 грн і вище у профі з ім'ям.

**Плюси.** Творча самореалізація; престижність; можливість заробляти на значні гроші.

**Мінуси.** Практично відсутній попит.

**Освіта.** Освіта має бути музичною.

**Середня плата за навчання:** 4000–10000 грн.

## МУЗИКАНТ

*Музикант — поняття загальне. Виконавці розрізняються за тим інструментом, на якому грають. Перерахувати всі виконавські спеціальності — означає назвати практично всі існуючі музичні інструменти, включаючи цілий ряд народних. Ми поговоримо про музиканта в цілому, а ви вже вирішуйте самі, на чому грати. Наша порада — обирайте те, до чого душа тягнеться.*

**Близькі професії.** Співак, диригент, композитор.

**Історія професії.** Перші музичні інструменти з'явилися ще в давній старовині. Первісні племена використовували ударні інструменти у повсякденному житті, під час виконання ритуалів і обрядів. Історія створення і розвитку музичних інструментів і виконавської майстерності пройшла через багато віків і стала однією з найважливіших складових мистецтва народу.

**Основні обов'язки.** Щоб стати музикантом, потрібно довго і наполегливо вчитися. Кожен, хто працює в області музичної культури, повинен не лише володіти своєю основною спеціальністю, але і добре знати теорію музики і її історію, бути широкоосвіченою людиною.

Справа музиканта — добре володіти своїм музичним інструментом. Його інструмент — це його робота. Якщо ви потрапили до складу оркестру, треба навчитися працювати у команді. Якою б скрипкою ви не були — першою чи другою — від вас залежить звучання композиції в цілому. Якщо ви виступаєте соло, ви повинні зіграти так, щоб ваші слухачі не могли слова вимовити — настільки б їх захопила ваша гра.

Граючи один або виконуючи головну — сольну — партію в ансамблі з іншими музикантами, виконавець виступає як соліст. Так, ми наживаємо солістом співака, що співає під акомпанемент фортепіано, або піаніста, що виконує концерт для фортепіано у супроводі оркестру. Музикантів, що блискуче володіють технікою гри на своєму інструменті, називають віртуозами.

У сфері музики, як і в будь-якій іншій сфері людського знання, важливу роль грають музиканти-педагоги. Саме вони передають накопичений досвід, секрети майстерності від одного покоління музикантів до іншого. Є фахівці, що цілком присвятили себе педагогіці. Інші поєднують композиторську, виконавську, наукову роботу з викладанням. Потреба поділитися своїми знаннями і вміннями, передати їх учням спонукає великих майстрів займатися педагогічною діяльністю. Так створюються композиторські, виконавські, наукові (музикознавчі) школи.

**Якості, необхідні для цієї професії.** Музикальні здібності (гарний музикальний слух, почуття ритму), швидкість реакції, здатність до імпровізації, терплячість, цілеспрямованість, емоційність, музикальна пам'ять, добре розвинена моторна пам'ять (пам'ять на рухи), творчість, артистичні здібності, наполегливість, оригінальність.

**Кар'єра і зарплата в Україні.** Коли йдеться про музиканта і його зарплату та кар'єру, треба розуміти, що це залежить від таланту та «фарту». Життя талановитого музиканта, якого вчасно помітили, забезпечене і перспективне. Проте іноді буває так, що якою б талановитою не була людина, вона нічого не може досягти в житті. Можливо, справа в якостях людини, можливо, не використані всі шанси, але факт залишається фактом — музикант на узбіччі життя. Тож плануючи кар'єру музиканта, думайте одразу і про те, скільки сил треба витратити на те, щоб вас помітили. Потрібно їздити на конкурси, різні фес-

тивалі, виступи юних талантів, не соромитися, показувати, на що ви здатні. Все у ваших руках.

**Плюси.** Творча самореалізація; престижність професії.

**Мінуси.** Захворювання опорно-рухового апарату: страждають ті суглоби і м'язи, які постійно працюють; постійні відрядження, зміни часових поясів.

#### Освіта.

- Національна музична академія України ім. П. І. Чайковського (м. Київ)
- Київський національний університет культури і мистецтв
- Київський національний педагогічний університет ім. М. Драгоманова
- Київський інститут музики ім. Р. М. Глієра
- Донецька державна музична академія ім. С. Прокоф'єва
- Луганський державний інститут культури і мистецтв
- Львівська національна музична академія ім. М. Лисенка
- Одеська державна музична академія ім. А. Нежданової
- Харківський державний університет мистецтв ім. І. Котляревського
- Харківська державна академія культури
- Київська державна академія управлінських кадрів культури і мистецтва України
- Ужгородський факультет Донецької державної музичної академії ім. С. Прокоф'єва
- Білоцерківська філія Київського національного університету культури і мистецтв
- Вінницька філія Київського національного університету культури і мистецтв
- Дніпропетровська філія Київського національного університету культури і мистецтв
- Донецька філія Київського національного університету культури і мистецтв
- Запорізька філія Київського національного університету культури і мистецтв
- Кіровоградська філія Київського національного університету культури і мистецтв
- Кримська філія Київського національного університету культури і мистецтв (м. Сімферополь)
- Львівська філія Київського національного університету культури і мистецтв
- Миколаївська філія Київського національного університету культури і мистецтв

- Полтавська філія Київського національного університету культури і мистецтв
- Сумська філія Київського національного університету культури і мистецтв
- Ужгородська філія Київського національного університету культури і мистецтв
- Херсонська філія Київського національного університету культури і мистецтв
- Черкаська філія Київського національного університету культури і мистецтв
- Чернігівська філія Київського національного університету культури і мистецтв

**Середня плата за навчання:** 3000–10000 грн.

## ЛІТЕРАТУРОЗНАВЕЦЬ

*Літературознавець — фахівець з теорії літератури, що займається вивченням і дослідженням змісту літературних творів. Він вивчає художні тексти, відзначає їх достойнства і недоліки. Пише рецензії та статті.*

**Близькі професії.** Мистецтвознавець, історик.

**Історія професії.** Літературознавці з'явилися з першими літературними творами, адже, по суті, письменник і сам літературознавець. Зчатки мистецтвознавчих і літературознавчих знань зароджуються в глибокій старовині у формі міфологічних уявлень (так, наприклад, відображення в міфах античної диференціації мистецтв). Судження про мистецтво зустрічаються в прадавніх пам'ятниках — в індійських ведах (X–II ст. до н. е.), в китайській «Книзі віддань» («Шучзинь», XII–V ст. до н. е.), в старогрецькій «Іліаді» та «Одисей» (VIII–VII ст. до н. е.)

**Основні обов'язки.** Літературознавець — фахівець з теорії літератури, що займається вивченням і дослідженням змісту літературних творів. Він вивчає художні тексти, відзначає їх достойнства і недоліки.

Пише рецензії і статті. Літературознавець має бути в курсі останніх літературних новинок, відвідувати книжкові виставки, зустрічатися з представниками літературного світу. Зазвичай такі спеціалісти займаються науковою діяльністю або пишуть книги, адже якщо ви просто будете критикувати чиесь творіння чи розповідати, як пишеться певний твір у літературній процес, а при цьому ніякого авторитету у вас не буде — вас ніхто не слухатиме. Тому літературознавці — це люди, яких поважають у професійному колі, до яких прислухаються, які роблять літературну «погоду».

**Якості, необхідні для цієї професії.** Творче мислення, вміння гарно писати, усидливість, відповідальність, здатність працювати монотонно тривалий час, художня уява, просторово-образне мислення, комунікабельність, відкритість, почуття стилю, просторово-образне і аналітичне мислення, добра пам'ять, координація рухів тіла, особиста організованість, організаторські здібності, спостережливість, нестандартність, оригінальність сприйняття і мислення, самостійність, відповідальність, прагнення до професіонального самовдосконалення.

**Кар'єра і зарплата в Україні.** Літературознавець може стати відомим критиком, письменником, науковцем. Але, якщо дивитися правді в очі, це не гарантує великих грошей. Просто до вашої думки прислухатимуться і вас цитуватимуть у газетах. Літературознавці обирають науковий шлях, пишуть дисертації, наукові роботи, захищають їх. Після цього отримують певний науковий ступінь, підвищення заробітної плати. Якщо у тому навчальному закладі, де він працює, звільняється вища посада, його можуть перевести на неї.

**Плюси.** Висока пенсія; знайомство з цікавими людьми; ви постійно в курсі останніх літературних новинок.

**Мінуси.** Низька заробітна плата; низький попит на ринку праці (часто літературознавці виявляються нікому не потрібні).

**Освіта.** Філологічні факультети вищих навчальних закладів.

**Середня плата за навчання:** 3000–8000 грн.

## МИСТЕЦТВОЗНАВЕЦЬ

*Одна сторона діяльності мистецтвознавців — торгівля антикваріатом. Інша — вивчення розвитку світового мистецтва. Все знати не можливо, тому кожен фахівець зазвичай займається окремим напрямом мистецтва.*

**Близькі професії.** Літературознавець, музейний співробітник.

**Історія професії.** Мистецтвознавство — дуже давня наука. Спочатку елементи мистецтвознавства входили в релігійні, філософські і інші навчання і носили характер рекомендацій і окремих відомостей. Перші відомі нам фрагменти вчення про мистецтво були записані в Давній Греції (Аристотель, Платон, трактати Поліклета — V ст. до н. е.). Потім учення про мистецтво отримує свій бурхливий розвиток в Давньому Римі (Цицерон — I ст. до н. е.). З початку нашої ери найбільш цінний і універсальний характер носили художні трактати в країнах Азії (наприклад, трактат «Читрапаکشана» — I ст. н. е.). В Середні віки в Європі теорія мистецтва була невід'ємною частиною теологічних світоглядів (Августин — IV–V ст., Хома Аквінський — XIII ст.).

Найважливішим етапом у становленні мистецтвознавства, а, отже, і професії «мистецтвознавець», стала епоха Відродження. З'являється велика кількість людей, що розвивають теорію мистецтва (наприклад, Ченніно Ченніні — XIV ст., Леонардо да Вінчі та ін.). У XVIII ст. мистецтвознавство починає виділятися як самостійна наука. Саме в цей час і з'являються перші професійні фахівці-мистецтвознавці.

**Основні обов'язки.** Те, що для звичайної людини знаходиться під грифом «руками не чіпати», для мистецтвознавців — робота, матеріал для вивчення, об'єкт дослідження. Мистецтвознавець переважно — ділові люди, а зовсім не витончені натури, що думають лише про високі матерії. Вони не просто люблять мистецтво і судять про нього, спіраючись на сторінки підручників, але й мають власну незалежну думку, яка особливо цінується.

Характер роботи мистецтвознавця буває різним, кожен обирає сферу діяльності залежно від власних переваг. Для тих, хто наділений

пристрастю до досліджень, найбільший інтерес представляє вивчення історії мистецтва, в якій все ще багато білих плям. Заповнення таких пропусків — частина праці теоретиків: вони складають атрибуції на художні твори з невизначеним або сумнівним авторством або підписані псевдонімом. Заняття це складне і дуже відповідальне: необхідно на основі ретельного аналізу різних даних встановити, хто дійсно є автором. У першу чергу визначають стиль роботи і використану при її виконанні технологію, по них з'ясовують час її створення, країну, де жив майстер, і школу, до якої він належав. Нерідко в пошуку істини допомагають емпіричні дані, порівняння і аналіз композиції, стилю твору і індивідуальної манери художника, а також сюжет і призначення його роботи. Мистецтвознавці використовують результати найрізноманітніших експертів: наукового стилістичного аналізу, хімічних і фізичних досліджень (макро- і мікрофотозйомка, рентгенографія, вивчення за допомогою інфрачервоних і ультрафіолетових променів тощо), звертаються до архівів, історико-культурних даних, літературних джерел. У процесі роботи фахівець стикається з великим обсягом інформації, і все потрібно пам'ятати, тому що кожна дрібниця може виявитися значущою для остаточного висновку, який іноді стає науковим відкриттям.

Як і вчені у будь-якій іншій сфері, люди мистецтва, що займаються теорією, зазвичай самі викладають студентам дисципліни, які стосуються предметів їх вивчення. Проте таку важку і відповідальну роботу держава оплачує дуже скромно, єдина втіха — поїздки за кордон час від часу, але і вони залежать від того, що саме є об'єктом дослідження.

Інакше складається кар'єра у того, хто спочатку вважав за краще влаштуватися консультантом у картинну галерею або дизайн-студію. Вона для тих, хто має бездоганний смак, здатний на допомогу і об'єктивну оцінку. Потрібно бути певною мірою психологом, зрозуміти, що саме потрібне клієнтові, спробувати співвіднести його іноді не високохудожній смак з власним і знайти золоту середину. Трапляється, що покупець приходить з уже сформованим уявленням про те, що саме йому треба. Тоді консультантові належить допомогти, розвинути ідею або самому зробити таку пропозицію, яка сподобалася б клієнтові.



А замовлення бувають різні: від прохання підібрати рамку до повного оформлення кімнати або будинку.

Дуже затребувані мистецтвознавці і в антикварних салонах. Там висока зарплата і хороші умови, але є своя специфіка: антикваріату в постійному продажу не так вже багато. Воно і зрозуміло: час іде, старовинні речі руйнуються, втрачаються або осідають у приватних збірниках і музеях, відповідно, цінність багатьох предметів не така велика. А щоб визначати вартість товару, фахівець повинен надивлятися матеріал і складати в голові свою колекцію образів, за параметрами яких слід оцінювати ту або іншу річ. Звичайно, можна прочитати сотні сторінок про те, як виглядає, наприклад, лак на меблях або gobelen, проглянути безліч детальних фотографій, але уявлення не буде повним, якщо не познайомитися з предметом живцем. А такий шанс дається нечасто: антикваріат в основному продають на закритих аукціонних торгах.

Ще один напрям, в якому може працювати мистецтвознавець, — вивчення творчості майстрів сьогодення, поки маловідомих або невідомих зовсім. Завдання фахівця — не пропустити, розгледіти у нікому не знайомому художнику нового Рембрандта або Крамського. У сучасному мистецтві багато яскравого, незвичайного, часом епатажного, і гарний критик повинен уміти відрізнити писк моди від крику душі. Щоб зберегти об'єктивність, йому необхідно відвідувати велику кількість виставок і різних заходів, читати тематичну пресу, стежити за останніми напрямом і тенденціями, знати все, що відбувається сьогодні у світі мистецтва як у нашій країні, так і за кордоном. Іноді доводиться бувати і в майстернях художників, де розкривається вся суть їх творчості.

Професіонал повинен не лише добре розбиратися в класичному і сучасному мистецтві, але ще й мати якості журналіста, адже йому треба писати звіти, огляди, статті про виставки і художників. Робота з психологічної точки зору дуже непроста, адже одним словом можна вселити в людину надію, окрилити, надихнути, дати пугівку в життя молодому даруванню, чи навпаки, позбавити його шансу, особливо якщо це слово — з вуст іменитого критика, і воно надруковане в пресі.

Таким чином, робота у світі сучасного мистецтва підійде для тих, хто впевнений в об'єктивності своєї оцінки і готовий постійно розширювати горизонти сприйняття, щоб вмістити і нові оригінальності і дивацтва нинішнього творчого світу.

Мистецтвознавець знайде застосування своїм здібностям, доброму смаку і освіті в суміжних областях, наприклад, в архітектурі, дизайні, ландшафтному проектуванні, ювелірному бізнесі, а також працюючи в журналах відповідної тематики. Всі ці напрями зараз надзвичайно популярні, більшість з них граничить із справжньою творчістю, адже елементи прикладного мистецтва, що знаходяться в музеях, колись використовували за прямим призначенням у побуті. Такому фахівцеві необхідно постійно розвиватися і навіть здобути додаткову освіту.

**Якості, необхідні для цієї професії.** Гарний художній смак; широкий загальноосвітній кругозір, інтерес до історії мистецтва, знання сучасних тенденцій у живописі; активність, енергійність; організаторські здібності; уміння грамотно говорити і писати рідною мовою; вміння зосереджувати увагу на деталях і дрібницях; спостережливість; комунікабельність, доброзичливість; здатність аргументувати і відстоювати свою позицію і точку зору; впевненість у собі.

**Кар'єра і зарплата в Україні.** Зарплата залежить від місця роботи і рівня компанії. Вона може коливатися у межах від 1200 до 5000 грн. Зважаючи на те, що працювати спеціалістами можуть у найрізноманітніших галузях, кар'єрний зліт теж може бути найнепередбачуваніший.

**Плюси.** Велика кількість цікавої інформації; безперервна творчість.  
**Мінуси.** Іноді — ненормований робочий день і великий обсяг роботи; невисокий попит.

#### Освіта.

- Бердянський державний педагогічний університет
- Волинський національний університет ім. Лесі Українки
- Галицький інститут ім. В. Чорновола Національного університету «Києво-Могилянська академія»
- Державна академія управлінських кадрів культури і мистецтв
- Житомирський державний університет ім. І. Франка
- Закарпатський художній інститут
- Київський інститут соціальних і культурних зв'язків ім. Святої княгині Ольги



- Київський національний університет культури і мистецтв
- Луганський державний інститут культури і мистецтв
- Львівська національна академія мистецтв
- Національний університет «Киево-Могилянська академія»
- Миколаївський державний університет ім. В. О. Сухомилинського
- Прикарпатський національний університет ім. В. Стефаника
- Республіканський вищий навчальний заклад Кримський гуманітарний університет
- Рівненський державний гуманітарний університет
- Українська академія дизайну
- Харківська державна академія дизайну і мистецтва
- Харківська державна академія культури
- Харківський національний університет ім. В. Н. Каразіна
- Херсонський державний університет
- Черкаський національний університет ім. Б. Хмельницького

**Середня плата за навчання:** 2000–6000 грн.

## МУЛЬТИПЛІКАТОР

*Мультіплікатор — фахівець, що створює мультфільми.*

**Близькі професії.** Режисер, сценарист.

**Історія професії.** Мультіплікаційний фільм — це давній різновид «живих картинок», що беруть свій початок від оптичних іграшок XIX ст. Мультфільм побудований на властивості людських очей, адже людина око бачить світлові хвилі набагато довше, ніж вони є насправді. Спочатку люди стали робити різні оптичні іграшки. Вони працювали на такому принципі: попереднє зображення ще зберігається в очах, а око вже починає наступне зображення. Обидва зображення як би накладаються одне на одного, і виходить загальна картинка. Вперше цей принцип був продемонстрований у 1828 р. французом Паулем Роgetом. Це був диск, на одній стороні якого був зображений птах, на іншій — порожня клітина. Коли диск обертався, птах з'являвся в клітині. А потім вигадали апарати, які створювали враження рухомих картинок. Першим мульт-

фільмом, що здобув широку популярність, стала стрічка Дж. Стюарта Блектона «Смішні обличчя» (1906), що була серією простеньких малюнків із зображенням забавних гримас.

**Основні обов'язки.** Мультіплікатор створює персонажів мультфільмів, виконує ескізи основних сцен, опрацьовує міміку і жестикуляцію героїв, шукає цікаві прийоми, які дозволяють виділити фільм з маси інших. Займається розкадровуванням і забарвленням майбутнього фільму, анімацією персонажів (опрацьовує їх рухи, малюючи проміжні фази). Зазвичай над мультфільмом працюють кілька фахівців, і кожен з них виконує свою частину роботи.

Сьогодні на озброєнні у мультіплікатора сучасні комп'ютерні програми, що дозволяють набагато спростити процес виробництва. Три-вимірні зображення, реалістичні пейзажі, вивірені рухи персонажів. Мультфільми все частіше роблять об'ємними, у 3D-графіці. Не випадково з'являються і принципово нові назви професії мультіплікатора — 3D-аніматори, CG-художники, візуалізація, 3D-модельєри. Але комп'ютер — тільки інструмент в руках фахівця, а ось чи буде переконливою гра придуманих героїв — залежить від його таланту.

Окрім мультфільмів, мультіплікатор може малювати героїв комп'ютерних ігор, а це означає плюс одну галузь для застосування своїх знань.

**Якості, необхідні для цієї професії.** Вміння малювати, відчуття екранного часу, акторські дані, креативність, комунікабельність, оптимістичний погляд на життя, доброзичливість, художня уява, креативність, просторово-образне, аналітичне мислення, комунікабельність, почуття стилю, гарна пам'ять, координація рухів тіла, розвинена дрібна моторика рук, кольороорозрізнення, особиста організованість, організаторські здібності, спостережливість, нестандартність, оригінальність, сприйняття і мислення, самостійність, незалежність, відповідальність, прагнення до професійного самовдосконалення.

**Кар'єра і зарплата в Україні.** Заробітна плата початкуючого художника-мультіплікатора 2600–4000 грн незалежно від того, класичною або комп'ютерною анімацією він займається. Досвідчені аніматори заробляють від 8000 грн.

**Плюси.** Спокійна творча робота; самореалізація.

**Мінуси.** Постійна робота за комп'ютером.

#### Освіта.

- Київський національний університет театру, кіно і телебачення ім. І. К. Карпенка-Карого
  - Державна академія управлінських кадрів культури і мистецтв
  - Закарпатський художній інститут
  - Київський інститут соціальних і культурних зв'язків ім. Святої княгині Ольги
  - Київський національний університет культури і мистецтв
  - Луганський державний інститут культури і мистецтв
  - Львівська національна академія мистецтв
  - Національний університет «Києво-Могилянська академія»
  - Миколаївський державний університет ім. В. О. Сухомилинського
  - Прикарпатський національний університет ім. В. Стефаника
  - Українська академія дизайну
  - Харківська державна академія дизайну і мистецтва
  - Харківська державна академія культури
  - Харківський національний університет ім. В. Н. Каразіна
  - Херсонський державний університет
  - Черкаський національний університет ім. Б. Хмельницького
- Середня плата за навчання:** 4000–8000 грн.

## СКУЛЬПТОР

*Скульптор (лат. sculpro, від лат. scilpro — вирізує, висікає, втілює) — митець, який працює у галузі скульптури. Це фахівець, який створює об'ємні художні твори з дерева, металу, гіпсу тощо. Основні способи: різьблення, висікання, ліплення, лиття. Процес створення твору, як правило, довгий. Він складається з великої кількості етапів.*

**Близькі професії.** Архітектор, мистецтвознавець.

**Історія професії.** Скульптура — дуже давнє мистецтво. Перші зразки її з'явилися водночас з наскельними малюнками в печерах первісних людей. Це були жіночі фігурки і голівки, зображення тварин. По-

дальший розвиток цивілізації зробив скульптуру засобом звеличення і прославлення богів, царів, імператорів і героїв. Саме завдяки скульптурі ми можемо судити про життя і мистецтво, вигляд людей та ідеал краси Стародавнього Єгипту, Передньої Азії, Давньої Греції і Давнього Риму. В Середні віки скульптура стала невід'ємною частиною романських і готичних соборів, замків. Епоха Відродження подарувала світу великих майстрів Мікеланжело, Донателло. У Європі яскравіше за інших у скульптурі себе виявили Італія, Франція і Німеччина. Скульптурою завжди багато прикрашали храми, палаци, парки, багато пам'ятників встановлювалося на вулицях і площах міст. І сьогодні роботи сучасних художників гідні бути сусідами з творами класиків і старовинною архітектурою.

**Основні обов'язки.** Коли одного великого художника запитали, як він створює свої скульптури, він відповів: «Беру шмат мармуру і відсікаю від нього все зайве». Приблизно так і працює скульптор.

Так само, як у живописця або графіка, у нього є олівці, папір, пензлі. Але є у скульптора є і такі інструменти, як пила, сокира, стамески, молотки, напилки, різці. З їх допомогою, «відсікаючи все зайве», художник створює свої роботи.

Матеріалів, з якими працює скульптор (камінь і дерево, метал і глина), велика кількість. Їх навіть неможливо перерахувати, але можна розділити на дві великі групи: «важкі» і «легкі» в роботі. Важкі в роботі камінь, дерево, метал. Для них потрібні і твердий інструмент, і тверда рука.

А для «легких» матеріалів — пластиліну, глини, воску — тверді інструменти не потрібні. З них не висікають, не вирізують, з них ліплять. І головним інструментом стає рука майстра. Його сильні і чутливі пальці. У скульптури є ще одна назва — пластика (від грецького «плас-тос» — виліплений). У процесі ліплення майстер не прибирає «зайве», а навпаки, поступово нарощує матеріал: «з нуля», ні з чого створюючи свій шедевр.

На жаль, «легкі» матеріали недовговічні, тому їх використовують в основному при створенні ескізів — первинних «нарисів» твору. І тільки глина, якщо її помістити в спеціальну піч і обпалити, отримує

твердість каменю. Так народжується кераміка (від гр. «керAMOS» — глина).

**Якості, необхідні для цієї професії.** Талант, відмінна координація рухів, активність, енергійність, організаторські здібності, здатність «розпалювати» інших людей своїми ідеями і переконаннями, вміння зосереджувати увагу на деталях і дрібницях, гарна спостережливість, комунікабельність, доброзичливість, здатність аргументувати і відстоювати свою позицію і точку зору, впевненість у собі.

**Кар'єра і зарплата в Україні.** Працювати скульптор може у музеях, реставраційних майстернях, виставкових залах. Своєї роботи кожен майстер продає за ті гроші, за які вважає необхідним продати витвір. А повсякденна праця скульптора може оплачуватися і невисоко. У реставраційній майстерні, наприклад, спочатку зарплата становить ме 1200–1700 грн. Окрім визнання вас як скульптора, кар'єрний зріст може бути до рівня керівника музею або майстерні. Можна викладати скульптуру у відповідному навчальному закладі.

**Плюси.** Творча реалізація; можливість великих доходів.

**Мінуси.** Сумнівні перспективи; можливі нестабільні доходи; необхідність постійно працювати з гіпсом, деревом, металом.

**Освіта.** Див. *Архітектор, Дизайнер.*

## СПІВАК

*Співак — людина, яка професійно займається співом.*

**Близькі професії.** Музикант, композитор, актор.

**Історія професії.** Перш ніж людина винайшла музичні інструменти, вона навчилася співати. Співом людина виражала свої почуття, емоції. Поступово стали з'являтися музикальні інтонації. Інтонація спілалася в єдину лінію — народжувалася мелодія.

Представниками вокального мистецтва були народні співаки, в Україні — кобзарі. Взагалі Україна завжди славилася своїми піснями та гарними музикальними голосами.

**Основні обов'язки.** Жодна професія, за винятком, можливо, професії актора, не оточена такою кількістю міфів, пліток і чуток. Люди, чия робота примушує бути завжди на публіці, цікавлять, тому на них часто не поширюється пункт закону про таємницю особистого життя.

Як кухар задовольняє потребу людини в їжі, так співак — в їїї духовній. Як кажуть, «пісня жити і будувати допомагає». У цьому її високе призначення. Голос співака є інструментом, який передає відчуття і емоції. І обов'язково знаходяться люди, яким ці емоції близькі, це тягне їх на концерти де можна відпочити і отримати задоволення. Тому співак ще і лікар душ людських. Є такий вираз — «запалювати на концерті», будити вогонь у серцях слухачів. Професія співака — це творчість, це магія: згадаємо, що спочатку співи були частиною ритуалів, мали магічну силу — з їх допомогою давні люди намагалися викликати дощ, зцілити хворого. І у наш час люди схильні до дії таємничої сили цієї професії.

Але будь-яка творчість — не без мук, а мистецтво — не без жертв. Професія співака вимагає самовіддачі. У роботі співака є багато рутини. Робочий цикл співака зазвичай міряється не годинами — від дев'ятої до шостої. Він зазвичай укладається в рік. Співак за рік повинен повністю оновити свій репертуар, записати новий альбом, добитися участі і в ідеалі перемоги в музичних конкурсах.

Основний обов'язок співака — співати. Інше питання — де він це буде робити. Те, що співають на сцені сьогодні, — це не велике мистецтво, але за це гарно платять. Справжнє мистецтво — оперний спів, але тут є проблеми із зарплатою. Визначте, що вам більше потрібно — розвиток і мистецтво чи можливість заробити гроші і кілька років «поплигати» у проміннях слави, якщо пощастить.

Власники справжніх сильних голосів вирішують займатися співом професійно і роблять кар'єру в опері.

**Якості, необхідні для цієї професії.** Абсолютний музикальний слух; вокальні дані; загальна музикальна культура; працездатність; емоційність, уміння «запалювати» публіку, розуміти її бажання; художня увага, креативність, комунікабельність, відкритість, почуття стилю, просторово-образне і аналітичне мислення, розвинені увага і пам'ять, координація рухів тіла, особиста організованість, організаторські здібності, спос-

тережливості, нестандартності, оригінальності сприйняття і мислення, самостійності, відповідальності, прагнення до професіонального самовдосконалення.

**Кар'єра і зарплата в Україні.** Кар'єра співака — питання його моральної сили та бажання. Чим більше бажання, тим більше шансів, що тебе помітять. Можна стати відомим, а можна все життя працювати в школі вчителем співів. До речі, багато хто задоволений таким життям і допомагає дітям естетично розвиватися.

Що стосується зарплати, самі розумієте: гонорари відомих співаків обчислюються великими сумами. Ті, хто обирає шлях оперних співаків, отримують набагато нижчі зарплати — від 1500 грн. Насправді, це залежить від рівня майстра і кількості гастролей.

**Плюси.** Популярність професії; перспектива прославитися.

**Мінуси.** Низький попит на ринку праці; нестабільні прибутки; відсутність особистого життя; часті гастролі.

**Освіта.** Навчитися бути співаком не можна, для цього має бути талант. У будь-якому разі вам знадобиться музична освіта.

## ПРОДЮСЕР

*Продюсер (від англ. producer, лат. prodico — виробляю) бере активну участь у підборі акторів, технічного персоналу. Продюсерами бувають також режисери, актори, сценаристи. Продюсер перетворює невідомого виконавця на зірку естради, виводить нову пісню на верхній рядок хіт-параду, знаходить гроші на зйомки та розкрутку фільму. Його завдання грамотно інвестувати кошти в проект і отримати максимальний прибуток; забезпечити фінансування за рахунок рекламодавців, спонсорів, програм банківського кредитування, продажу дисків, концертів і багато іншого. Продюсер повинен уміти оцінити професіоналізм операторів, режисерів, освітлювачів.*

**Близькі професії.** Іміджмейкер, PR-менеджер.

**Історія професії.** На межі XIX–XX ст. уперше виникла і відразу ж була задоволена потреба в нових формах поєднання витворів мистецтва з їх

споживачами, в організації «ринку мистецтва». До початку ери «масової культури» всі види мистецтва або мали традиційні форми розповсюдження (театр, цирк), або не потребували їх взагалі — як творчість художника, композитора або поета. З кінця XIX ст., з одного боку, кількість творів мистецтва всіх видів різко збільшилася; з іншого боку, величезна маса творів мистецтва стала випускатися з розрахунком на масове споживання. Виникла потреба у заохоченні «спожити» той чи інший витвір мистецтва. Між мистецтвом і публікою потрібно було створити посередника. Це і зумовило появу продюсера як професіонала в цій сфері діяльності.

**Основні обов'язки.** Жоден новий фільм, відеокліп, концерт або шоу не може обійтися без продюсера. Ця людина, як правило, прихована від уваги публіки, але її безпосередня участь відчувається всюди: кар'єра зірки, організація світського рауту, запис чергового музичного альбому — до всього він має докласти руку. І якщо для пересічних громадян продюсер не більше, ніж «грошовий мішок», спонсор, то фахівці шоу-бізнесу передусім оцінюють творчий підхід, стиль, одним словом, — роботу конкретного продюсера.

Продюсер перетворює невідомого виконавця на зірку естради, виводить нову пісню на верхній рядок хіт-параду, знаходить гроші на зйомки розкручування фільму. Його завдання — грамотно інвестувати кошти в проект і отримати максимальний прибуток. Будні продюсера — робота з творчими колективами, організація креативного процесу. Його завдання — забезпечити фінансування за рахунок рекламодавців, спонсорів, програм банківського кредитування, продажу дисків, концертів і багато іншого. Продюсер повинен уміти оцінити професіоналізм операторів, режисерів, освітлювачів. Одним словом, робота відповідальна і нелегка, саме тому її так високо цінують у шоу-бізнесі.

**Якості, необхідні для цієї професії.** Лідерські здібності, інтуїція, вміння орієнтуватися в інформації, комунікабельність, схильність до інновацій, усього нового, креативність, правильне становлення до успіхів і невдач, працьовитість, пунктуальність.

**Кар'єра і зарплата в Україні.** Помічник продюсера на кабельному телебаченні отримує 3000–4000 грн. Генеральний продюсер великого



телеканалу — від 25000 грн. У кіно, театрі, шоу-бізнесі прибутки продюсера безпосередньо пов'язані з успішністю проекту: чим більше вда-лося напрацювати, тим вище дивіденди продюсера. Конкретні суми го-норарів в шоу-бізнесі зберігаються у суворій таємниці. Стати успішним продюсером нелегко. Треба починати з незначних посад у шоу-бізнесі. Часто продюсерами стають самі кінозірки, режисери, співаки, компо-зитори.

**Плюси.** Високий дохід.

**Мінуси.** Від вас залежить, чи стане проект успішним, а це великий рівень і фінансової, і моральної відповідальності.

**Освіта.** Продюсером можна стати і без відповідної освіти, але біль-ше шансів у вас буде, якщо закінчити такі ВНЗ:

- Київський національний університет культури і мистецтв ім. М. Поплав-ського
- Державна академія керівних кадрів культури і мистецтв
- Харківська державна академія культури
- Київський інститут соціальних і культурних зв'язків ім. Святої княгині Ольги
- Київський національний університет культури і мистецтв
- Луганський державний інститут культури і мистецтв
- Львівська національна академія мистецтв
- Національний університет «Киево-Могилянська академія»
- Харківська державна академія дизайну і мистецтва
- Харківська державна академія культури

**Середня плата за навчання:** 4000–8000 грн.

## РЕЖИСЕР

*Режисер (фр. régisseur, від лат. rego — керую) — постановник спек-таклю, кінофільму, естрадно-концертної програми, телевізійної та радіопрограми, циркової вистави, опери. Головне завдання режисе-ра — поставити наданий йому сценарій, чи то сценарій кінофільму, естрадно-концертної програми, телевізійних і радіопрограм, цирко-вої вистави, опери. Від таланту режисера залежить успіх кожної по-становки.*

**Близькі професії.** Актор, продюсер, сценарист.

**Історія професії.** Першим режисером вважається Сесіля Блаунта де Мілла, який уперше влаштував попередній перегляд вистави, рекламу-вав зірок і, головне, з'явився на знімальному майданчику з мегафоном.

**Основні обов'язки.** Режисер займається постановкою спектаклів, кінофільмів, естрадно-концертних програм, циркових вистав.

Будучи художнім керівником театральної або кінематографічної постановки, режисер об'єднує всю роботу з її підготовки і втілення, розподіляє ролі, затверджує акторів, придумує і здійснює постановку вистави або зйомки фільму. Йому треба донести до глядачів певну ідею, викликати емоції, змусити їх сміятися або плакати, радіти або засмучу-ватися.

Режисер обирає сценарій, іноді змінює його, розписує кадри для зйомок: що конкретно і як повинно бути знято (це, до речі, зазвичай не лише описується на словах, але й замальовується). Режисер працює з величезною кількістю людей, управляє їх діяльністю, координує дії знімальної групи і акторів.

Створити яскраву кінокартину або поставити виставу, яка прогри-мить на весь світ, а потім, стоячи у світлі прожекторів, отримати за-служеного Оскара або зірвати оплески глядацького залу, — виглядає спокусливо. Але зробити кар'єру режисера під силу одиницям. І справа не лише в таланті. Ця професія завжди була штучною. Армія режисерів нікому не потрібна: ні в кіно, ні в театрі.

Людина може бути талановитою, але за якихось причин не зуміти за-явити про себе в професійних кругах, закінчити ВНЗ і залишитися абсо-лютно нікому не потрібною. Тому викладачі вищих навчальних закладів влаштовують майбутнім режисерам максимально серйозні творчі ви-пробування, прагнучи не допустити в професію випадкових людей.

**Якості, необхідні для цієї професії.** Талант, багата фантазія, оригі-нальне творче мислення, величезна ерудиція, організаторські здібності, знання психології, комунікабельність, амбітність, ініціативність, само-критичність, працездатність, висока емоційна і фізична витривалість.

**Кар'єра і зарплата в Україні.** Зарплата кінорежисера залежить від договору з продюсером. Звичайно, початковим режисерам не вар-



то розраховувати на великі заробітки. На цьому етапі вони раді, якщо хтось готовий вкласти гроші в їх ідеї. Інша справа, якщо твоє ім'я прогрімало по всій країні. Тут вже можна ставити умови і заробляти пристойні гроші.

**Плюси.** Престижність професії; можливість самореалізації.

**Мінуси.** Ненормований робочий день. Іноді доводиться працювати цілодобово. У більшості — низька зарплата і сумнівні перспективи.

**Освіта.** Режисерський факультет мистецьких навчальних закладів.

**Середня плата за навчання:** 5000–8000 грн.

## ХОРЕОГРАФ

*Неважливо, хто виконує танець (група хлопчиків або кордебалет), рухи в ньому завжди пов'язані один з одним, а не хаотичні. Це результат хореографічної роботи. Хореограф працює з танцюристами, щоб додати їх рухам завершеність, яка предстает перед глядачами у вигляді танцювального твору. Деякі хореографи використовують свої навички для переробки вже існуючих танців, інші за допомогою техніки на зразок контактної імпровізації створюють абсолютно нові роботи.*

**Близькі професії.** Педагог, тренер.

**Історія професії.** «Хореографія» з грецького перекладається як «малюнок на підлозі». Мистецтво танцю — це прадавній прояв творчості народів, що народився одночасно з появою людини як природна фізіологічна потреба в ритмічному русі.

Танець з'явився з різноманітних рухів і жестів, пов'язаних з трудовими процесами й емоційними враженнями людини від оточуючого світу. З віками, піддавшись художньому узагальненню, танець набув самостійне значення, і у кожного народу склалися свої танцювальні традиції. Можливо, історія танцю ровесниця історії людства. Нам залишається тільки здогадуватися, якими були танці в ранні епохи. Nitya Shastri — це ранній рукопис, в якому описується танець. На ньому ґрунтується сучасна інтерпретація класичного індійського танцю Bharatanatyam.

У європейській культурі одна з перших згадок про танець належить Гомеру в його «Іліаді» — описується χορεία (з гр. — хоровод, танок). Ранні греки перетворили мистецтво танцювання на систему, що виражає різноманітні пристрасті. Наприклад, танець Фурії наводив жах на всіх, хто був його свідком. Грецький філософ Аристотель поставив між танцем і поезією знак рівності і стверджував, що танцюристи завдяки рухам тіла в певному ритмі можуть передавати манери, пристрасті і дії. Видатні грецькі скульптори вивчали пози танцюристів, що імітують ті або інші стани.

Історично танець служив частиною релігійних ритуалів і громадських свят. Докази цьому виявляються в багатьох документах доісторичної епохи. Ймовірно, придворні танці існували стільки ж, скільки королівські двори. Різноманіття видів танцю включало народні, соціальні, балні, релігійні, експериментальні та інші форми.

**Основні обов'язки.** Хореограф повинен, окрім танцювальних рухів, наділити танець образом або сюжетом. Часто хореограф робить міні-танцювальні спектаклі зі своїм безпосереднім сюжетом. Іноді він примушує людину замислитися про щось, іноді просто розважає своїми постановками. Він прагне зробити життя людей яскравіше і цікавіше, даруючи людству свято. Професійна хореографія зобов'язаний знати всі стилі танцю і ліпити з них свою творчість.

Неважливо, хто виконує танець (група хлопчиків або кордебалет), рухи в ньому завжди пов'язані один з одним, а не хаотичні. Це результат хореографічної роботи. Хореограф працює з танцюристами, щоб додати їх рухам завершеність, яка з'являється перед глядачами у вигляді танцювального твору. Деякі хореографи використовують свої навички для переробки вже існуючих танців, інші за допомогою техніки на кшталт контактної імпровізації створюють абсолютно нові роботи.

Хореограф проводить тренування з танцюристами, ввечері відвідує і оцінює їх виступ, а решту часу займається адміністративною роботою. Ще хореограф розробляє ідеї, проводить оцінювання і відбір танцюристів, підбирає костюми, музику тощо.

Професію хореографа можна отримати тільки за умови наявності ранньої професійної підготовки. Процес початкового навчання хорео-

графа, відбувається у спеціалізованих хореографічних школах мистецтв або студіях танців. З раннього дитинства відбувається залучення до такої складної справи. Ця справа вимагає всього життя, стає покликанням, тому випадкових людей в професії немає.

**Якості, необхідні для цієї професії.** Гарна фізична підготовка, артистичність, енергійність, велика сила волі, організаторські здібності, художній смак, комунікабельність, доброзичливість, емоційність, терпіння, вміння аналізувати.

**Кар'єра і зарплата в Україні.** Кількість робочих годин буває різною, але робочий день хореографа частіше довгий, ніж короткий. Багато пропозицій роботи базуються на вільній зайнятості і тому оплачуються не дуже добре. Часто хореографи займаються ще й викладацькою, професійною танцювальною діяльністю або ж працюють взагалі не у галузі мистецтва, особливо на початку кар'єри. Зарплати хорошого хореографа можуть досягати декількох тисяч доларів. Хореограф менш досвідчений, працюючи з танцювальною групою в хореографічній школі, може отримувати від 1200 до 2000 грн. У майбутньому будь-який хореограф може відкрити свою школу танців.

**Плюси.** Творча самореалізація; можливість гарних прибутків.

**Мінуси.** Ризик опинитися не затребуваним на ринку праці; нестабільні прибутки; можливість отримання травм.

**Освіта.** Стати хореографами практично приречені колишні танцюристи. Вони здобувають освіту в балетних школах, студіях танцю. Їх за-раз в Україні безліч. Можна також здобути освіту в мистецьких ВНЗ на факультеті «Хореографія».

**Середня плата за навчання:** 3000–9000 грн.

## ХУДОЖНИК

Коли ми говоримо про художника, одразу в уяві постає мистецька галерея з картинами і задумливими відвідувачами, дехто з яких отримує естетичне задоволення, дивлячись на шедевр, а дехто намагається зрозуміти, що хотіє сказати митець. Насправді, таких художників не-

багато. Більшість з них працює набагато ближче до звичайних людей, ніж можна уявити.

**Близькі професії.** Дизайнер, ілюстратор.

**Історія професії.** Першими художниками на землі були давні люди. На стінах печер у південній Франції і в Іспанії знайдені кольорові малюнки тварин, які були зроблені в період з 30 000 по 20 000 рік до нашої ери.

Багато що з цих малюнків напрочуд добре збереглося, тому що печери були невідомі людям багато віків. Дуже незрілі за технікою виконання людські фігури, але намальовані в живих позах, були виявлені в Африці і в східній Іспанії.

Печерні художники розмальовували стіни печер різноманітними яскравими фарбами. Як барвники використовували земляну вохру (окиси заліза різноманітних кольорів — від яскраво-жовтого до темно-помаранчевого) і марганець (металевий елемент). Вони роздрібнювалися в порошок, змішувалися з жиром, тваринним салом і наносилися такою собі подібністю пензлика.

Багато витворів мистецтва створювалися для прикраси пірамід і гробниць фараонів і інших важливих людей. На стінному полотні гробниці художники увічнювали сцени з життя людини. Вони вже використовували акварельні фарби і білила.

**Основні обов'язки.** Малюнки, які є в книгах, створює художник-ілюстратор, розмальовує станції метрополітену та стіни в сучасних крамницях художник-дизайнер, смішні карикатури в журналах малює художник-карикатурист. Тож якщо ви відчуваєте, що в вас гине талант художника, давайте розберемось, де його можна застосувати з користю для себе.

Художник-ілюстратор працює над ілюстраціями для видання. Завдання ілюстратора — адекватно і барвисто виразити думки автора літературного твору, статті в ЗМІ яскравими художніми образами. Ілюстраторові не обійтися без знання спеціальної складної техніки. Хоча буває, що ілюстрація — це просто малюнок олівцем. У роботі ілюстратор використовує комп'ютер, найчастіше з його допомогою робиться

макет на художній матеріал. Ілюстратор повинен уміти робити ескізи так, щоб на них не витрачалося надто багато часу, але було зрозуміло, як виглядатиме результат, тверезо розраховувати свої сили, управлятися з роботою в строк і показувати ескізи в потрібний момент, уміти запропонувати щонайменше два різних варіанти закінченої картинки, щоб створення малюнку в результаті не ставало подвійною роботою. І голвне — він повинен мати яскраво виражений і передбачуваний стиль.

*Художник-дизайнер* створює плакати, графічні схеми і інші елементи оформлення, здійснює художній розпис панно, елементів інтер'єрів будинків, магазинів, різних установ.

*Художник-оформлювач* — фахівець у сфері образотворчого мистецтва, що використовує художні прийоми і засоби з метою оформлення.

*Художник-оформлювач* виконує роботу за замовленнями структурних підрозділів установи: робить графічні і шрифтові роботи до матеріалів досліджень і розробок; складає ескізи і виконує роботу з художнього оздоблення проектів, макетів, звітів; бере участь у розробці проектів художнього оздоблення приміщень і фасадів будівель установи, а також займаної території; розробляє рекомендації по вибору робочого одягу; розробляє проекти благоустрою і озеленення території підприємства; архітектурно-художнього оформлення фасадів будівель.

*Художник-реставратор* працює над відновленням предметів мистецтва. Професія реставратора об'єднує три часи: минуле, сьогодення і майбутнє. Її представники подовжують частинкам історії життя. Іноді над одним експонатом доводиться працювати 40 років. Усі реставраційні заходи мають бути спрямовані на забезпечення довговічності пам'ятника, вживані матеріали і методи при реставрації мають бути нешкідливі для нього, всі заходи, що проводяться з пам'ятником, записуються в реставраційному паспорті і фотофіксуються до, під час і після реставрації. Втручання в ідейну задумку творця оригіналу має бути виключене. Пам'ятники, з якими працюють реставратори, є унікальними і мають художню, релігійну, історичну, наукову, соціальну і економічну цінність, а цінність таких об'єктів полягає якраз у способі їх створення.

Унікальна і нова професія — *художник-піротехнік*. Правда, в Україні спеціальних факультетів немає, навчитися цій професії можна тільки на фірмі, що робить подібні послуги. В цій професії потрібна абсолютна концентрація відстежування правильної роботи всіх пристроїв. Результат ваших зусиль — красивий феєрверк, який ви можете подарувати або комусь на день народження, або цілому місту на День Перемоги.

*Карикатурист* придумує забавний сюжет і втілює його на папері. Загострює, перебільшує характерні риси своїх персонажів. Іноді комічний ефект досягається шляхом химерного і несподіваного поєднання реального і фантастичного зображення сюжетів і образів. В більшості випадків твори доповнюються короткими, але дуже точними за сенсом текстами.

Треба бути не лише гарним художником, але і в певному значенні сценаристом своїх творів. Одні люструють своїми малюнками газетні і журнальні статті, гумористичні і сатиричні оповідання. Інші створюють виключно самостійні витвори мистецтва. Найчастіше художники-карикатуристи обирають графічні прийоми зображення, вважаючи за краще користуватися однією колірною гамою. Проте в деяких випадках створюють і багатобарвні живописні карикатури.

**Якості, необхідні для цієї професії.** Художні і творчі здібності, увага, окомір, увага до деталей, винахідливість, самостійність, почуття гармонії і смаку, розвинене просторово-образне мислення, здатність сприймати і розрізняти широкий спектр кольорів і їх відтінків, оригінальність, спостережливість, відкритість для сприйняття нового.

**Кар'єра і зарплата в Україні.** Художник-початківець, у якій би галузі не почав працювати, не заробить одразу великих грошей і визнання. Тому треба змиритися з думкою, що спочатку зарплати будуть середньостатистичні — 1500–2000 грн. Дуже швидко ви напрацюєте портфоліо, яке стане вашою візитівкою. Тоді ви зможете диктувати свої умови під час роботи. Працюючи у видавництві, ви можете стати художнім редактором або арт-директором. Якщо ж ви станете відомим художником, малюватимете картини, які будуть розкуповуватися, то ду-мати про те, де б заробити гроші, вам не доведеться.

**Плюси.** Творча самореалізація; гідна зарплата.

**Мінуси.** Можливі нестабільні прибутки.

**Освіта.**

- Закарпатський художній інститут
- Київський інститут соціальних і культурних зв'язків ім. Святої княгині Ольги
- Київський національний університет культури і мистецтв
- Луганський державний інститут культури і мистецтв
- Львівська національна академія мистецтв
- Харківська державна академія дизайну і мистецтва
- Харківська державна академія культури

**Середня плата за навчання:** 3000–8000 грн.

# Наука

- Археолог
- Історик
- Космонавт
- Метеоролог

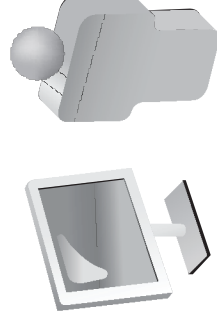

## АРХЕОЛОГ

*Археолог — учений, який займається вивченням минулого людства за речовими джерелами. Археологія (від гр. археο — древній і логос — слово, вчення) — наука, що вивчає за речовими джерелами історичне минуле людства.*

**Близькі професії.** Історик, мистецтвознавець.

**Історія професії.** Слово «археологія» вперше використав Платон у значенні «історія минулих часів». Після Платона термін використовує знаменитий давній історик Діонісій Гелікарнаський у заголовку одного із своїх творів.

В епоху Відродження (XV–XVI ст.) в Італії проводяться численні розкопки. У XVIII ст. з розвитком дворянського колекціонування антиквари у ряді країн стали збирати окремі археологічні знахідки. Незабаром у деяких країнах були зроблені перші розкопки з науковою метою. Після Великої французької революції (кінець XVIII ст.), з розвитком історичної науки, швидко стала розвиватися і археологія. Коли у XIX ст. увагу науки привернули всі залишки старовини (не лише художні), поступово стало складатися сучасне розуміння археології.

**Основні обов'язки.** Археолог прагне охопити велике коло проблем, пов'язаних з існуванням давніх людей, їх культурою і способом життя. У число таких проблем входять вивчення природного середовища, що оточувало людину, способів її використання, засобів існування (чим люди живилися і як добували харчування), технологій (способи виготовлення і застосування знарядь і пристосувань), обміну (механізми переходу майна від однієї людини або колективу до іншого), мистецтва ідеології (у тому числі релігії), соціальної організації (які були система спорідненості та інші громадські структури), демографії (чисельність населення і його склад). Людська діяльність часто зосереджувалася у певних місцях, і там, де вона велася особливо активно, часто залишалися численні матеріальні сліди цієї діяльності. Ці місця умовно іменують археологічними пам'ятниками. У це поняття входять об'єкти

різного масштабу — від місця, де мисливець заточував окреме знаряддя і кинув декілька кременевих сколов, до поселення, на якому впродовж століття жили 200 чоловік, що залишили після себе тисячі артефактів, чи до міста з багатотонними культурними відкладеннями.

Будь-який пам'ятник, що функціонував упродовж якогось часу, містить залишки часу, і знахідки кожного періоду складають самостійний компоненту масі знайдених на ньому матеріалів. Саме такі археологічні пам'ятники цікавлять археологів.

Одна з головних складових роботи археолога — розкопки під час експедиції. Це важка, монотонна, брудна робота, коли доводиться протягом багатьох днів перелопачувати величезні маси ґрунту або ворочати камені іноді в умовах нестерпної жари, пилу, проблем з питною водою і дровами. Якою б романтичною професія не здавалася, після таких випробувань в археології залишаються тільки найсильніші, витриваліші та цілеспрямовані. Для археолога важливо не лише добре освоїти предмет свого дослідження, але й придбати знання у галузі етнографії, антропології, історії і так далі — цього вимагають його польові і лабораторні роботи.

Багато хто помилково думає, що головна мета археолога — знайти які-небудь матеріальні цінності, наприклад, золото, але це далеко не так. Будь-які знахідки важливі, але вони не самоціль, головне — отримання всебічної та об'єктивної інформації про минуле. Виявлений об'єкт або предмет — це всього лише частина в ланцюгу дослідницької діяльності. Іноді археологи розкривають курган або інший пам'ятник, заздалегідь знаючи, що там нічого немає.

Усі знахідки дослідник зобов'язаний здати в державний музей і отримавши довідку про це, додати її до звіту, який пишеться членами експедиції. Науковий звіт про польові дослідження представляє собою один або декілька томів із 200–250 сторінок, де детально описані мета, методи проведення робіт, використоване устаткування, час візду фахівців, детальний хід розкопок з планами, графіками, фотознімками і так далі. Кожному знайденому об'єкту дається своє позначення, кожній знахідці надається конкретний номер або шифр.

Окрім глибоких знань в області історії, професійний археолог повинен мати навички малювання, креслення, вміння фотографувати,



обов'язково володіти основами реставрації і консервації різних предметів з каменю, глини, металу, дерева, шкіри, тканини, кістки і так далі. Без спеціальних знань з етнографії, антропології, топографії, геодезії, геології, без твердого володіння інформацією з допоміжних історичних дисциплін, таких як геральдика, сфрагістика, нумізMATика, текстологія, археолог не може стати фахівцем.

Крім того, археологія — це похідне життя і строгий розклад дня.

**Якості, необхідні для цієї професії.** Акуратність у роботі; здатність переносити різні погодні умови; старанність; цілеспрямованість; увага до деталей; здатність до образного уявлення предметів, процесів і явищ; здатність до просторової уяви; абстрактне, аналітичне мислення; пам'ять на цифри, дати; збереження працездатності за некомфортних природних умов; усидливість; схильність до дослідницької діяльності; здатність аналізувати і зставляти факти; здатність до абстрагування.

**Кар'єра і зарплата в Україні.** Археологія, як і багато інших наук в Україні, недостатньо фінансується. Тому працювати на науковій ниві залишаються тільки фанати своєї справи. Зарплату археолог отримує стандартну для державних структур — 1500–2000 грн. Початківці мають деякий час працювати за менші гроші. Експедиції можуть організовуватися спонсором-замовником. У такому випадку археолог отримує певний гонорар після завершення справи.

**Плюси.** Можливість побачити нові міста і нові країни; робота на свіжому повітрі; унікальність професії.

**Мінуси.** Важкі умови праці під час експедицій; обов'язкові звіти; низька зарплата.

**Освіта.** Історичні факультети вищих навчальних закладів.

**Середня плата за навчання:** 3000–5000 грн.

## ІСТОРИК

*Історик вивчає минуле людства у всьому його різноманітті. Використовуючи знання про історичні факти і процеси, відтворює картину життя держави, народів і окремих людей у різні часи. Встановлює зако-*

*номірності розвитку суспільства і виявляє причинно-наслідкові зв'язки між подіями, що відбулися.*

**Близькі професії.** Археолог, мистецтвознавець.

**Історія професії.** В усі часи, починаючи з прадавніх, люди прагнули зберегти у пам'яті основні періоди і події свого життя. До появи писемності історія племен, народів передавалася від покоління до покоління у формі усних переказів. Небагато письменних джерел дійшли до нас з часів Античності (твори Геродота, Тацита). Хроніки і записки вчених-ченців Середньовіччя теж допомагають відновити хід історичних подій того часу. Велику роль у відтворенні історичної картини минулого нашої країни грають літописи. У кінці Х ст. було створене перше літописне зведення. Найдавнішою літописною пам'яткою, текст якої може бути реконструйований, є так зване Початкове зведення кінця XI ст. На початку XII ст. у Києво-Печерському монастирі ченцем Нестором створюється «Повість минулих літ», де якнайповніше відбивається картина української історії. Перелічених письменників можна вважати першими істориками, адже вони відстежували історичний хід подій свого часу.

**Основні обов'язки.** Історик вивчає минуле людства в усьому його різноманітті. Використовуючи знання про історичні факти і процеси, відтворює картину життя держави, народів і окремих людей у різні часи. Встановлює закономірності розвитку суспільства і виявляє причинно-наслідкові зв'язки між подіями, що сталися.

Кожен знавець своєї справи спеціалізується на конкретному напрямі: історії первісного суспільства, Стародавнього світу, Середньовіччя, Нового часу, історії окремих країн і народів. Деякі фахівці займаються вивченням і осмисленням галузевої історії (економіки, військової справи, політики, географії та ін.). Багатьох приваблює історія культури (музики, театру, образотворчого мистецтва тощо) або науки (фізики, математики, біології тощо).

Робота історика — цікава, але дуже копітка праця в бібліотеках, архівах і сховищах, виставкових залах і запасниках музеїв, спілкування з приватними колекціонерами. Нерідко історики виїжджають

в археологічні і етнографічні експедиції, беруть участь у наукових конференціях і симпозиумах. Фахівці, що вивчають історію зарубіжних країн, часто вирушають у закордонні відрядження.

**Якості, необхідні для цієї професії.** Самодостатність (орієнтація на власні сили, впевненість у собі, почуття саморезультативності); самостійність; здатність сприймати велику кількість інформації; аргументовано обстоювати свою думку; прагнення до професійної досконалості; працьовитість; вибірковість уваги; здатність до створення образу за словесним описом; абстрактне, аналітичне, асоціативне мислення; пам'ять на числа і символи; пам'ять на семантику (сенс) тексту; вміння грамотно виражати свої думки; навички письмового викладу інформації; схильність до дослідницької діяльності; схильність до роботи з документацією; здатність аналізувати і зіставляти факти.

**Кар'єра і зарплата в Україні.** Якщо вам пощастило і ви опинилися на робочому місці в якомусь НДІ, є шанс згодом отримати вищу посаду, а може, навіть очолити певний відділ. Можливо, ви працюватимете у музеї, архіві, бібліотеці. Тут теж є гарні перспективи кар'єрного зростання — до директора закладу. Якщо ви опинилися у школі на місці вчителя, можете дорости до директора, піти далі — в районний відділ освіти, у міське управління освітою. Насправді, все залежить від ваших бажань і амбіцій. Зарплати в істориків невисокі: спочатку близько 1000 грн з поступовим підвищенням.

**Плюси.** Творча самореалізація; спокійна робота у комфортних умовах; можливість зробити відкриття.

**Мінуси.** Низька зарплата.

**Освіта.** Здобути відповідну освіту можна на історичних факультетах вищих навчальних закладів гуманітарного або педагогічного напрямку.

**Середня плата за навчання:** 3000–7000 грн.

## КОСМОНАВТ

*Космонавт, або астронавт, — людина, яка проводить випробування й експлуатацію космічної техніки в космічному польоті.*

**Близькі професії.** Пілот.

**Історія професії.** Початок нової професії на Землі був покладений польотом першого космонавта планети Юрія Гагаріна. Ще одна видатна подія у сфері космонавтики — висадка людини на Місяць. 21 липня 1969 р. американський астронавт Ніл Армстронг зробив перший крок по поверхні природного супутника Землі із словами: «Це маленький крок для однієї людини, але величезний стрибок для всього людства».

Проте перші роки розвитку космонавтики характеризувалися не співпрацею, а гострою конкуренцією між державами (так звана космічна гонка). Міжнародна співпраця стала інтенсивно розвиватися тільки в останні десятиліття, в першу чергу, завдяки спільному будівництву Міжнародної космічної станції і дослідженням, що проводяться на її борту.

Першим космонавтом незалежної України вважається Л. Каденюк, який у період з 19 листопада по 5 грудня 1997 р. виконав космічний політ на американському космічному кораблі «Коламбія» місії STS-87. Під час польоту він провів біологічні дослідження спільного українсько-американського експерименту з трьома видами рослин: Брасіка Рапа, соя і мох. Основна мета проведення експериментів — вивчення впливу стану невагомості на фотосинтетичний апарат рослин, на запліднення та розвиток зародка, на експресію генів у тканинах сої і рапи, на вміст фітогормонів у рослинах рапи, на вуглеводний метаболізм та ультраструктуру клітин проростків сої, на процес ураження проростків сої патогенним грибом фітофтори.

**Основні обов'язки.** *Космонавт-випробувач.* Це пілот космічного корабля. Його завдання — пілотування літального апарату, зліт, посадка, координація роботи всіх систем і дій екіпажу. Космонавти-випробувачі набираються серед військових льотчиків. Щоб потрапити в число шасливчиків, потрібні бездоганний послужний список, велика кількість вильотів, а з якостей — природжене лідерство.

*Космонавт-інженер.* Він обслуговує технічні системи корабля, координує перед- і післяпольотну підготовку літального апарату, бере участь у розробці і випробуванні нових технічних систем. Під час польоту виконує всі необхідні ремонтні роботи.

*Космонавт-дослідник.* Його завдання — проведення досліджень медико-біологічного характеру. Він відповідає за стан здоров'я членів

екіпажу під час польоту, проводить експерименти, досліджує поведінку живих організмів в умовах невагомості. Космонавти-дослідники обов'язково входять до складу тривалих експедицій.

Робота космонавта на орбіті складна і багатогранна. Це управління кораблем і експлуатація бортових систем, проведення випробувань і відробіток космічної техніки, наукові дослідження і експерименти, а також господарська діяльність, ведення зв'язку з наземними пунктами, монтажно-складальні і ремонтно-відновні роботи всередині станції і у відкритому космосі і т. д. Найскладніше завдання — управління кораблем і робота у відкритому космосі.

Космонавт має справу з великою кількістю бортових систем і устаткування, призначених для різних наукових досліджень, він повинен уміти приймати рішення, вибирати режими роботи апаратури, швидко знаходити вихід з можливих нештатних ситуацій, прочитувати і розуміти свідчення приладів і так далі. Надзвичайно важливою складовою діяльності космонавта є процес ухвалення рішення. Коли політ проходить нормально або за наявності відхилень, які належать до передбачених нештатних і аварійних ситуацій, процедура ухвалення рішення полягає у виборі варіантів виходу з такої ситуації. До цього космонавт підготовлений на Землі. Проте передбачити все неможливо, і завжди залишається вірогідність виникнення аварійних ситуацій. Вони небезпечні саме своєю непередбачуваністю. Тому космонавт повинен мати високі інтелектуальні і моральні якості. Від правильності ухваленого рішення залежить не лише виконання програми польоту, але іноді і життя космонавта і екіпажу.

Тільки для пілотів перших космічних кораблів головне завдання було — забезпечити сам політ. У міру вдосконалення космічних систем і збільшення тривалості польоту розширюється коло завдань, які виконуються космонавтами, значення професії космонавта стає все більш і більш складним.

**Якості, необхідні для цієї професії.** Ідеальне здоров'я, відсутність шкідливих звичок, лідерство, впевненість у собі й своїх силах, готовність до надзвичайних ситуацій, науково-випробувальний характер, життєвий і професійний досвід, витривалість, прагнення до пізнання, прагнення до мети, працьовитість.

**Кар'єра і зарплата в Україні.** Космонавти вважаються державними службовцями, тому отримують заробітну плату відповідно до затверджених ставок. Плюс надбавки і премії, що виділяються відомством, до якого прикріплений загі.

На час польотів з кожним космонавтом укладається контракт, в якому чітко обумовлені його обов'язки на борту і сума грошової винагороди за їх успішне виконання.

**Плюси.** Елітарність, ексклюзивність роботи; високі прибутки; унікальна можливість побачити космос.

**Мінуси.** Ризик для життя; велике навантаження на організм; довготривалі відраждження; нестандартні умови праці.

**Освіта.** Космонавт проходить спеціальну підготовку перед тим, як мати можливість називатися космонавтом. У будь-якому разі необхідно здобути освіту в авіаційному вищому навчальному закладі. *Див. Пілот.*

## МЕТЕОРОЛОГ

*Метеорологія — це наука про атмосферу, її склад, властивості та фізичні й хімічні процеси, які відбуваються в ній. Окрім вивчення процесів і явищ, що відбуваються в атмосфері, до завдань метеорології належать встановлення закономірностей і прогнозування їх розвитку і визначення можливостей управління ними. Метеоролог — загальне поняття, яке включає такі спеціальності, як «технік-спостерігач», «аерометеоролог», «аеролог» і власне «синоптик».*

**Близькі професії.** Еколог, біолог.

**Історія професії.** Перші дослідження у галузі метеорології (від гр. метеорос — атмосферне явище і логос — вчення, слово) належать до античного часу (Аристотель). Розвиток метеорології прискорився з першої половини XVII ст., коли італійські вчені Галілей і Торрічеллі розробили перші метеорологічні прилади — барометр і термометр.

У XVII–XVIII ст. були зроблені перші кроки у вивченні закономірностей атмосферних процесів. З праць цього часу слід виділити метео-

рологічні дослідження М. В. Ломоносова і Б. Франкліна, які приділяли особливу увагу вивченню атмосферної електрики. У цей же період були винайдені і вдосконалені прилади для виміру швидкості вітру, кількості опадів, вологості повітря та інших метеорологічних елементів. Це дозволило почати систематичні спостереження за станом атмосфери з допомогою приладів, спочатку в окремих пунктах, а надалі на мережі метеорологічних станцій. Світова мережа метеорологічних станцій, що проводять наземні спостереження на основній частині поверхні материків, складалася в середині XIX ст.

**Основні обов'язки.** Збираючись на роботу, навчання, плануючи вихідні, ми уважно слухаємо прогноз погоди. Проте є люди, для яких погода — це ще і поле для професійної діяльності.

На наше життя постійно впливає погода. З погодою пов'язана вся господарська діяльність, стан здоров'я людей і навіть настрої. Існує наука — метеорологія, яка займається вивченням погодотворюючих чинників. Метеорологи збирають відомості про фактичну погоду, складають короткостроковий (1–3 доби) і довгостроковий (декілька днів, місяць, сезон) прогнози погоди, цілеспрямовано впливають на атмосферні процеси і вивчають клімат (багаторічний режим погоди).

Дуже велике значення має прогнозування природних катастроф: посухи, заморозків, градобою, шторму тощо. Під контролем гідрометеорологів знаходиться спостереження і контроль за рівнем забруднення довкілля, проектування і експлуатація всіх великих промислових підприємств. Метеорологи вміють управляти (до певної міри) хмарами і туманами, запобігати випаданню граду, який завдає дуже великого збитку сільському господарству.

За допомогою радіолокаторів здійснюється стеження за грозовою діяльністю, розвитком потужних купчасто-дощових хмар, їх градонебезпечністю.

Для точнішого визначення погоди необхідно мати інформацію і про погоду сусідніх областей і навіть країн. Інформацію про погоду в глобальному масштабі метеорологи отримують за допомогою метеорологічних супутників. Встановлені на супутнику прилади фотографують і зондують атмосферу і поверхню Землі телевізійними, радіолокаційними і радіаційними способами.

Різноманітність завдань, що вирішуються метеорологами, дозволяє їм знайти цікаву і захоплюючу роботу, при виконанні якої можуть бути розкриті їх індивідуальні риси і здібності. Фахівець, що захоплюється фізикою і хімією, може працювати в галузі фізики і хімії атмосфери. Той, хто цікавиться математикою, може присвятити себе теоретичній метеорології. Люди, що цікавляться електронікою, можуть спробувати себе у галузі конструювання і експлуатації гідрометеорологічних приладів. Той, хто має схильності до експериментів, повинен брати участь у комплексних експедиціях.

**Якості, необхідні для цієї професії.** Скрупульозна точність, здатність до багаторазового і точного виконання однотипних вимірів, спостережливість при візуальному аналізі метеоумов, гарна пам'ять, творча уява, відповідальність.

**Кар'єра і зарплата в Україні.** Цікаво, що вчитися і підвищувати кваліфікацію українські метеорологи і кліматологи можуть у багатьох країнах. Всесвітня метеорологічна організація має шістнадцять навчальних центрів по всьому світу, і в будь-якому з них студент і фахівець може отримати нові і корисні знання. Наприклад, навчальний центр метеорологічної служби Ізраїлю щорічно пропонує тримісячні курси з агрометеорології. Наших фахівців постійно запрошують на перепідготовку в навчальні центри Німеччини, Франції, Великобританії.

У нашій країні метеорологічній науці приділяється дуже мало уваги. Фінансування наукових інститутів просто мізерне, а кошти на профільні кафедри ВНЗ не виділяються взагалі! Наукою із студентами і аспірантами тут вимушені займатися на рівні хобі, працювати на голому ентузіазмі. Єдиний вихід серед байдужості чиновників — кооперуватися із західними колегами, показувати світу свої досягнення і наукові можливості.

**Плюси.** Стабільно високий попит на ринку праці; ексклюзивність роботи — синоптиків в Україні небагато.

**Мінуси.** Скептичне ставлення до метеорологів з боку пересічних громадян; іноді — необхідність перебувати у зоні стихійного лиха.

**Освіта.** Здобувати відповідну освіту можна в технічних вищих навчальних закладах за спеціальністю «Метеорологія».

**Середня плата за навчання:** 2500–5000 грн.

# Секретаріат, діловироб- ництво

- ⊙ Архіваріус
- ⊙ Офіс-менеджер

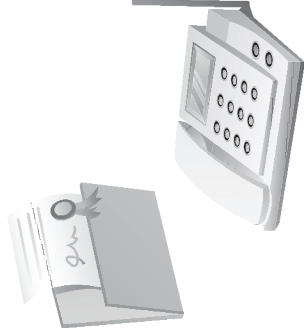

## АРХІВАРІУС

*Архіваріус (лат. archivum і від гр. archeion) — зберігач документів, які виникають у результаті діяльності установ.*

**Близькі професії.** Секретар.

**Історія професії.** Розкопки показують, що народ, який мав свою півсемність, мав і свої архіви. Були архіви у Стародавньому Єгипті, Ассирії, Римі й Греції. У давніх руських літописах є зведення про способи зберігання документів. Архіви не лише зберігають пам'ять про славні події минулого, але і є базою для досліджень наукового і прикладного характеру. За радянських часів архіви в країні працювали на повну силу, тому й попит завжди був. Потім справа змінилася, і архіваріусів практично припинили готувати у вищих навчальних закладах. З усім могли впоратися ще старі кадри. Але нещодавно знов постала необхідність готувати професійних робітників архівів.

**Основні обов'язки.** Архівів існує велика кількість. Архіви кіно- і фотодокументів, міські, центральні, галузеві. На великих підприємствах, так само, існує відділ зберігання внутрішніх документів. Більшість документів повинні зберігатися роками і десятиліттями, щоб у потрібний момент могли бути використані для підтвердження яких-небудь фактів, роз'яснення. Документів у такому архіві накопичується дуже багато, тому ретельна систематизація зберігання полегшить пошук того або іншого документу, забезпечить його збереження.

Займається систематизацією і зберіганням документів, що вийшли з документообігу, архіваріус. Він відповідає за збереження документів, за відповідність умов зберігання правилам і нормам. У його обов'язки входить оформлення документів, що поступили на довгострокове зберігання, ведення бази обліку, складання описів. Сьогодні база обліку ведеться в електронному вигляді, що полегшує і прискорює пошук необхідних документів.

Архіваріус стежить за вологістю приміщення, за протипожежною безпекою, захищає паперові матеріали від гризунів. За запитом він знаходить необхідні документи і видає їх на руки. Приступаючи до праці



архіваріусом, людина підписує документ про нерозголошення змісту документів і матеріалів, які знаходяться в архіві. Це зроблено з метою боротьби з недоброзичливцями, задрісниками, які можуть використувати документи на шкоду кому-небудь.

Невеликі підприємства, як правило, не мають штатної одиниці архіваріуса. Його обов'язки за сумісництвом можуть виконувати діловоди, секретарі. Більші підприємства, у зв'язку з великим документообігом, мають архів і штатного фахівця. Кожне підприємство, рано чи пізно, здає свої документи в державні архіви на довгострокове зберігання. У державних архівах працює велика кількість фахівців різного рівня: палітурники, які зшивають, підклеюють матеріали, хранителі фондів, які ведуть картотеку, й інші.

**Якості, необхідні для цієї професії.** Акуратність у роботі; дисциплінованість; відповідальність; педантичність; концентрованість уваги; пам'ять на числа і символи; усидливість; канцелярські здібності; схильність до роботи з документацією; здатність до аналізу і систематизації великої кількості інформації.

**Кар'єра і зарплата в Україні.** На великих підприємствах архіваріус згодом може очолити архівний відділ або керувати цілим архівом як установою. Зарплата спеціаліста — середня для українського ринку праці. В залежності від регіону та компанії архіваріус може отримувати від 1200 до 3000 грн.

**Плюси.** Спокійна тиха робота; комфортні умови; нормований робочий день.

**Мінуси.** Високий рівень відповідальності за довірені документи.

**Освіта.** Освіта, яку можуть вимагати від людини, що бажає працювати в архіві, — середня професійна або вища за спеціальностями: «Діловодство», «Документаційне забезпечення управління». А фахівці, що закінчили історико-архівний інститут, роботу в архівах знайдуть завжди.

**Середня плата за навчання:** 2000–5000 грн.

## ОФІС-МЕНЕДЖЕР

*Офіс-менеджер (він же секретар-референт, він же — менеджер офісу, він же — помічник директора), на перший погляд, професія для сірої миши-*

*ки, яка приносить директору каву і щось робить за комп'ютером. На справді ж, без офіс-менеджера зараз будь-яка організація виявиться бездіяльною. Наряд чи директор з реклами замовить усім канцелярські товари або запрошить картриджи для принтера, а бухгалтер зуміє професійно зустріти клієнтів компанії і розважити їх, поки директор звільниться від інших справ.*

### Близькі професії.

**Історія професії.** Секретарі з'явилися в Давньому Римі як хранителі чужих таємниць. Потім із секретарів виділилися нотаріуси. А самі секретарі з довірених осіб королів, царів, герцогів поступово перетворилися на діловодів. Традиційно в ролі секретарів виступали чоловіки. І тільки наприкінці XVIII ст. з'явилися жінки-секретарі. Відомо, що на території Росії перші особисті секретарі з'явилися у 1840 р. на найбільших на ті часи Путиловському і Невському заводах. Незабаром секретарі з'явилися і на багатьох інших підприємствах, що стало визнанням їх необхідності в роботі підприємців. Керівники пред'являли до секретарів такі вимоги, що без спеціальної підготовки працювати ставало все важче.

А от перші секретарські курси відкрилися у 1868 р. у Харкові, тоді як подібні навчальні заклади в США з'явилися тільки у 1879, а в Англії і Франції — в 1900–1907 рр. Програм навчання, на жаль, не збереглося. Із спеціалізованих видань того часу вдалося дізнатися, що особисті секретарі повинні були друкувати із швидкістю 4 сторінки на годину, стенографувати 40–60 слів за хвилину, володіти іноземною мовою.

**Основні обов'язки.** Сучасний офіс-менеджер — справжній хазяїн офісу. У його веденні всі процеси, пов'язані з функціонуванням організації. Залежно від рівня компанії і прийнятих там моделей управління і діловодства, обов'язки офіс-менеджера можуть бути різними. Найчастіше саме офіс-менеджер реєструє кореспонденцію, розподіляє документацію за відділами, веде облік дзвінків і звернень, стежить за постачанням працівників офісу всім необхідним, зустрічає відвідувачів, організовує наради і брифінги.

У різних компаніях обов'язки цього співробітника сильно відрізняються. Залишається тільки дивуватися, що скрізь його називають

однаково — офіс-менеджер. В одній фірмі ця людина виконує функції секретаря, в іншій — завгоспа, в третій — працює з клієнтами. А ще він може відповідати за координацію роботи секретарів, водіїв, кур'єрів, диспетчерів, виконувати обов'язки менеджера з персоналу (наприклад, проводити співбесіди з кандидатами на заміщення вакансії і вирішувати внутрішньоколективні конфлікти). Результати роботи тямущого фахівця, можливо, не завжди помітні, однак проколи недосвідченого офіс-менеджера відразу ж породжують очевидний хаос у житті організації: принтери регулярно простоюватимуть через відсутність паперу, важливі документи почнуть без вісті зникати разом з недбайливими кур'єрами, а відвідувачам доведеться блукати коридорами в очікуванні, коли про них, нарешті, згадають і запросять до кімнати для переговорів, у якій, напевно, будуть відсутні мінеральна вода і чисті склянки. Втім, абсолютно очевидно, що подібного «фахівця» недовго стануть терпіти на роботі. Тому, якщо ви серйозно придивляєтеся до дуже за-требуваної нині професії офіс-менеджера, будьте готові виконувати низку обов'язків:

- підтримувати психологічний комфорт усередині колективу;
- вести діловодство, у тому числі за допомогою сучасної оргтехніки (комп'ютера, принтера, факсу, ксерокса);
- на належному рівні виконувати обов'язки гостинної хазяйки при зустрічі відвідувачів;
- забезпечувати контроль за виконанням співробітниками компанії корпоративних правил і норм;
- робити необхідні закупівлі канцелярських матеріалів, а також офісного устаткування і здійснювати контроль за їх отриманням, доставкою, ремонтом;
- організовувати відрядження співробітників, включаючи їх проїзд до місця призначення і бронювання номерів у готелях;
- готувати первинну бухгалтерську документацію;
- ефективно вести телефонні переговори;
- здійснювати первинні маркетингові дослідження ринку.

**Якості, необхідні для цієї професії.** Офіс-менеджеру потрібно вміти поводитися з офісною технікою, телефоном, факсом, ксероксом, зна-

ти основи діловодства, комп'ютер на рівні користувача, мати почуття такту. Потрібні такі якості, як сумлінність, організованість, відповідальність, комунікабельність, стресостійкість, презентабельна зовнішність. Важливий також вік. Приблизні вимоги до секретарів: 1. Вільне володіння іноземною мовою. 2. Вища освіта (бажано, лінгвістична) 3. Знання діловодства. 4. Вік (найпопулярніший від 22 до 30). 5. Навички роботи на комп'ютері. 6. Висока швидкість друку. 7. Ефектна зовнішність. 8. Знання оргтехніки. 9. Знання психології ділового спілкування. 10. Досвід в організації зустрічей і введенні переговорів.

**Кар'єра і зарплата в Україні.** Діапазон окладів великий і залежить від розмірів компанії і посадових обов'язків офіс-менеджера: від 1300 грн (початкуючий працівник невеликої компанії) до 4000 грн (керівник організаційного відділу великої фірми). Слід сказати, що посада офіс-менеджера відкриває можливість для подальшого професійного зростання, будучи першою (і дуже важливою) сходинкою успішної кар'єри. Залежно від того, на що будуть спрямовані ваші інтереси, надалі ви зможете очолити службу персоналу компанії або почати просуватися економічною лінією. Ви будете у вигіднішому, ніж колеги, стартовому положенні, оскільки вже освоїли справу в усіх подробизях, стали справжнім універсалом.

**Плюси.** Високий попит на ринку праці; навички адміністративно-господарської діяльності; досвід роботи з документами; можливість кар'єрного зростання.

**Мінуси.** Стоплива робота в плані великої кількості організаційних питань, що вимагають миттєвого рішення.

Відсутність чітко описаних посадових обов'язків, що призводить до поєднання декількох посад.

Деякі співробітники сприймають офіс-менеджера як свого особистого секретаря, інші недооцінюють важливість виконуваної ним роботи.

**Освіта.** Основні знання, необхідні для офіс-менеджера, можна отримати на коротких курсах. Плюсом під час влаштування на роботу стане вища освіта за спеціальністю «Діловодство», яка зараз є практично у кожному вищому навчальному закладі.

**Середня плата за навчання:** 2000–4000 грн.

# Педагогіка, освіта

- ⦿ *Бібліотекар*
- ⦿ *Вихователь*
- ⦿ *Вчитель*
- ⦿ *Викладач*
- ⦿ *Соціальний працівник*

## БІБЛІОТЕКАР

*Бібліотекар — працівник бібліотеки, який виконує комплекс операцій по формуванню бібліотечного фонду, обслуговуванню користувачів, створенню та використанню технічної бази, управлінню персоналом і бібліотекою.*

**Близькі професії.** Архіваріус.

**Історія професії.** Бібліотеки вперше з'явилися на Давньому Сході. Завдяч першою бібліотекою називають зібрання глиняних табличок, датованих приблизно 2500 р. до н. е., знайдене в храмі вавилонського міста Ніппур.

Найбільшим центром античної книжності стала Олександрійська бібліотека. Вона була створена в III ст. до н. е. Птолемеєм I і була центром утворення всього елліністичного світу.

В Середні віки осередками книжності були монастирські бібліотеки, при яких діяли скрипторії. Там переписувалося не лише Священне писання і твори отців церкви, але й твори античних авторів.

Поява книгодрукування внесла величезні зміни у вигляд і діяльність бібліотек, що все більш тепер відрізнялися від архівів.

**Основні обов'язки.** Бібліотечне обслуговування займає більшу частину робочого часу бібліотекаря, а інша праця, найчастіше, залишається просто непоміченою читачами: питання, пов'язані із замовленням нової літератури, її прийомом, розставленням, обробкою, процеси каталогізації, систематизації, передметизації, розставленням у фонді, створенням різного роду видів бібліографічної продукції, налагодженням контактів з іншими бібліотеками і організаціями, не кажучи вже про планування бібліотечної діяльності, питання менеджменту і маркетингу в бібліотеці.

Сьогодні працівники цієї сфери не сумують за конторкою або у фонді, навпаки, їх діяльність різноманітна і цікава. Практично кожна бібліотека має вихід в Інтернет (а значить, співробітник повинен уміти управлятися з комп'ютером і мати хоча б загальні уявлення про Всесвітню



павутину), має електронні каталоги. Інформація зберігається не лише у звичних томах, але і на багатьох інших носіях (наприклад, дисках або дискетах). Отже, кожна бібліотека зацікавлена в кваліфікованих молодих співробітниках, готових сприймати кожне віяння і освоювати нові сфери діяльності.

**Якості, необхідні для цієї професії.** Акуратність у роботі; організованість; відповідальність; концентрованість уваги; здатність запам'ятовувати на тривалий термін великі обсяги інформації; хороша зорова пам'ять; збереження працездатності в умовах одноманітної діяльності (монотонії); усидливість; канцелярські здібності; схильність до роботи з документацією.

**Кар'єра і зарплата в Україні.** Зарплата молодого спеціаліста коливається у межах 800–1500 грн. Якщо працювати у великій бібліотеці, є можливість кар'єрного зростання. Треба мати на увазі, що найчастіше робота у бібліотеці — це державна посада, тому тут ви будете повністю захищені законодавством і матимете повний соцпакет.

**Плюси.** Спокійна робота; комфортні умови праці.

**Мінуси.** Невелика зарплата; відносно відсутнє спілкування з людьми. **Освіта.** Здобути освіту можна на спеціальностях «Бібліотечна справа», «Діловодство», які є не тільки у вищих навчальних закладах, але й в училищах. Підійде також освіта філолога, але сьогодні бібліотеки все ж таки надають перевагу претендентам із дипломом бібліотекаря.

**Середня плата за навчання:** 2000–4000 грн.

## ВИХОВАТЕЛЬ

*Вихователь дошкільного навчального закладу — це педагог, який працює з дітьми 2–6(7) років, сприяє гармонійному формуванню особистості дитини, розвитку її творчих здібностей.*

**Близькі професії.** Вчитель, викладач, психолог.

**Історія професії.** Дитячий садок прийшов до нас з Німеччини, саме там виникли перші «kindergarten», «дитячі сади» в дослівному пере-

кладі. А на початку XX ст. в Італії ці дошкільні установи були відкриті Марією Монтесорі. Основним завданням цих установ було розвиваюче навчання дітей від 2-х до 6 років.

**Основні обов'язки.** Робота з дітьми дошкільного віку відповідально на і колітка, оскільки саме в цьому віці закладається фундамент виховання. Вона вимагає глибоких знань відповідних розділів педагогіки і психології, принципів психолого-педагогічної дії на малолітніх дітей, уміння використовувати ігрові ситуації у навчально-виховних цілях, знання методів розвитку мови, вміння формувати первинні математичні уявлення у дітей, виявляти і розвивати їх природні здібності.

Зазвичай під опікою одного вихователя знаходиться одна своя група, і таким чином він знає всіх дітей, а діти, у свою чергу, швидко звикають до вихователя. У разі появи нової дитини вихователь дізнається у батьків схильності, інтереси і особливості дитини і обов'язково враховує їх під час адаптації до дитячого саду. Як правило, група створюється з діточок одного віку, при цьому рівень розвитку їх виявляється більш-менш однаковий. Для того, щоб добре впоратися з наглядом за дітьми, у вихователя завжди є помічники. Уроки гімнастики і музики зазвичай проводять інші викладачі.

Вранці вихователь повинен прийняти дітей від батьків і відзначити усіх присутніх. Через деякий час діти снідають, а потім вихователь відводить дітей пограти. У старших групах бажана організація уроків, на яких вивчаються читання і письмо. Молодші діти, у свою чергу, займаються малюванням, ліплять і слухають казки. Вихователь повинен вигадувати для дітей розвиваючі і цікаві ігри, виводити дітей на дитячі майданчики, де є ігрове устаткування. Старші діти зазвичай вже бувають самостійнішими, а малюкам треба в усьому допомогати. Вихователь уважно стежить за дитячими іграми, дозволяє дрібні сварки і не допускає значніших конфліктів. Перед вихователем стоїть нелегке завдання — будучи дорослою людиною, яка розвиває і навчає дитину, розуміти і відчувати дитячий світ, поєднувати в собі суворість і доброту, пошану до маленької людини і вимогливість.

Дуже важливим у роботі вихователя є спілкування з батьками. Якщо у дитини виникне проблема, то вихователь повинен прагнути знайти разом з батьками її успішне рішення.

Робота вихователів дитячого саду проходить у дві зміни, один вихователь працює з групою вранці, а другий приходить увечері. Для вранішнього вихователя робочий день зазвичай починається о сьомій годині ранку, а вечірній вихователь закриває за собою двері дитячого саду близько восьмої години ввечера.

Зазвичай в одну групу набирають близько двадцяти дітей. Від вихователя вимагається постійно направляти діяльність дітей і стежити за ними, так що розумова напруга його знаходиться на високому рівні. Але в той же час з дітьми займається завжди дуже приємно, адже вони цікаві, довірливі і відверті.

**Якості, необхідні для цієї професії.** Любов до дітей, уважність, відповідальність, творче мислення; довготривала і короткочасна пам'ять; здатності до концентрації, розподілу і перерозподілу уваги; грамотна, чітка, зрозуміла мова; стресостійкість, емоційна врівноваженість; уміння управляти собою, особиста організованість; комунікабельність, організаторські здібності, уміння співпереживати.

**Кар'єра і зарплата в Україні.** Зарплата у початкуючих працівників невелика, залежить від наявної освіти (вища або середня спеціальна), досвіду роботи, додаткових професійних навичок (скажімо, вміння викладати дітям іноземні мови). З накопиченням досвіду роботи і підвищенням професійного статусу зростає і дохід, проте він все одно, за рідкісними винятками, нижче за середню плату в інших галузях.

Можливості для кар'єрного зростання невеликі: підвищення рівня освіти, накопичення стажу роботи впливають на рівень прибутків, проте ще не забезпечують просування кар'єрними сходинками. Є шанс коли-небудь зайняти місце завідувача дитячим садом або стати чиновником органів управління освітою. Можна зайнятися підприємництвом, наприклад, створивши приватний дитячий садок.

**Плюси.** Робота з дітьми; комфортні умови праці.

**Мінуси.** Підвищена моральна відповідальність і відповідальність за життя і здоров'я дітей; високі емоційні навантаження; невисока заробітна плата.

**Освіта.** Стати вихователем можна, закінчивши педагогічний навчальний заклад за спеціальністю «Дошкільна освіта». Готують праців-

ників дитячого садку в училищах, коледжах, але часто такі випускники починають свою діяльність з посади няні.

**Середня плата за навчання:** 2000–4000 грн.

## ВЧИТЕЛЬ

*Вчитель* — спеціаліст у галузі освіти, особа, яка навчає, викладає який-небудь навчальний предмет у школі.

**Близькі професії.** Викладач.

**Історія професії.** Педагогіка в перекладі з грецької означає «водіння дітей», тобто виховання дітей, підготовка їх до життя в суспільстві. Початок розвитку педагогіки належить до стародавніх часів. Зародилася педагогіка у вигляді правил і повчань для дорослих з догляду за дітьми і спостереженню за їх поведінкою. Педагогічні традиції з'явилися ще у Давній Греції у V–IV ст. до н. е.

Перші школи на території Київської Русі були відкриті у X ст. Ці державні школи виховували освічених людей із середовища дружинників, бояр, «княжих чоловіків». Князі і церква створювали також школи, які готували священиків. Церква, бажаючи, щоб люди швидше перейняли християнську віру, організовувала навчання грамоті в монастирях і вдома у священиків. Навчальними книгами служили: абетка, Часослов і Псалтир.

**Основні обов'язки.** Педагогічна діяльність вимагає особливого покликання. Вихованням і навчанням можуть займатися люди зі схильністю і любов'ю до цієї справи. Вчитель повинен любити і передавати свої знання іншим, захоплюватися самим процесом навчання і виховання людини. Успіх педагогічної діяльності багато в чому залежить від комунікативних здібностей учителя, від його уміння налагодити правильні взаємини з дітьми. Робота вчителя пред'являє великі вимоги до його уваги. Учитель працює з усім класом, і йому необхідно тримати у полі зору багатьох учнів. Він повинен уміти помічати всі зміни в їх поведінці. Таким чином, спостережливість, увага, вміння її перемика-



ти є професійно важливими якостями учителя. Педагогічна діяльність вимагає від людини і певних вольових якостей: витримки, терпіння, послідовності, наполегливості, самовладання. Вчитель зобов'язаний контролювати свою поведінку, управляти нею. Дуже важлива у професії вчителя мова, яка повинна відрізнятися виразністю, емоційністю, переконливістю. Він повинен уміти виражати свої думки грамотно, ясно, просто, зрозуміло для дітей.

У своїй праці вчитель має додержуватися програм державних освітніх стандартів, складати плани і програми занять. Окрім цього, в його обов'язки входить організовувати масові заходи, позакласні заняття.

Професія вчителя, як відомо, не з легких. І підхід до учнів треба знайти, і правилно неупереджено оцінювати знання, уміння і навички, і свої знання в процесі роботи потрібно постійно вдосконалювати, оскільки шкільна програма міняється дуже часто. А головним завданням учителя є виховання гідного громадянина! Хоча останнім часом сприйняття учнями освіти зазнає зміни і зводиться до навчання навичок, які в майбутньому зможуть принести діловий успіх. Тому досить часто у молодих людей створюється враження, що моральним вважається все, що може принести дохід. Явним стає розшарування учнів за соціальним статусом батьків, що є неприпустимим у процесі шкільної освіти. Завдання педагога стають все складнішими, адже за будь-яких обставин учитель повинен створити всі умови, щоб учні вільно і самостійно розвивалися як особистості, незалежно від соціальних умов.

Основний професійний обов'язок учителя — проведення уроків, в процесі яких він забезпечує вивчення нової інформації за своїм предметом, повторення і закріплення пройденого раніше, контроль і виставлення оцінок, а також організовує самостійну роботу учнів. Мета цього — не лише власне навчання, але й розвиток, виховання. Крім того, учитель займається перевіркою робіт учнів, підготовкою до уроків (постежте або згадайте роботу гарних учителів — з будь-якої теми у них є заздалегідь підготовлені посібники, набір індивідуальних завдань і тому подібне), бере участь у засіданнях педрад.

Як правило, він займається і виховною роботою (особливо якщо є класним керівником) — проводить із школярами різні цікаві і корисні

заходи, індивідуально розбирається з «проблемними» учнями, готується до батьківських зборів і проводить їх. В середньому власне проведення уроків займає лише 50–60 відсотків його робочого часу.

На перший погляд здається, що діяльність учителя повинна різко розрізнятися залежно від того, що саме він викладає. Проте, як показує ряд досліджень, в реальності ці відмінності не такі вже великі, в першу чергу, людина залишається вчителем, а вже в другу — стає кільким «фізиком», «істориком» або «літератором». Зате специфіка діяльності вчителя залежить від віку учнів, яких він навчає. У початковій школі він (чи, найчастіше, вона) — буквально «друга мама», яка в першу чергу виховує учнів і задовольняє їх емоційні потреби, а вже потім — транслює знання. Для старших же класів учитель стає, в першу чергу, інформатором, і учні цілком обгрунтовано чекають, що він, у першу чергу, навчить їх, а вже потім виховуватиме або піклуватиметься про їх емоційні потреби.

Складнощі у роботі вчителя багато, мабуть, більше, ніж радощів. Але коли бачиш, що дитина зрозуміла тему, правильно відповіла на запитання, прислухалася до поради, це перекреслює всі проблеми і труднощі. Воно того варте — жити заради майбутнього.

**Якості, необхідні для цієї професії.** Адекватна самооцінка; дисциплінованість; оптимізм, домінування позитивних емоцій; відповідальність; порядність; пунктуальність, педантичність; самодостатність, самокритичність; самовладання, емоційна врівноваженість, витримка; здатність планувати свою діяльність у часі; прагнення до професійної досконалості; екстравертованість, аналітичне, інтуїтивне, наочно-образне, стратегічне, творче мислення; ерудованість; ораторські здібності; здатність мовного апарату до інтенсивної і тривалої роботи; уміння грамотно виражати свої думки; збереження працездатності при стомленні; висока завадостійкість; уміння швидко орієнтуватися в подіях; організаторські, ораторські здібності; здатність давати матеріал з урахуванням особливостей конкретної аудиторії; здатність прогнозування; вміння зацікавити; правильно і ефективно розподіляти час.

**Кар'єра і зарплата в Україні.** Більшість фахівців, що здобули педагогічну освіту, працюють у середній загальноосвітній школі вчителями

початкових класів, викладачами окремих дисциплін. Праця вчителя використовується також у школах-інтернатах, технікумах, у дошкільних установах. Окрім перерахованих професійних якостей, учитель-наочник повинен мати здібності до певної галузі науки (до математики, фізики, літератури тощо).

**Плюси.** Соціальні гарантії; пільговий вихід на пенсію; кар'єрні перспективи.

**Мінуси.** Нервові і фізичне навантаження; невисока зарплата; багато «паперової» роботи з документами.

**Освіта.** Здобути освіту вчителя можна у педагогічному вищому навчальному закладі. Можна її отримати і в училищі, але все одно потім потрібно буде закінчити заклад категорією вище.

**Середня плата за навчання:** 800–2000 грн.

## ВИКЛАДАЧ

*Викладач — спеціаліст у галузі освіти. Він дає студентам знання, допомагає їм освоїти дисципліни, необхідні для отримання вибраної професії.*

**Близькі професії.** Вчитель.

**Історія професії.** Див. *Вчитель*.

**Основні обов'язки.** Основна робота викладача — читати лекції студентам, проводити семінарські і практичні заняття, керувати наочною роботою студентів і аспірантів. В обов'язки входить також консультування, прийом заліків та іспитів, організація навчальних і виробничих практик для студентів, проведення виховних заходів. Звичай педагог посідає викладання з науковою роботою, а також займається написанням методичних матеріалів, необхідних у викладанні свого предмета (видає навчальні і методичні посібники, розробляє мультимедіа-презентації, тести). Занять, що проводяться викладачем за фіксованим розкладом, зазвичай небагато (близько 12–18 годин на тиждень). Окрім лекцій, викладач витрачає час на підготовку до них,

перевірку студентських робіт, консультації, виконання наукових досліджень.

**Якості, необхідні для цієї професії.** Адекватна самооцінка; дисциплінованість; оптимізм, домінування позитивних емоцій; відповідальність; порядність; пунктуальність, педантичність; самодостатність, емоційна врівноваженість, витримка; здатність планувати свою діяльність; прагнення до професійної досконалості; гнучкість мислення; стратегічне і водночас творче мислення; ерудованість; ораторські здібності; здатність мовного апарату до інтенсивної і тривалої роботи; уміння грамотно висловлювати свої думки; організаторські здібності.

**Кар'єра і зарплата в Україні.** Кар'єра викладача у вищому навчальному закладі пов'язана з науковою діяльністю. Треба написати дисертацію, захистити її, потім написати докторську. Від цього залежить і кваліфікаційний рівень викладача, і можливість просування кар'єрними сходами, і зарплата. По суті, викладач продовжує вчитися протягом усього життя. Початкова зарплата викладача становить 1000–1500 грн. До цього додаються премії, надбавки. Велику роль відіграє те, в якому навчальному закладі викладає. Деякі з них виплачують лише те, що надходить з держбюджету, а деякі додають свої надбавки до зарплати.

Для того, щоб викладати в училищі або технікумі, не обов'язково вчитися в аспірантурі, хоча бажано для майбутнього кар'єрного зростання.

**Плюси.** Комфортні умови праці; стабільна зарплата; робота з людьми; тривала літня відпустка.

**Мінуси.** Велике навантаження на голосовий апарат; нервові навантаження; необхідність багато часу проводити, заповнюючи різного роду документацію; потрібно знаходити час підготуватися до занять і при цьому встигати писати наукові роботи.

**Освіта.** Будь-який вищий навчальний заклад, де ви можете потрапити до аспірантури. Якщо планувати викладання як основний рід діяльності, тоді варто обирати педагогічні ВНЗ.

## СОЦІАЛЬНИЙ ПРАЦІВНИК

Фахівець із соціальної роботи організує матеріально-побутову допомогу і надає морально-правову підтримку громадянам, що мають потребу в соціальних послугах, — інвалідам, самотнім старим людям, самотнім матерям, багатодітним родинам, дітям-сиротам, біженцям, а також потерпілим у результаті природних, екологічних, техногенних тощо катастроф.

Характер діяльності вимагає від соціальних працівників знання широкого кола питань: організації системи соціального забезпечення взагалі, відповідного законодавства, елементів соціології та економіки, конкретних прийомів індивідуальної роботи з людьми.

**Близькі професії.** Вихователь, медсестра, соціолог, психолог.

**Історія професії.** Споконвіку було прийнято піклуватися про бідних і немічних. Завичай самотніми людьми похилого віку, інвалідами, безпритульними дітьми займалися монастирі, де всі стражденні могли розраховувати на притулок, догляд і харчування. Вперше надав соціальної роботі регулярний характер Петро I. Указом від 8 червня 1701 р. він заснував перші казенні богодільні для жебраків, хворих і престарілих. Згодом Катерина II наказала організувати у великих містах Російської імперії накази громадського піклування — аналоги сучасних служб соціального захисту. Окрім держави, завжди надавали допомогу найбільш нужденним співгромадянам меценати, на свої кошти відкриваючи лікарні і притулки, а також волонтери різних благодійних товариств. Як такої професії «соціальний працівник» до початку 1990-х рр. в Україні не було, хоча під час Радянського Союзу були, наприклад, патронажні сестри, що виконували, по суті, ті самі обов'язки.

**Основні обов'язки.** Соціальний працівник виявляє коло нужденних осіб, визначає характер і обсяг необхідної допомоги, координує зусилля різних державних і громадських структур, розробляє програму реабілітаційних заходів, домагається прийняття рішень, що відповідають закону, в офіційних інстанціях, консультує з питань соціального

захисту. Прагне максимально наблизити спосіб життя своїх підопічних до звичайних умов і норм здорових і благополучних людей. З цією метою приділяє особливу увагу з'ясуванню можливостей участі людини в посильній праці.

У його обов'язки входить також виявлення громадян, що потребують такої допомоги, визначення характеру і обсягу необхідної допомоги.

Звичайна норма для обслуговування одним таким фахівцем — вісім підопічних, хоча можна і більше. Кожного з них необхідно відвідати, забезпечити продуктами і ліками двічі на тиждень. Крім того, соціальний працівник регулярно виконує доручення, пов'язані з поліклінікою, соціально-забезпеченням, Ощадбанком, а також робить ще безліч інших послуг своїм обмеженим у переміщенні підопічним.

Крім того, дипломовані фахівці, що навчалися за напрямом «Соціальна педагогіка», працюють у будинках престарілих, дитячих будинках, спеціальних інтернатах. У сферу соціального захисту населення входять різні телефонні служби довіри, кризові центри, де також потрапляють люди, що пройшли підготовку в цій області.

**Якості, необхідні для цієї професії.** Порядність; чесність; безкорисливість; цілеспрямованість; сильна воля; працьовитість; спостережливість; емоційно-вольова стійкість; соціальна інтуїція; спокійний і приємний тембр голосу, відчуття гумору.

**Кар'єра і зарплата в Україні.** Зарплата соціального співробітника в Україні — від 800 до 1500 грн залежно від місця роботи. Можливе кар'єрне зростання в адміністративному напрямку.

**Плюси.** Стабільний попит на ринку праці.

**Мінуси.** Низька зарплата; необхідність спілкуватися з неблагонадійними прошарками населення; психологічне навантаження.

**Освіта.** Освіту можна здобути на соціологічних, психологічних факультетах вищих навчальних закладів.

**Середня плата за навчання:** 2000–5000 грн.

# Філологія, ЗМІ, Видавництво

- Верстальник
- Коректор
- Редактор
- Журналіст
- Перекладач
- Телеведучий, радіоведучий
- Фотограф



## ВЕРСТАЛЬНИК

*Верстка* — це складання сторінок книжки, газети, журналу з набраних рядків, заголовків, ілюстрацій. Вона здійснюється верстальником відповідно до заздалегідь затвердженого макету (схеми) видання і є складовою частиною додрукарського процесу.

**Близькі професії.** Верстальник-дизайнер.

**Історія професії.** Верстальник — професія, можна сказати, швидко змінювана. В епоху металевого набору верстання включало комплекс тацію текстових рядків, складених руками, на лінотипі або монотипі, і ілюстраційних кліше. Тобто завдання верстальник виконував зовсім не такі, як зараз.

З розвитком цифрових технологій верстання стали здійснювати на комп'ютерах за допомогою спеціальних програм, найбільш популярними з яких, починаючи з 1990-х рр., були Ventura Publisher, Adobe PageMaker, Adobe FrameMaker, CorelDraw, Microsoft Publisher і QuarkXPress, а нині і Adobe InDesign.

Сьогодні виокремлюється ще один тип верстання — веб-верстання, який передбачає знання програмування.

**Основні обов'язки.** Верстання — це складання сторінок книги, газети, журналу з набраних рядків, заголовків, ілюстрацій. Це складання здійснюється відповідно до заздалегідь затвердженого макету (схеми) видання і є складовою частиною додрукарського процесу. В найпростішому випадку верстання — це просто набір тексту на комп'ютері. Звичайно, може здатися, що цим здатний займатися кожен, але є галузь людської діяльності, де потрібні саме фахівці-верстальники. Ця сфера — поліграфія чи випуск друкарської продукції.

У книжкових виданнях існують приблизно декілька десятків загальноприйнятих правил розташування і оформлення тексту. Так, наприклад, на одній сторінці мають бути не більше трьох видів різних шрифтів, відступ першого рядка має бути не довше, ніж закінчення останнього, один фрагмент тексту може бути виділений не більш ніж

одним способом і так далі. У виданнях газетного формату ці правила, звичайно, не дотримуються. Окрім цього, в кожному виданні існують інші обов'язкові для нього одного правила.

По суті, верстальник — одна з початкових посад, з якої багато людей починають свою роботу в області поліграфії. Велика кількість фахівців у сфері поліграфічного дизайну починали свою діяльність саме верстальниками. В принципі, провести чітку межу між роботою художника-дизайнера і верстальника складно. Говорять, що художник-дизайнер працює (саме як художник) у будь-якому виданні лише перші місяці його існування, поки шукається і затверджується його індивідуальний стиль, коли розробляється художня концепція видання. Маючи поліграфічну освіту (а часто і без неї), досвідчений верстальник цілком може претендувати на посаду технічного редактора або відповідального за випуск видання. Відверто кажучи, в обов'язки верстальника не входить складання оригінал-макетів, робота з малюнками і фотографіями, але верстальник з великим досвідом роботи, як правило, цілком здатний підмінити і макетника, і дизайнера.

Для продуктивної роботи верстальник повинен володіти основними програмами верстання: Adobe InDesign, QuarkXPress, PageMaker, графічними редакторами: Photoshop, Illustrator, CorelDraw.

**Якості, необхідні для цієї професії.** Творче мислення, художній смак, відповідальність, організованість, усидливість, акуратність, зосередженість, урівноваженість, терплячість.

**Кар'єра і зарплата в Україні.** Заробітна плата фахівця залежить від його професіонального досвіду (освіта, знання спеціальних програм та ін.), а також місця роботи. У рекламних агентствах і гляансових журналах верстальники зазвичай отримують більше. Середня зарплата верстальника в Україні залежно від регіону і компанії від 2500 до 4500 грн. Верстальник має перспективи кар'єрного зростання у великих компаніях до позиції начальника відділу верстання або директора організації, що займається макетуванням і верстанням. Також верстальник може реалізувати себе на посаді арт-директора, б'єнд-редактора.

**Плюси.** Високий прибуток. Можливість вести одразу кілька проектів. Одразу видно результат роботи.

**Мінуси.** Постійна сидяча, нерухома робота за комп'ютером; рутинність.

**Освіта.** Для того, щоб стати верстальником, потрібна вища освіта у комп'ютерній сфері. Ідеально підійде будь-який технічний вищий навчальний заклад. Є в Україні також спеціалізовані навчальні заклади:

- Кримський інститут інформаційно-поліграфічних технологій Української академії друку
- Українська академія друку

**Середня плата за навчання:** 2500–8000 грн.

## КОРЕКТОР

*Коректор (лат. correcture — виправлення, поліпшення) — фахівець, що перевіряє орфографію і пунктуацію в текстах газет, журналів, книг. Його завдання — виправлення помилок різного роду, вилос за допомогою словників і енциклопедій нісенітниць і друкарських помилок.*

**Близькі професії.** Редактор, випускаючий редактор.

**Історія професії.** Професія має багатовікову історію: ще в книжкових крамницях Давнього Риму (I ст. н. е.) особливі фахівці за окрему платню займалися вичитуванням і виправленням переписаних від руки книг. Коректура як проста форма редагування з'явилася з виникненням писемності, але як окрема професія затвердилася тільки в кінці 40-х рр. XV ст. з винаходом Йоханном Гуттенбергом книгодрукування. І не дивно: при друкарському способі набору текстів вірогідність творень, друкарських і інших помилок збільшилася. На Русі перший «будинок, де проводили друкарську справу», був побудований за наказом Івана Грозного, а перша офіційно видана книга «Апостол» побачила світ стараннями російського першодрукаря дякона Івана Федорова 1 березня 1564 р. За свідченнями істориків, у ній практично не було друкарських помилок, що говорить про ретельну коректуру того часу.

Радянське минуле спеціальності не було безхмарним, тоді навіть безневинна друкарська помилка могла обернутися для коректора



справжньою трагедією. В органів НКВС, що відали цензурою, існував особливий циркуляр, що вимагав посилити пильність у боротьбі з «ворогами народу, що впроваджуються у друковані ЗМІ для здійснення диверсій» шляхом безневинних друкарських помилок.

**Основні обов'язки.** Щоб усе, що ми читаємо, точно відповідало відредагованому оригіналу, у видавництвах і друкарнях видання, що готуються до друку, неодноразово перевіряють коректори. Контрольні функції коректори видавництв і друкарень здійснюють у декілька прийоmів у певній послідовності. Висококваліфікована робота коректора і знання, що накопичуються ним за тими галузями науки і промисловості, які визначають тематику видавництва, забезпечує точне відтворення авторського тексту відповідно до правил мови і поліграфічного виробництва.

До видавничого коректора рукопис потрапляє вже після редагування і верстання для вичитування і усунення допущених помилок. Він стежить, щоб зберігалось дотримування загальноприйнятих скорочень слів, оформлення таблиць, виносок, посилань, узгоджує з редактором помічені стилістичні огріхи. Друкарський коректор звіряє відбиток з оригіналом і при необхідності виправляє помилки і технічні недоліки (невитримана відстань між буквами або рядками, непрочитані в друку букви або слова, довжина рядків, абзаци). І коректори, і редактори користуються певною системою знаків під час виправлення помилок. Це необхідно для того, щоб верстальники, редактори, коректори розуміли один одного. Якщо кожен виправлятиме помилки по-своєму, виникне плутанина. Запам'ятати ці значки буде неважко, вони інтуїтивно зрозумілі і логічні.

Видавництва, рекламно-видавничі центри, редакційні відділи вважають за краще мати у штаті фахівця з коректури, і навіть не одного, щоб зберігати свій гарний імідж і чесне ім'я.

**Якості, необхідні для цієї професії.** Висока працездатність; вербальне мислення; гарна довготривала і оперативна пам'ять; концентрація, розподіл уваги; витривалість зорового аналізатора, вміння упорядкати собою, особиста організованість; усидливість; зосередженість; відповідальність; широка ерудиція.

**Кар'єра і зарплата в Україні.** Зарплата у коректора-початківця невисока — від 1000 грн, а іноді й менше. Але коректори досить швидко переростають у редакторів, а потім можуть стати і випускаючими редакторами і керівниками проектів. Зарплати таких спеціалістів досягають і 5000 грн. Тому для тих, хто вирішив працювати у видавництві, посада коректора — оптимальний старт для майбутньої кар'єри.

**Плюси.** Можливість серед перших ознайомитися з новими книгами, сенсаційними матеріалами; можливість дистанційної, додаткової роботи; перспективи кар'єрного зростання.

**Мінуси.** Робота одноманітна; цілий день доводиться знаходитися в сидячому положенні; велике навантаження на очі; іноді робота в авральному режимі, понаднормова.

**Освіта.** Філологічні факультети ВНЗ.

**Середня плата за навчання:** 4000–9000 грн.

## РЕДАКТОР

*Коло обов'язків редактора досить широке. Читання і правка рукописів — лише частина його роботи. Крім цього, він спілкується з авторами, художниками, верстальниками, коректорами. Над створенням книги працює цілий колектив, а редактор виконує роль керівника.*

**Близькі професії.** Коректор, менеджер проекту.

**Історія професії.** Див. Коректор.

**Основні обов'язки.** Редактор — це працівник видавництва, що займається підготовкою текстів до публікації, їх стилістичною правкою, а також, у ряді випадків, виконує інші функції, пов'язані з управлінням видавничою діяльністю.

У першу чергу, редактор працює з текстами, приводячи їх у відповідність до вимог, що висуваються до публікації певного жанру. Це стоєть виправлення мовних недоліків, переформулювання неясних або складних для сприйняття фраз. Редактор відповідає за приведення тексту у відповідність з жанром видання. Так, приміром, наукова стаття,

параграф шкільного підручника і стаття в популярному журналі, присвячені одному і тому самому питанню, будуть написані абсолютноно по-різному. Одне з найважливіших завдань редактора — привести текст у «читабельний» вигляд. Крім того, він повинен прослідкувати, щоб стиль був однаковим: безглуздо виглядають тексти, у яких один абзац вписаний як наукова дисертація, а сусідній нагадує жовту пресу.

Окрім редагування текстів, редактори часто виконують додаткові функції, що, по суті, є управлінськими. Так, вони розглядають матеріали, що поступили у видавництво, і ухвалюють обґрунтовані рішення: прийняти їх у друк, відхилити або ж повернути авторам на доопрацювання, шукають і залучають до роботи нових авторів, координують роботу інших фахівців, що беруть участь у підготовці видання (розподіляють роботу між коректорами і верстальниками, шукають художників для оформлення творів, розміщують замовлення в друкарнях і тому подібне). Редактори можуть визначати загальну політику видань: якому роду матеріали в них включати, на яких читачів розраховувати. Але це стосується, передусім, тих фахівців, які вже зробили кар'єру на редакторському терені, досягли певних професіональних висот (наприклад, отримали посаду головного редактора журналу). У невеликих видавництвах редактори нерідко виконують також функції коректора — вправляють друкарські, граматичні помилки і дефекти набору в підготовлюваних до друку текстах.

Редактор — наймасовіша професія у видавничій сфері. Такі фахівці працюють в усіх видавництвах, що публікують книги, журнали, газети. Їх праця потрібна і в інших засобах масової інформації: є редактори, які беруть участь у підготовці радіоэфірів і телепрограм.

Новим, але перспективним різновидом роботи редакторів є посада редактора електронного ЗМІ або звичайного сайту. Такий спеціаліст займається пошуком і розміщенням інформації на сайті, взаємодіє з авторами, править тексти журналістів, розміщує рекламу і відстежує її ефективність, працює з фотографіями, спілкується на форумах з відвідувачами сайту. У цьому випадку потрібні знання комп'ютерних програм і добре знання Інтернету.

**Якості, необхідні для цієї професії.** Організованість, самодисципліна; відповідальність; педантичність; старанність, сумлінність;

здатність аргументовано обстоювати свою думку; гарне зорове сприйняття тексту; увага до деталей; вибірковість уваги; логічність мислення; завадостійкість уваги; зорова пам'ять; пам'ять на слова і фрази; пам'ять на умовні позначення (знаки, символи, плани, схеми, графіки); уміння грамотно виражати свої думки; витривалість статичних фізичних навантажень; уміння швидко орієнтуватися в подіях; усидливість; канцелярські здібності; навички письмового викладу інформації; здатність до аналізу і систематизації великої кількості інформації; уміння правильно і ефективно розподіляти час.

**Кар'єра і зарплата в Україні.** Починати працювати у видавництві можна з посади коректора. Скоріше за все, редагування вам одразу не довірять, але якщо ви почнете працювати позаштатним коректором на останніх курсах навчання, є великі шанси одразу після закінчення навчального закладу обійняти посаду редактора. Кар'єрні перспективи редактора — просування від працівника, який лише редагує ті матеріали, що йому доручили, до того, хто самостійно визначає загальну політику видавництва, шукає авторів, координує роботу інших фахівців (наприклад, можна стати головним редактором журналу або менеджером проєктів у великому видавництві). Редакторів усе частіше шукають для роботи на сайтах. Тут зазвичай працює один або два спеціалісти. Якщо ви обираєте такий вид роботи, потім можете почати працювати на більшому сайті з вищою зарплатою. Зараз сайтів з'являється все більше. Так що робота знайдеться завжди. Редактори сайтів отримують пристойні гроші. Спочатку це може бути і 1500 грн, але згодом можна дорости і до 3000 грн, а якщо вдасться працювати одразу на двох сайтах, зарплата, відповідно, буде вдвічі вищою.

**Плюси.** Можливість в числі перших ознайомитися з новими книгами, сенсаційними матеріалами, новинами; можливість дистанційної роботи, підробітку; перспективи кар'єрного зростання.

**Мінуси.** Робота одноманітна; цілий день доводиться знаходитися в сидячому положенні; велике навантаження на очі; іноді робота в авральному режимі, понаднормова.

**Освіта.** Філологічні факультети ВНЗ.

**Середня плата за навчання:** 4000–9000 грн.

## ЖУРНАЛІСТ

*Журналіст (від фр. journal — щоденник, jour — день; сходиться до лат. diurna — щоденний) — співробітник періодичного видання, обов'язки якого полягають у тому, щоб оперативно зібрати, обробити, грамот-но і доступно викласти актуальну інформацію. Зв'язок між журналіст-том і аудиторією здійснюється за допомогою інформаційного каналу (друковані ЗМІ, телебачення, радіо, Інтернет).*

**Близькі професії.** Копірайтер, редактор.

**Історія професії.** Професія журналіста вважається однією з прадав-ніх. Вже у Давній Греції і Римі були «журналісти» — оратори, глашатаї, які сповіщали людей про накази імператора і про найважливіші події. У Москві новини вигукували на Іванівській площі, в Англії новинами обмінювалися в кав'ярнях, а інформаторів називали кедії. У Німеччині новини розносили бродячі музиканти — шпільмани, які часто забезпе-чували свої повідомлення їдкими коментарями.

Відомо, що у Стародавньому Єгипті при дворі фараонів «виходила» у вигляді папірусових сувоїв, «газета»; на противагу їй існувало і опо-зиційне «видання». Але стійкішим виявилось інше пражурналістське підприємство: в Римській державі за вказівкою Юлія Цезаря стали «ви-ходити» і утримувалися в течії століть зведення різних вістей — «Аста Senatus» і «Аста diurna populi Romani». Призначені для них повідомлен-ня писалися на покритих гіпсом дошках, які вивішувалися на видних місцях. У письмових копіях «Аста» розсилалася по містах і провінціях Риму.

В інших країнах, наприклад, Японії, до виникнення друкарської техніки теж існували «газети» — відбитки з обпалених глиняних до-шок. Відомо найстаріша така «газета» — «Йоміурі Каварабан» за 1615 р. В Англії поширювалися рукописні листки «News Letters».

Справжню репортерську діяльність розвернули французькі новел-лісти. Спочатку люди, схильні до обміну новинами, просто збиралися для спілкування на вулицях і площах Парижа. Потім найбільш запо-

взятиві і здатні до пошуку інформації зробили це своєю роботою. Вони завели спеціальні бюро новин, де розмножували необхідну інформа-цію для багатих парижан і провінційних замовників. Такі бюро новин — прообрази редакції — з'явилися в Німеччині, Італії і інших країнах. Вони займалися добуванням і продажем зацікавленим людям відомо-стей про торговельні справи, про судна, що прибувають і відбувають, про безпеку доріг і політичні події.

Власне журналістика — друкарські періодичні видання — виникла тільки після винаходу книгодрукування.

Перші газети, розраховані передусім на купців і городян, містили відомості про торговельні шляхи, ціни, хід торгівлі товарів, внутрішнє життя країн, міждержавні відносини та іншу інформацію, важливу для ділових людей того часу. Але вже «Gasette», створена за участю карди-нала Рішельє, стала публікувати і політичні новини з орієнтацією на де-ржавні інтереси Франції.

Радіо і телебачення відразу ж після винаходу стали важливими засо-бами масової інформації.

Друк, радіо і телебачення є своєрідним «тріумвіратом» засобів масо-вої інформації, кожен з яких має ряд особливостей, що проявляються у виді і способах донесення інформації до аудиторії.

Зараз, із розвитком Інтернету, стають популярними електронні ЗМІ, робота яких відрізняється від радіо, телебачення і газет ще більшою оперативністю.

**Основні обов'язки.** Професію журналіста іноді називають найкра-щою у світі. Вважається, що журналіст знайомий з багатства впливови-ми особами, у нього багато зв'язків, є можливість подорожувати, він завжди в курсі подій, його показують по телевізору, його ім'я пишуть у газетах і зарплати у нього — височенні. Одні плюси. Грєка правда по-лягає в тому, що журналіст — професія без вихідних і ночей на відпочи-нок, біганина в дощ і сніг вулицями міста, великі удари по психіці під час виїзду на аварії, пожежі, катастрофи, необхідність отримати відповідь, навіть якщо вас відверто «посилають» чиновники. На фоні цього єдине, що грєє, можливість високої зарплати. Але вона скоріше міф, ніж прав-да. Її отримують лише досвідчені спеціалісти, які не одного собаку з'їли

на своїй справі. Єдине, що змушує людей працювати журналістом, — це природжений талант, який просто немає сил придушити і зайнятися спокійнішою справою. Якщо людина «горить» журналістикою, все інше її турбує мало. От саме через те, що журналісти в основному — люди, що безмежно закохані у свою професію і вміють її тільки хвалити, а не лаяти, і сформувався міф про найкращу професію у світі. У чому ж полягає задача журналіста?

Загальні обов'язки журналіста можна описати наступним чином:

- пошук значущих подій у різних сферах життя суспільства;
  - збір інформації, аналіз і інтерпретація (оцінка) подій;
  - виклад, літературна обробка матеріалів з урахуванням вимог жанру і стилю;
  - підготовка матеріалів і публікація в ЗМІ;
  - виконання інформаційно-пошукових, перекладацьких, методичних функцій.
- Почнемо з вашого першого кроку до news-room'у — кімнати, де «мешкають журналісти». Сюди стікається вся інформація з усього міста (у кожній державній структурі є прес-служба, яка інформує ЗМІ про події, що відбуваються). Якщо ви вирішили працювати тележурналістом у новинах, вам потрібно звикнути до шаленого ритму та щоденних «летючок», коли обговорюється «план польотів» на наступний день. Якщо ви стажуєтесь, вам можуть не довірити одразу цілий сюжет, а закріплять за досвідченим журналістом, з яким ви їздитиме на зйомки і навчатиместь азів професії. І головне — не думайте, що якщо ви навчатеся або вже отримали диплом журналіста, ви щось умієте. Журналістська освіта — річ корисна у теоретичному плані. Практичних навичок вона не дає, а в цій галузі останнє — найважливіше.

Основне завдання журналіста — зуміти здобути необхідну інформацію. Для цього вам потрібно зрозуміти, про що ви маєте розповісти, на які питання відповісти, хто з чиновників вам може прояснити ситуацію. У вирішенні цих питань спочатку допомагатимуть старші колеги. Потім навчитесь робити це самостійно. Ви повинні чітко розуміти: навіть якщо з вами не хочуть розмовляти уповноважені на коментарі органи, ви повинні все одно добитися відповіді на своє питання. Вам

доведеться писати дуже мало матеріалів, для яких чиновники з радістю даватимуть коментарі.

Дуже часто молоді журналісти сходять з дистанції після стажування і шукають собі інше місце, не витримавши такого темпу і таких особливостей роботи.

Якщо ви вирішили писати у газети та журнали, легше вам від цього жити не стане. Єдиний виняток — так званий глянець, розважальні видання, які практично не торкаються зловбоденної тематики. Там спокійніший ритм роботи. Якщо ж ви обираєте видання суспільно-політичні, ваші завдання будуть приблизно такі самі, як і завдання тележурналіста. Єдина можлива відмінність — більш спокійний темп, якщо це не щоденне видання.

**Якості, необхідні для цієї професії.** Допитливість, нервово-психічна стійкість; фізична витривалість; розвинене словесно-логічне мислення; літературні здібності; творча увага; хороша довготривала і оперативна пам'ять; грамотна, чітка, зрозуміла усна мова; вміння управляти собою, особиста організованість; соціальний інтелект (уміння розуміти поведінку інших людей); комунікативні і організаторські здібності; висока ерудованість; активність, ініціативність; мобільність (необхідність частих поїздок); відповідальність; особиста чарівливість.

**Кар'єра і зарплата в Україні.** Професія репортера належить до тих, про які говорять: «Вовка ноги годують». Кореспондент має бути легкий на підйом, адже за гарячу інформацію часом добре платять. В принципі, платня повністю залежить від місяця роботи і варіюється в середньому від 1500 до 4000 грн на місяць. Зарплата ж у відомих видавництвах і на телеканалах для кожного репортера — комерційна таємниця і залежить від таланту, популярності і багато чого іншого. Не забувайте: існують ще гонорари — офіційна надбавка журналіста. У деяких, особливо працелюбних, кореспондентів вона буває більшою від самого окладу.

У цій професії кар'єрні сходинки дуже цікаві: із звичайного журналіста ви можете стати випускаючим або головним редактором, а іноді навіть очолити свій відділ або цілу організацію. Багато хто з журналістів відмовляється від подальшого просування, щоб продовжувати займатися улюбленою справою. Багато хто з професіоналів встигають працю-



вати одразу на кілька компаній, а це, зрозуміло, набагато вищий прибуток, ніж праця в одному місці.

**Плюси.** Активний спосіб життя; зустрічі і спілкування з багатьма відомими, талановитими людьми; можливість подорожувати по різних містах і країнах.

**Мінуси.** Часті відрядження; ненормований робочий день.

**Освіта.** Здобути освіту журналіста можна на факультеті журналістики або за спеціальністю «Журналістика» філологічного факультету ВНЗ.

**Середня плата за навчання:** 5000–9000 грн.

## ПЕРЕКЛАДАЧ

*Професія перекладача визнана однією з найпрестижніших і затребуваних. У перекладачів є свої спеціалізації: хтось займається лише письмовим перекладом, працює з художніми, науковими, публіцистичними, технічними текстами, статтями та документами. Хтось перекладає усну мову (послідовний або синхронний переклад).*

**Близькі професії.** Редактор, психолог, журналіст.

**Історія професії.** Професія перекладача — одна з найдавніших. Необхідність у ній виникла, як тільки склалися національні мови, відмінні одна від одної. Досить згадати відомий біблейський сюжет про Вавилонську вежу і про те, якими безпорадними стали люди, переставши розуміти один одного.

Кілька разів робилися спроби створити і використати універсальну, загальну мову «есперанто». Проте ці спроби суспільного визнання не отримали. Адже кожна мова, кожен прислівник несе національну своєрідність, відбиває історію і культуру кожного народу.

**Основні обов'язки.** Перекладачі бувають кількох видів.

*Перекладач художніх текстів* обов'язково повинен володіти письменницькою майстерністю і взагалі любити авторів, з якими працює. Механічно, без душі перекладені книги, кінофільм навряд чи серйозно зачеплять читача або глядача. У кожного фахівця є роботи, що вдалися

краще або гірше. Але, як говорять музиканти, рівень виконавця визначають не по тому, як він зіграв на кращому своєму концерті, а по тому, гірше за що він ніколи не дозволить собі зіграти.

Кваліфіковані технічні перекладачі найчастіше спеціалізуються в одній досить вузькій сфері. Оголошення типу: «Перекладаю технічні, юридичні, економічні, медичні, а також будь-які інші тексти» — у обізнаних людей викличе законний сумнів у компетентності автора. Найчастіше технічні перекладачі спеціалізуються в тій сфері, в якій здобули освіту. Тобто юристи, що знають іноземну мову, перекладають юридичні тексти, медики — медичні. Навіть якщо неспеціаліст за рахунок зорового глузду і хорошого знання граматики розбереться в абсолютно новій для себе ситуації, без знання термінології він не зможе передати своє розуміння читачеві-фахівцеві. І наслідки можуть бути плачевними. З іншого боку, багато хто помилково вважає, що досить бути професіоналом у своїй області і знати іноземну мову, щоб стати непоганим перекладачем. Проте відомі немало прикладів, коли видатні вчені спеціально запрошували співавторів, щоб ті допомогли зв'язно перекласти їх відкриття на папір. Тобто потрібний певний літературний або швидше навіть редакторський дар. Ну і, звичайно, величезну роль грає розуміння суті проблеми.

Якщо успішний перекладач-текстовик може бути в житті соромливим тугодумом, боїться публічних виступів, заїкаться і взагалі бубонити, то *усному перекладачеві* необхідно досконало володіти мистецтвом спілкування. Крім того, він повинен володіти підвищеною стресостійкістю. Додайте до цих якостей винахідливість, уміння долати пропуски у своїх знаннях за допомогою здорового глузду і загальної ерудиції, плюс артистизм, що виражається в умінні перевтілитися в доповіддача, без чого важко адекватно донести до слухачів чужу думку. Коли того вимагає обстановка, усний перекладач повинен уміти зібратися: його завдання — максимально повно передати інформацію тут і зараз. Як правило, у нього немає можливості поритися у словниках, порадитися з фахівцями. Усні перекладачі працюють зазвичай на переговорах, конференціях, виставках, семінарах. Усний переклад буває послідовним і синхронним.



Синхроніст повинен зрозуміти, запам'ятати і перевести почуте практично одночасно з мовцем. Для синхронного перекладу застосовують спеціальне технічне устаткування. Зазвичай синхроніст працює в навушниках, знаходячись в особливій кабіні. Багато західних ВНЗ, що готують майстрів подібного профілю, мають у розпорядженні власні навчальні кабінети для синхронного перекладу.

Ця справа вимагає настільки сильної розумової напруги, що майже у кожного третього перекладача рано чи пізно трапляється нервовий зрив, а ближче до сорока–п'ятдесяти незмінними супутниками кожного другого синхроніста стають нервові хвороби. В ході медичних досліджень встановлено, що під час роботи пульс синхроніста частіше до 160 ударів на хвилину, а напруга центрів головного мозку досягає граничного навантаження. Тому синхроніст працює в команді по дві–чотири людини, змінюючи одне одного кожні 15–20 хвилин. Утома, що накопичилася, може призвести до відставання від мови виступаючого і втрати суті мови. Отже, синхронний переклад — найскладніший і високооплачуваний вид перекладу.

Послідовним перекладом називають переклад окремих фраз у паузах, які оратор спеціально робить для перекладача. Тому майбутніх професіоналів тренують на розвиток так званої утримуючої пам'яті, яка дозволяє запам'ятовувати сенс досить довгих висловлювань і одночасно обмірковувати текст перекладу. Вони повинні вміти швидко фіксувати у письмовій формі найбільш складні для запам'ятовування моменти (дати, імена, назви, факти), для чого використовують спеціальний перекладацький скоропис. Послідовний переклад зазвичай застосовують на протокольних заходах, при супроводі делегацій, у процесі ділових переговорів. Для послідовного перекладача дуже важливо бути гарним психологом: розуміти невербальні засоби спілкування, наприклад, жести і міміку. Зазвичай, якщо є можливість, фахівець готується до кожної нової роботи: збирає інформацію про людину або групу людей, яких належить перекладати, про їх діяльність; складає глосарій нових слів і термінів.

Можна влаштуватися перекладачем-референтом. У його обов'язки, окрім секретарських функцій, входить обробка кореспонденції на іно-

земній мові, складання документів для відсилання закордонним партнерам компанії, присутність на переговорах.

Постійно затребувані гіді-перекладачі, а також супровідники туристичних груп, що виїжджають за кордон. Грамотний перекладач може також спробувати себе в рекламі, PR, журналістиці. У великих видавництвах такі фахівці нарозхват. Нічого дивного в цьому немає, оскільки за п'ять років навчання на профільних факультетах перекладачі здобувають не лише лінгвістичну, але й філологічну освіту.

**Якості, необхідні для цієї професії.** Пунктуальність, педантичність; емоційна врівноваженість, витримка; самостійність; старанність, сумлінність; прагнення до професійної досконалості; працьовитість; упевненість у собі; слухова диференціальна чутливість (здатність розрізняти: тембр, тривалість, висоту, силу звуку, ритм, фонові або різноманітні шуми); концентрація, стійкість уваги; здатність до створення образу за словесним описом; ерудованість; образна пам'ять; пам'ять на семантику (смісл) тексту, на слова і фрази, на умовні позначення (знаки, символи, плани, схеми, графіки); розвинена словесно-логічна пам'ять; слухова пам'ять; комунікативні здібності, гарна дикція; здатність до зміни сили звучання голосу; здатність мовного апарату до інтенсивної і тривалої роботи; уміння грамотно виражати свої думки, чітко і коротко формулювати інформацію; фізична підготовленість до дії несприятливих чинників професійної діяльності.

**Кар'єра і зарплата в Україні.** Перекладач-початківець може влаштуватися у невелику компанію, яка має зовнішньоекономічні зв'язки. Тут можна отримати гарний досвід роботи, розібратися, як вам краще працювати: можливо, ви не зможете перекладати технічні тексти, але перекладач-синхроніст з вас вийде першокласний. Потім варто спробувати свої сили в більшій компанії, де є перспективи росту. Зарплата спочатку може бути невисокою — від 1500 грн, але чим більше досвіду у вас буде, тим вищу зарплату можете просити. Гарні перекладачі отримують і по 6000 грн.

**Плюси.** Стабільно високий попит на ринку праці; висока зарплата; можливість самореалізації у будь-яких сферах: письменний, синхронний, усний або послідовний переклад, переклад фільмів, книг, журналів.

**Мінуси.** Нестабільне завантаження роботою; часто гонорари отримують не за фактом здачі матеріалу, а коли приходить оплата від замовника.

**Освіта.** Стати перекладачем допоможе освіта на факультеті іноземних мов ВНЗ.

**Середня плата за навчання:** 6000–10000 грн.

## ТЕЛЕВЕДУЧИЙ, РАДІОВЕДУЧИЙ

*Ведучий — це творча людина, яка надзвичайно обізнана і постійно збагачує свої знання; це професіонал, який досконало володіє голосом, манерою поведінки, роботою перед мікрофоном; це універсал, який може виконувати роботу журналіста, редактора, режисера і оператора. Телеведучий веде новини, розважальні та спортивні програми, коментує змагання і матчі. Ведучий у радіоєфірі веде передачі різного характеру.*

**Близькі професії.** Журналіст.

**Історія професії.** Телебачення і радіо, ставши найбільш масовими засобами поширення інформації, почали потребувати кваліфікованих фахівців, здатних вести теле- і радіопрограми. Спочатку професія ведучого зводилася до простого відтворення заздалегідь заданого тексту. У наш час теле- і радіоведучим надається значно більша свобода у здійсненні своєї роботи. Найбільшою популярністю зараз користуються ведучі молодіжних радіостанцій і телепрограм.

**Основні обов'язки.** Щоб стати телеведучим, потрібні три основні моменти: базові знання (у цьому вам допоможуть відповідна освіта або курси телеведучих), багато наполегливої праці над собою і удача. Раніше, коли дерева були великими, а телеканали можна було перерахувати по пальцях, ведучі ефіру називалися дикторами. Від них вимагалось бути телегенічними і мати красивий голос. Вони читали новини чітко за сценарієм — жодного зайвого слова. Сьогодні треба не лише, щоб камера тебе любила, треба володіти ще і яскравою харизмою.

Доля телепрограм залежить від рейтингів, і телеведучий грає у цьому не останню роль. Йому навіть не обов'язково бути красенем, головне — внутрішня привабливість. Телеведучий повинен викликати довіру і мати авторитет. Гарний телеведучий може прикрасити і зробити рейтинговою будь-яку програму.

Телебачення поступово стає авторським, телеведучий нерідко виступає як творець проекту. Він повинен уміти писати сценарії, монтувати, розуміти специфіку операторської справи, знати ази акторської майстерності.

Майбутніх фахівців учать навіть психології, адже для ведучого дуже важливо настроїтися перед ефіром, позбавитися хвилювання. Усі теоретичні заняття підкріплюються практикою в студії. Ось тут-то багато хто починає розуміти, що не можна «прийти з вулиці» і стати перед камерою.

Перший шок учні переживають, коли прослуховують свій перший аудіозапис. Невирозне мимрення, збите дихання, дефекти мови — над голосом треба працювати і працювати. Потім майбутні телеведучі просять себе перед камерою і вибирають «золотий план». Стиліст працює із зовнішністю. Якщо людина хоче стати телеведучим, одного бажання мало — треба провести величезну роботу над собою.

*Ведучий радіопродюсер* — одна з найцікавіших професій на радіо. Вони скрізь з нами: вдома, на роботі, в транспорті ми чуємо їх голоси, погоджуємося з ними або заперечуємо їх думку. Багато хто, слухаючи радіо, не замислюється про те, що ведучі радіопрограм відрізняються від нас, хіба що, своєю професією — незвичайною і захоплюючою.

Робота ведучого радіопрограм полягає не лише в тому, що потрібно виходити в ефір, вмикати музику або музичні заставки, а в тому, що необхідно знайти контакт зі своїми слухачами, правильно і «красиво» сполучати музику, коментарі, новинні блоки і рекламу. А головне — слухачеві треба правильно піднести інформацію. Тут найважливіше — енергетика, яку ви випромінюєте. Всі ведучі повинні бути оптимістами. Навіть якщо вдома якісь проблеми, ваш голос не повинен це виказати.

Шанс стати гарним ведучим радіопрограм є у кожного — у перукаря або у бухгалтеря. Ведучий радіопрограм — це людина, яка, передусім, цікава слухачеві. Вам цікаво — ви слухаєте його, не цікаво — вимикаєте.

Ведучий ефіру — це мультипрофесія. Це і режисер, і сценарист, і головне, — це співрозмовник, який супроводжує життя мільйонів людей. Величезна складова професії — особа ведучого. Це людина, яка працює над собою, і в себе треба вкладати нескінченну кількість знань, умінь, навичок і, головне, відчуттів від світу, від життя, а потім застосовувати все це в ефірі.

Тут дуже важливі психологічні особливості ведучого. Музика, як вдома, діє на підсвідомість і може вводити у стан, близький до трансу. У такому стані люди легко сприймають те, що їм говорять, тому те, що і як говорить дід-джей, має велике значення. Люди несвідомо реагують на голос в ефірі — він може їх розслабляти, а може і дратувати, викликати несвідому агресію.

За останні 5 років відкрилися десятки радіостанцій, більшість з них віщають цілодобово. У чому феномен радіо? Насправді, все досить просто. Не завжди хочеться бачити того, хто розповідає про новини, музику або про життєві проблеми. Ноді хочеться просто вникнути у зміст інформації і уявити собі образ ведучого таким, яким хочеться його собі бачити.

Кожен з нас може зателефонувати на радіо, поговорити з ведучим, відправити йому SMS, і все це прозвучить у прямому ефірі. Спробуйте це зробити на телебаченні, і ви будете годинами чекати, коли вас з'єднають з адміністратором, редактором або ще кимось.

**Якості, необхідні для цієї професії.** Добре розвинена дикція і артикуляція, здатність тривалий час виконувати роботу в певному темпі, наявність сильного голосу, здатність контролювати емоції, імпровізувати, розкутість, ерудованість, доброзичливість, вербальні і комунікативні здібності, вміння утримувати увагу глядачів і слухачів, хороша пам'ять, здатність переносити тривалу напругу, фотогенічність, розкутість, вихідність, енергійність.

**Кар'єра і зарплата в Україні.** Відомі ведучі не розповідають, скільки вони отримують, але будемо вважати, що гроші чималенькі. А от спочатку, можливо, доведеться попрацювати за звичайну середню зарплату — 1500–2000 грн. Якщо опинитесь на державному радіо чи обласному телебаченні, готуйтеся до зарплат ще нижчих. Та якщо ви пла-

нуєте зробити кар'єру ведучого, можна й попрацювати таким чином. У будь-якому разі вам потрібно бути якомога ближче до вашої мети, а це можливо лише за умови праці на радіо чи телебаченні.

**Плюси.** Спілкування з відомими людьми; шанс самому стати знаменитим; високі гонорари (у відомих ведучих).

**Мінуси.** Весь час на людях; непередбачуваний графік роботи; необхідність завжди бути у гарному настрої; високі психологічні навантаження.

**Освіта.** Отримати відповідну освіту можна на факультетах Київського національного університету культури і мистецтв, Харківської державної академії культури. Підійде філологічна освіта. На сьогодні при деяких центральних телеканалах існують спеціальні школи ведучих.

## ФОТОГРАФ

*Ремесло фотографа є, можливо, одним з найдивовижніших, адже робота цих людей полягає у фіксації найяскравіших проявів навколишнього світу. Основне завдання — зафіксувати певний об'єкт за допомогою фотоапарата. Щоб фотографії виходили цікавими, виразними і, звичайно, якісними, необхідно володіти не тільки певними навичками зйомки і виготовлення знімків, але, в першу чергу, фантазією, багатотою уявою і гарним смаком. У функції фотографа входить і безпосередній процес зйомки, і обслуговування устаткування, а також вибір оптимального освітлення, пози, фону і пошук «ідеї» фотографії.*

**Близькі професії.** Художник, дизайнер.

**Історія професії.** Слово «фотографія» у перекладі з латинської мови означає «писання світлом». Історія професії фотографа починається з 1839 р., коли Луї Дагер на засіданні Академії наук і Академії витворів у Парижі представив оригінальний спосіб фіксації зображення. Відразу ж з'явилися ентузіасти, які почали працювати тільки з габаритними камерами і освітленням.

Довгий час за фотографією не визнавалося право на естетичну творчість.

У кінці XIX ст., з появою порівняно легких знімальних камер і простіших способів відтворення знімків на сторінках друку, набула широкого поширення фотографічна журналістика. З цієї миті з'являється поняття професії «фотограф». Дві тенденції в історії фотографії: реалістична і формотворча — визначилися в цей період з максимальною ясністю.

З'явилася і перша професійна організація — Данський Союз Фотографів Преси (Pressefotografbunpudet). У 1912 р. в Данії її організували шість фоторепортерів. Працюючи найчастіше для періодичних видань, фотографи у своїх знімках нерідко торкалися важливих проблем суспільства, показуючи соціальну нерівність, убогість, експлуатацію дитячої праці тощо. Спочатку під фотографіями в газетах не вказувалося ім'я фотографа.

Сучасна фотожурналістика стала можливою з винаходом малогабаритної камери. Поява 35-міліметрової «лійки», яка була створена в 1914 р. і випущена в продаж у Німеччині в 1925 р., внесла багато значних змін до кожної сфери фотографії. Нова камера дозволила фотографам побачити звичайні і звичні об'єкти в нових, сміливіших перспективах і розширила їх можливість краще бачити контури форми у просторі.

**Основні обов'язки.** Фотограф — професія престижна і популярна сьогодні. Останнім часом дуже багато людей залучилися до цього заняття — прогрес у галузі цифрової фототехніки дав усім бажаним такі можливості, які ще нещодавно були доступні лише професіоналам цього рівня. Проте знати, як включити фотоапарат і натиснути на кнопку спуску — це ще не означає вміти фотографувати! Переважна більшість людей, що взяли в руки навіть відмінний фотоапарат, але не вивчили техніку зйомки і правила композиції кадру, припускають грубі помилки, що роблять майже всі їх знімки, з точки зору фахівців, придатними лише для макулатури.

Найчастіше професійний фотограф спеціалізується в одному з наступних напрямків: виконує художню портретну зйомку в студії, знімає пейзажі, займається рекламною зйомкою, створює фоторепортажі, робить фото на документи. Він може працювати фотокореспондентом або фоторепортером в журналі або газеті — оперативно виїжджати на місце подій, знімати сюжети на замовлення тощо.

Робочий день у представників цієї професії складається залежно від виду зйомок. Фотограф в ательє працює за графіком, а в студії все залежить від наявності клієнтів. У фотокореспондента графік вільний або ненормований, а фоторепортера можуть «висмикнути» для роботи в будь-який час дня і ночі. Ну а «папараці» в гонитві за сенсацією і зовсім іноді доводиться спостерігати за «жертвою» годинами щодня і щонаочі.

Для освоєння навичок фотографування можна закінчити спеціалізований курс. Професія фотографа примітна тим, що вимагає поєднання технічних знань (закони оптики, особливості використання різних видів фотоустаткування, принципи фотодруку, комп'ютерні програми обробки зображень) і творчого потенціалу. Прекрасно вміти користуватися фотоапаратом — це, як мовиться, «справа техніки», рівень середнього ремісника. Майстерність же починається тоді, коли фотограф уміє розгледіти цікаві сюжети і спіймати потрібні моменти для зйомки, розуміє закони композиції, вміє управляти освітленням і, в цілому, ставитися до знімка як до витвору образотворчого мистецтва.

**Якості, необхідні для цієї професії.** Нормальна гострота зору, гарна кінестетична чутливість, точний лінійний і площинний окомір, художній смак, креативність, товариськість, уміння працювати з людьми.

**Кар'єра і зарплата в Україні.** Навіть якщо ви дуже любите фотографувати, не обирайте одразу професію фотографа своїм єдиним способом заробляти гроші. Опануйте будь-яку іншу професію, яка вам припала до душі. Фотографія — це зазвичай спочатку хобі, а вже потім відпрацьована техніка, велика клієнтура і високі гонорари. Ніхто не заважає вам після основного робочого часу тренуватися у фотосправі, вдосконалювати свої вміння. Якщо ви з часом побачите, що фотографія приносить вам прибуток вище, ніж основне місце роботи, можете залишити його і присвятити себе улюбленій справі.

У даному випадку ніхто не застрахований від невдач і відсутності замовлень, тому сподіватися лише на фотосправу не варто.

Фотографи, які вже мають певний досвід і визнання у своїх колах, беруть лише за одну весільну фотосесію від 500 до 1000 грн, а один унікальний кадр можна продати газеті, журналу, інтернет-виданню і за 700–1000 грн.

Часто фотографи влаштовують удома фотостудії і заробляють на життєві фотосесіями.

**Плюси.** Свобода дій; високі прибутки; можливість займатися улюбленою справою і постійно вдосконалювати свої вміння.

**Мінуси.** Доводиться працювати в умовах жорсткої конкуренції; нестабільність прибутків; необхідність відвідувати прес-конференції, виставки, суспільно-політичні події.

**Освіта.** Навчитися бути фотографом можна на спеціальних курсах. Стане у пригоді освіта у художньому навчальному закладі чи освіта за спеціальністю «Дизайн».

# Медицина, фармація

- *Косметолог*
- *Лікар*
- *Масажист*
- *Медсестра*
- *Психолог*
- *Фармацевт, провізор*





## КОСМЕТОЛОГ

*Косметолог знає все про дефекти шкіри і сучасні способи їх усунення, може розпізнати симптоми дерматологічних захворювань — накладає лікувальні маски, проводить чищення обличчя, видаляє папіломи, бородавки, родимки, проводить нехірургічну підтяжку обличчя (мікроліфтинг), озонотерапію, мезотерапію та інші косметологічні процедури.*

**Близькі професії.** Лікар, візажист.

**Історія професії.** Косметика — це мистецтво прикрашати. Вже у Давній Греції існувала спеціальна професія — «космет». До космету зверталися за допомогою жінки, що мали так звані косметичні недоліки. Приходили люди, що бажали подовше зберегти красу і молодість. Грецький косметолог прописував креми, протирання, водні процедури. Космет за допомогою косметичних засобів допомагав також приховувати, замаскувати косметичні недоліки.

Слово «косметика» походить від слова «космос», тобто порядок, стрункість, гармонія, на відміну від «хаосу» — безладу. Таким чином, мистецтво косметики спочатку покликане виявити, зробити видимою внутрішню гармонію.

Слово «косметологія» означає «знання про красу».

Перший довідник, що містить прості відомості з цієї спеціальності, з'явився ще в V тис. до н.е. Він був написаний на папірусі.

Відомий лікар Клавдій Гален винайшов перший крем, який міг застосовуватися як косметичний засіб, — це холодні вершки.

У XV–XVII ст. спостерігається збільшення виробництва і різноманітності парфумерних засобів. У XVIII–XIX ст. все частіше стали помічати, що багато хвороб шкіри супроводжуються косметичними дефектами (вугри, жирність і сухість шкіри) і усунення їх залежить від правильного лікування. І сьогодні поняття «косметика» — це мистецтво прикраси зовнішності людини за допомогою численних способів і засобів, а «косметологія» — поняття, що включає методи науково обґрунтовані

ного лікування косметичних дефектів, способи створення косметичних засобів.

За кордоном наявність цієї спеціальності не викликає сумнівів. Більше того, там чітко розділені межі повноважень: захворювання шкіри лікують дерматологи, операції проводять пластичні хірурги, інші маніпуляції — будь то маски або обгортання — роблять естетисти без медичної освіти.

Проте до недавнього часу офіційно такої професії в Україні не існувало — у нас були тільки лікар-дермокосметолог і медсестра з косметичних процедур.

**Основні обов'язки.** Косметологи — це лікарі. Деякі плутають лікарів-косметологів (дермокосметологів) з фахівцями, що працюють у перукарнях. Ці косметологи можуть проводити чищення шкіри обличчя, накладають лікувальні маски, забарвлюють вій, брова, проводять навчання макіяжу. Для такої роботи досить закінчити відповідні курси. Справжні професійні косметологи — дипломовані лікарі, які можуть проводити такі процедури: підтяжка обличчя (ліфтинг), озонотерапія, мезотерапія, видалення бородавок, родимок, усунення дефектів шкіри, лікування різних шкірних захворювань.

Косметологія — наука, що знаходиться на вістрі прогресу. Адже для виготовлення косметики потрібні знання хімічних реактивів, треба знати, які саме хімічні реактиви використовувати. Тому косметолог повинен знати і вміти застосовувати всі передові технології індустрії краси, цікавитися новинками у цій сфері, вміти працювати на складних апаратах.

Лікар-косметолог повинен знати все про шкіру, її типи, хвороби, вміти ставити діагноз, лікувати і призначати необхідні процедури. Але сьогодні косметологи працюють не лише з обличчям, але і з тілом клієнтів. Масажі, антицелюлітні програми, гомеопатичні процедури, акупунктура, електрофорез, киснево-і озонотерапія всіх частин тіла, епіляція, проведення перманентного макіяжу — ці і безліч інших процедур проводять косметологи. Вони допоможуть підібрати лікувальну косметику відповідно до типу шкіри обличчя, порадять крем, лосьйони. Косметолог — справжній творець краси, професійний візажист.

**Якості, необхідні для цієї професії.** Знання анатомічної будови людського тіла, біохімії і хвороб дерми, вміння їх діагностувати і лікувати, вміння підтримувати різні теми, заспокоїти, дати пораду; оптимізм, доброзичливість, охайність, усидливість, терпіння і витримка, відповідальність, високий рівень розвитку довільної уваги, швидкість реакції, розвинене словесно-логічне, аналітичне мислення; фізична витривалість; висока координація рук, пальців, тонка дотикова чутливість пальців рук; уміння дозувати зусилля; витривалість зорового аналізатора; стресостійкість; уміння управляти собою, особиста організованість; соціальний інтелект (уміння розуміти поведінку інших людей); комунікативні здібності; здатність правильно орієнтуватися в екстремальних умовах; урівноваженість.

**Кар'єра і зарплата в Україні.** Професія косметолог має свою градацию. Так, спочатку йдуть медичні сестри, що проводять різні косметичні процедури. Вони виконують розслаблювальний, лікувальний, косметичний масажі, проводять нескладні процедури, наприклад, чищення обличчя.

Лікарі-дермокосметологи проводять лікування проблемної шкіри, видалення різних шкірних наростів, дефектів, підбирають косметику з догляду за шкірою обличчя і тіла.

Вищий ступінь сучасної косметології — пластичні хірурги. Вони виправляють, коригують, вирівнюють недоліки зовнішності, проводять хірургічні операції з підтяжки обличчя, виправленню контурів губ, носа, вух. Косметологічна хірургія — справа дуже тонка, ювелірна, вимагає високого професіоналізму.

Влаштуватися працювати косметологу можна в різних салонах краси, косметологічних салонах і клініках. Косметологи, що відмінно зарекомендували себе, починають займатися власною діяльністю, заводять постійних клієнтів, з часом відкривають власний косметологічний салон.

Початкуючий фахівець отримує близько 1500 грн, професіонал вищого класу в престижному салоні може заробляти 3000–5000 грн. Сума складається зазвичай з фіксованого окладу і відсотка від вартості зробленої послуги. Цифра варіюється в межах 10–50 %.

Паралельно косметологи часто є дистриб'юторами фірм, що реалізують дорогі косметологічні препарати. Додатковий прибуток може складати 5–30 % від виручки.

**Плюси.** Висока зарплата; стабільно високий попит на ринку праці; престижність.

**Мінуси.** Некомфортна робоча поза; необхідність працювати з людьми недовілками; постійна праця з людьми.

#### Освіта.

- Буковинський державний медичний університет
- Вінницький національний медичний університет ім. М. І. Пірогова
- Вищий державний навчальний заклад України «Українська медична стоматологічна академія»
- Дніпропетровська державна медична академія
- Донецький національний медичний університет ім. М. Горького
- Запорізький державний медичний університет
- Івано-Франківський державний медичний університет
- Інститут екології і медицини
- Київський медичний університет
- Кримський державний медичний університет ім. С. І. Георгіївського
- Луганський державний медичний університет
- Львівський медичний інститут
- Львівський національний медичний університет ім. Д. Галицького
- Національний медичний університет ім. О. О. Богомольця
- Одеський державний медичний університет
- Тернопільський державний медичний університет ім. І. Я. Горбачевського
- Харківський державний медичний університет

**Середня плата за навчання:** 7000–10000 грн.

## ЛІКАР

*Лікар — це фахівець, що займається діагностикою, лікуванням і профілактикою захворювань у людей. Професія включає безліч спеціальностей, що виділяються за тими системами органів або за тими конкретними захворюваннями, лікуванням яких займається лікар (терапевт, хірург, офтальмолог, отоларинголог, гастроентеролог і т. д.).*

**Близькі професії.** Ветеринар.

**Історія професії.** Емблема медицини — змія, що обвиває чашу. Ця емблема пов'язана з давнім культом тварин. Змія здавна вважалася уособленням мудрості. А чаша — вмістилищем зміїної отрути, що з незапам'ятних часів застосовувалася людьми з лікувальною метою.

У державах Стародавнього світу (Індії, Римі, Греції) вже за декілька століть до нашої ери були люди, які займалися лікуванням людей. Їх називали хірургами. У греків і римлян часів Гіппократа хірургія досягла високого рівня розвитку. Першим хірургом вважається Хірон. У Середні віки хірурги-ремісники вели кочовий спосіб життя. Вони розкидували намети прямо на площі і приймали хворих. Операції, які робив лікар, були нескладними і виконувалися за допомогою інструментів, що використовували у побуті, наприклад, ковальські кліщі, ножі.

Нині в країні створена розгалужена мережа лікарень, диспансерів і медичних інститутів, аптек і лабораторій, санаторіїв і оздоровчих комплексів, у яких працюють сотні тисяч лікарів.

**Основні обов'язки.** Вся діяльність лікаря присвячена людям, боротьбі за їх здоров'я і довголіття.

Незалежно від спеціалізації і місця трудової діяльності, в обов'язки лікарів входять: обстеження хворих; встановлення діагнозу; лікування різних захворювань; надання екстреної медичної допомоги; здійснення профілактичних, реабілітаційних, експертних заходів; впровадження сучасних методів лікування і лікарських препаратів; проведення санітарно-просвітницької діяльності серед населення.

Лікар — поняття загальне. Спеціалізації безліч, а тому спочатку слід визначитися з головним питанням: ви бажаєте лікувати людей і дарувати їм щастя здоров'я? Якщо відповідь позитивна, вирішуйте, яку саме спеціалізацію хотілося б обрати. *Лікарі-педіатри* займаються лікуванням виключно дітей. Тут є свої тонкощі і особливості підходу до лікування. Перш за все — психологічне питання. Маленькі діти частіше не можуть чітко охарактеризувати свій біль. Тому лікар-педіатр повинен настільки досконало знати лікарську справу, щоб визначити хворобу, можливо, навіть лише за зовнішніми ознаками. Лікар-педіатр повинен уміти розуміти дітей і знати, як з ними поводитися. З дорослими у цьому плані набагато простіше.

*Лікарі-терапевти* — спеціалісти широкого профілю. Це ті самі «дільничні» лікарі, яких ми викликаємо, коли занедужали. З одного боку, може здатися, що робота терапевта простіша, ніж робота вузькоспеціалізованих лікарів, особливо хірурга. Насправді, робота терапевта дуже відповідальна і часто полягає в тому, щоб правильно визначити діагноз. Якщо лікар зорієнтувався правильно, він направить хворого саме до того спеціаліста, який швидко і правильно йому допоможе. Помилки терапевта у складних випадках можуть призвести і до смерті хворого. До того ж, терапевт вимушений ходити на виклики хворих на своїй дільниці. Якщо вузький спеціаліст працює зазвичай у своєму кабінеті, терапевт півдня бігає по дільниці, лікує хворих, а другу половину дня приймає людей у лікарні.

Вузькі спеціалісти — це лікарі, які спеціалізуються лише на лікуванні певної системи органів: *ендокринологи* вирішують проблеми з ендокринною системою, *кардіологи* лікують серце, *гастроентерологи* допомагають, якщо у людини проблеми з травною системою.

Хірурги, травматологи — одні з найбільш екстремальних лікарських професій. Вони вправляють вивихи, «чинять» переломи, видаляють пухлини, вирішують апендицити і проводять безліч інших операцій, залежно від своєї спеціалізації. Основна діяльність *хірурга* — оперативне втручання. Проте його робота не обмежується тільки цим. Кожний хірург, перш ніж приступити до операції, обов'язково обстежує хворого. Мета обстеження — уточнення діагнозу, встановлення термінів операції, вибір методу операції і тому подібне. І після операції хірург не залишає свого хворого. Відомо, що в післяопераційний період можуть спостерігатися різні ускладнення, що зводять нанівець блискуче проведеною операцією. Після операції хірург спостерігає за загальним самопочуттям хворого, за станом операційної рани; призначає лікувальні та загальнозміцнюючі процедури, перев'язки. Невелику операцію може проводити тільки хірург, але зазвичай допомагає лікарю ціла бригада, де є асистенти, анестезіологи (спеціалісти у сфері анестезіології, наркозу). Якщо будь-який лікар не має права на помилку, то хірург не має права на жодний помилковий рух і думку. Часто саме хірурги дарують людині життя. *Травматологи* працюють у травматологічних відділеннях

і займаються допомогою при різних пошкодженнях суглобів, м'язів. Завичай травматолог — це кременезний чоловік з великою силою рук, адже іноді доводиться ставити кістки на місце власноруч. І не обов'язково робити операцію.

Окреме місце займають *лікарі швидкої допомоги*. Робота на швидкій — певна школа, де можна стати професіоналом, здатним у в будь-якій ситуації за короткий час діяти оперативно, упевнено, рішуче. У лікаря є декілька хвилин, щоб надати допомогу. Немає часу на ретельне обстеження, консультації з колегами і аналізи. Це робота важка як у плані діагностики, так і в плані комфорту: ви практично весь час знаходитеся в кареті швидкої допомоги, приїжджаєте на виклики, навіть не знаючи, які люди вас зустрінуть, іноді немає навіть вільної хвилинки, бо виклики поступають один за одним.

*Акушери* — одна з найбільш благородних лікарських спеціальностей. Акушер дарує щастя народження дитини жінці і бере участь у найбільшому таїнстві на світі — появі нового життя. Це велика відповідальність, адже акушер відповідає не за одне життя, як інші лікарі, а одразу за два — життя жінки і дитини. Треба встигнути відстежувати стан майбутньої матері і малюка, який народжується. До того ж, треба знати хвороби і дорослих, і дітей.

**Якості, необхідні для цієї професії.** Готовність у будь-який час надати потрібну медичну допомогу, тактовність, безкорисливість, уважність, добре розвинена довготривала пам'ять, вербальні здібності, доброзичливість і привітність, терпіння і витримка, відповідальність, високий рівень розвитку довільної уваги, швидкість реакції, розвине не словесно-логічне, аналітичне мислення; фізична витривалість; висока координація рук, пальців, тонка дотикова чутливість пальців рук; уміння дозувати зусилля; витривалість зорового аналізатора; стресостійкість; уміння управляти собою, особиста організованість; соціальний інтелект (уміння розуміти поведінку інших людей); комунікативні здібності; здатність правильно орієнтуватися в екстремальних умовах; урівноваженість.

**Кар'єра і зарплата в Україні.** Заробітна плата сильно залежить від рівня професіоналізму і конкретного місця роботи: у початкуючих

фахівців, що особливо працюють у державних медичних установах, вона невисока, складає лише близько половини середньої зарплати в промисловості; у найбільш досвідчених же лікарів, що працюють у комерційних клініках, може перевищувати таку в 3–5 разів. У більшості зарубіжних країн лікарі належать до високооплачуваних працівників.

Кар'єрне зростання лікаря пов'язане передусім з підвищенням рівня його професіоналізму. Саме це дозволяє працевлаштуватися на високооплачувані посади до престижних медичних установ, успішно займатися приватною практикою. Адаже хорошого лікаря пацієнти буквально «передають з рук на руки», всі хочуть лікуватися саме у нього і готові за це платити, так що залишитися без роботи йому не загрожує.

Можливе також кар'єрне зростання по адміністративній лінії (наприклад, стати головлікарем стаціонару), підприємництво (відкриття власного лікарського кабінету), основа бізнесу у сфері медичних послуг. Деякі лікарі пов'язують кар'єрне зростання з роботою в зарубіжних країнах, але це, як правило, вимагає додаткової підготовки, хоч би короткострокового навчання за кордоном (і, зрозуміло, досконалого знання іноземної мови).

**Плюси.** Престижність; стабільна зарплата.

**Мінуси.** Підвищена відповідальність за життя і здоров'я людей; позмінні нічні чергування; можливість екстрених викликів до хворих; іноді — некомфортні умови праці.

#### Освіта.

- Харківський національний медичний університет
- Українська медична стоматологічна академія
- Тернопільський державний медичний університет ім. І. Я. Горбачевського
- Одеський державний медичний університет
- Луганський державний медичний університет
- Львівський національний медичний університет ім. Д. Галицького
- Медичний інститут Української асоціації народної медицини
- Кримський державний медичний університет ім. С. І. Георгієвського
- Івано-Франківський державний медичний університет
- Запорізький державний медичний університет
- Донецький державний медичний університет ім. М. Горького
- Дніпропетровська державна медична академія



- Вінницький національний медичний університет ім. М. І. Пирогова
  - Буковинський державний медичний університет
  - Національний фармацевтичний університет
  - Національний медичний університет ім. О. О. Богомольця
- Середня плата за навчання:** 7000–10000 грн.

## МАСАЖИСТ

*Професія масажист є однією з найпопулярніших, а також дуже престижною. Масажисти, як чарівники, одними руками здатні зняти біль і напругу в людини. Масаж допомагає відновити циркуляцію крові та лімфи, позбавитися зайвої ваги, поліпшити обмінні процеси, вивести токсини і, як наслідок, запобігти їй викликати багато хвороб без таблеток та уколів.*

**Близькі професії.** Лікар, медсестра.

**Історія професії.** Історикам медицини достовірно відомо, що деякі прийоми лікувального масажу застосовувалися більш ніж за двадцять п'ять століть до н. е. Найдавніші письмові свідчення дійшли до нас зі Сходу, одне з них — китайський рукопис IX ст. до н. е. «Ней-цзин».

Масаж служив людям упродовж багатьох століть, високо цінувався давніми греками і римлянами, причому вдавалися до нього у Стародавньому світі всі, а не тільки атлети, що постійно брали участь у змаганнях, іграх. Римляни часто бували в громадських лазнях — термах, де до їх послуг були досвідчені масажисти, а люди заможні споруджували лазні у себе вдома, регулярно застосовували масаж. У слов'ян була звичка під час купання в лазнях стьобати тіло віником. А ці прийоми — різновид масажу.

**Основні обов'язки.** Нині масаж включається в лікування дуже багатьох захворювань. Він буває:

- гігієнічний — для зміцнення здоров'я, попередження надлишкового відкладення жиру, солей, збереження фігури;
- косметичний — для попередження ув'ядання шкіри, утворення зморшок; вирівнювання недоліків обличчя, шиї;

— спортивний — для збереження спортивної форми, відновлення сил у спортсменів;

— лікувальний — призначають хворим людям при захворюваннях опорно-рухового апарату, серцево-судинної, дихальної і нервової систем, порушенні обміну речовин та ін.

Масажист здебільшого працює руками, використовуючи особливі прийоми погладжування, розминання, «пиляння», розтирання, биття та ін., які проводяться за певними правилами. За допомогою масажу «оживають» рецептори на шкірі, м'язи, імпульси передаються по нервах у центральну нервову систему, викликаючи реакції у відповідь організму.

Змінюючи силу, характер, тривалість масажу, масажист може впливати на стан кори головного мозку, знімати або підвищувати активність, збудливість і навіть відновлювати пошкоджені нервові волокна, припинити біль.

Стати гарним масажистом здатний не кожен. Людину не важко навчати тренувати виконувати окремі маніпуляції, але не кожен підніметься до рівня майстра. Хоч би через те, що не всі мають чуйність і вміння чути тіло пацієнта, відчувати іншу людину. Люди вибирають «свого» масажиста не менш вдумливо, ніж стоматолога або перукаря, адже вони довіряють йому тіло і душу. Якщо ви не здатні на співчуття, не хочете вникати в чужі проблеми, не ладнаєте з людьми, не любите їх і взагалі маєте негативну енергетику, масаж не ваше покликання. Фахівець у цій галузі просто зобов'язаний бути психологом.

**Якості, необхідні для цієї професії.** Довготривала пам'ять; розвинена мускулатура рук і плечового поясу, добре розвинена дрібна моторика і чутливість пальців рук, хороша зорово-моторна координація, з умінням порівнювати і дозувати свої зусилля, терпіння і витримка, відповідальність, високий рівень розвитку довільної уваги, швидкість реакції, розвинене словесно-логічне, аналітичне мислення; фізична витривалість; висока координація рук, пальців, тонка дотикова чутливість пальців рук; уміння дозувати зусилля; витривалість зорового аналізатора; стресостійкість; уміння управляти собою, особиста організованість; соціальний інтелект (уміння розуміти поведінку інших людей); комуні-



кативні здібності; здатність правильно орієнтуватися в екстремальних умовах; урівноваженість.

**Кар'єра і зарплата в Україні.** Одразу після закінчення курсів ви не отримаєте великих грошей. Працюючи, ви станете більш досвідченим спеціалістом і отримаєте свою постійну клієнтуру, яка ходитиме за вами, навіть якщо ви зміните місце роботи. От тоді-то ви отримуватимете гарні гроші. По-перше, у вас як професіоналу, будуть зацікавлені працедавці і пропонуватимуть гарні зарплати. По-друге, до вас приходить тимуть клієнти навіть додому, а середня вартість масажу зараз складає 50–70 грн. Єдине але — кар'єрне зростання ця професія, в принципі, не передбачає. Хоча ви можете згодом відкрити свій салон. Якщо ж працюватимете в лікарні як лікар, у такому випадку є перспективи адміністративного росту, як у будь-якій державній установі.

**Плюси.** Гарний прибуток; престижність; значний попит на ринку праці.

**Мінуси.** Фізично важка робота, через що болі у спині, суглобах рук, проблеми з венами; якщо хочете заробляти великі гроші, треба підлаштуватися під графік клієнтів; високий рівень відповідальності за здоров'я пацієнта.

**Освіта.** Бажаною є медична освіта у ВНЗ. Але не обов'язково закінчувати вищій навчальний заклад, можна закінчити медичне училище. Звісно, можна задовольнитися лише курсами масажу, але гарантії, що ви знайдете гарне місце роботи, тут практично немає.

**Середня плата за навчання:** 3000–9000 грн.

## МЕДСЕСТРА

*Медична сестра — кваліфікований помічник лікаря на всіх ділянках його роботи.*

**Близькі професії.** Лікар, масажист, косметолог.

**Історія професії.** Засновниця сестринської справи — англійка Флоренс Найтінгейл. Вона створила службу сестер милосердя під час Крим-

ської війни. У Туреччині під її керівництвом тоді був розпочатий догляд за пораненими солдатами. У кінці 1855 р. Найтінгейл організувала збір пожертввань з метою створення школи для підготовки сестер милосердя, яка була відкрита в лондонському шпиталі Сент-Томас 26 червня 1860 р. Сьогодні Флоренс Найтінгейл — національний герой у Великобританії, а її портрет друкується на грошових купюрах.

У Росії жіноча медична допомога хворим і пораненим у шпиталях була організована ще при Петрі I. Але після його смерті ці почини були перервані на 100 років. На початку XIX ст. з'явилася служба «жалісливих вдів». А в 1844 р. була організована перша медична община.

**Основні обов'язки.** Успіх в одужанні хворого залежить не лише від правильності поставленого діагнозу і призначеного лікування, але і ще від безлічі чинників — таких, як якість догляду за пацієнтом, точність і сумлінність виконання призначених процедур. Хворим треба регулярно вимірювати температуру і тиск крові, робити уколи, ставити крапельниці, виконувати перев'язки і здійснювати безліч інших медичних процедур. Тим, хто не може самостійно переміщатися, треба допомогти задовольняти гігієнічні потреби. Необхідно стерилізувати медичні прилади, подавати хірургові інструменти в операційній і надавати іншу допомогу лікарям, у тому числі при веденні документації, обліку хворих. Усе це і входить в обов'язки медичних сестер.

Такі посади є в стаціонарах, поліклініках, санаторіях, різних медичних кабінетах (будь то кабінет приватного стоматолога або шкільного лікаря), у службі швидкої допомоги. Багато медичних сестер мають глибшу спеціалізацію, залежно від того, з лікарями якого профілю і де саме вони працюють (дільнична медсестра допомагає терапевтові вести прийом хворих у поліклініці, палатна — виконує необхідні медичні процедури в лікарняній палаті, патронажна — допомагає в догляді за новонародженими дітьми і т. д.).

**Якості, необхідні для цієї професії.** Концентрація і розподіл уваги, високий рівень розвитку аналітичного мислення; тонка зорова, слухова і тактильна чутливість; здатність швидко реагувати на ситуацію; терпіння і витримка, відповідальність, розвинене словесно-логічне, аналітичне мислення; фізична витривалість; висока координація рук, паль-

ців, тонка дотикова чутливість пальців рук; уміння дозувати зусилля; витривалість зорового аналізатора; стресостійкість; уміння управляти собою, особиста організованість; соціальний інтелект (уміння розуміти поведінку інших людей); комунікативні здібності; здатність правильно орієнтуватися в екстремальних умовах; урівноваженість, здатність працювати в напружених умовах (робота в нічний час, військово-польові умови роботи і так далі); здатність до самоконтролю, здатність переносити великі фізичні навантаження.

**Кар'єра і зарплата в Україні.** Кар'єрні перспективи: здобуття вищої медичної освіти, перехід на роботу лікарем. Без отримання вищої освіти можна продовжувати вдосконалюватися в сестринській справі, стати новою спеціалізацією (наприклад, стати операційною сестрою), стати керівником невисокого рангу, отримавши посаду старшої сестри.

**Плюси.** Знання та навички стануть у пригоді не лише на роботі; стабільно високий попит на ринку праці; відчуття своєї необхідності; можливість отримати ряд престижних професій на базі своєї освіти.

**Мінуси.** Необхідність працювати з брудними інструментами, матеріалами; робота постійно у гумових рукавичках, що шкодить шкірі рук; відповідальність за здоров'я пацієнтів.

**Освіта.** Освіту можна здобути у будь-якому медичному училищі.

**Середня плата за навчання:** 2000–5000 грн.

## ПСИХОЛОГ

*Вивчає вплив психологічних, економічних і організаційних чинників впливу на трудову діяльність працівників підприємства, установи, організації з метою розробки заходів щодо поліпшення умов праці та підвищення ефективності роботи. Виконує роботу зі складання проєктів, планів і програм соціального розвитку, визначення психологічних чинників, що мають вплив на працюючих.*

*Найбільше психологів зараз працює у сфері освіти: допомагають малюкам адаптуватися до незнайомих обстановки, проводять тестування на готовність до школи, працюють із проблемними дітьми, а також*

*займаються коригувально-розвиваючою діяльністю, профорієнтацією старшокласників, проводять різні тренінги тощо.*

**Історія професії.** З прадавніх часів людей цікавив внутрішній світ людини. Сам термін «психологія» пішов від грецьких слів «psyche» — душа і «logos» — наука. Проблемою душі цікавилися філософи старовини — Платон і Аристотель.

У зв'язку з розвитком науки і техніки психологія стала набувати все більшого значення в суспільстві. Датою виникнення психології як науки прийнято вважати відкриття першої експериментальної лабораторії в Лейпцігу в 1879 р. З'являються психологічні лабораторії в Європі, Росії.

З часом виникали і розвивалися різні напрями психологічного знання: психоаналіз Зігмунда Фрейда, гуманістична психологія Абрама Маслоу і Карла Роджерса, аналітична психологія Карла-Густава Юнга, біхевіоризм Дж. Вотсона, гештальт-психологія і багато-багато іншого.

**Основні обов'язки.** Бути психологом сьогодні дуже популярно. Молодим людям здається, що працювати на цій посаді легко. Хотілося б одразу застерегти від необдуманого кроку: бути психологом — це, перш за все, бути лікарем. Легко дати якусь пораду і вирішити, що з проблемою розібралися. Потрібно дати саме ту пораду, яка підійде саме цій людині, і дати цю пораду так, щоб клієнт до вас прислухався і зрозумів. Це дуже відповідальне завдання. Тому, якщо хоч маленький сумнів у своїх силах, краще обирайте іншу професію.

Психолог — це фахівець, що займається вивченням душевного життя і законів корекції поведінки людини, використовує ці знання для надання допомоги людям і для оптимізації їх діяльності. Основні види діяльності психолога такі:

— психологічна діагностика — це вивчення за допомогою тестів індивідуальних особливостей психіки людини;

— консультування — спілкування між психологом і клієнтом, спрямоване на пошук способів вирішення проблем, які турбують клієнта;

— психологічний тренінг — це активне навчання спілкуванню, а також способам емоційної саморегуляції, рішення проблем і особистісно-го зростання. Такі групові заняття включають різні психологічні ігри,

прави, що чергуються з обговоренням того, який досвід вони дають учасникам.

Деякі психологи поєднують усі ці види роботи, проте частіше вони все ж спеціалізуються на чомусь одному. Багато хто знаходить себе і в інших видах діяльності, пов'язаних з психологією, наприклад, займаються її викладанням або науковими дослідженнями. Нарешті, багато хто реалізує психологічні знання в інших видах роботи з людьми. Наприклад, психологічну освіту дуже часто мають менеджери з підбору персоналу в різних організаціях.

В середньому, близько 2/3 робочого часу психолога займають контакти з людьми, решта — оформлення документації, підготовка звітів про проведені обстеження. Тому будьте готові до великих комунікативних навантажень.

Психолог може працювати як у спеціалізованих центрах, що надають відповідні послуги, так і в штаті підприємств і організацій іншого профілю (шкільний психолог, клінічний психолог, фахівець з психології праці на виробництві). Деякі психологи не мають постійного місця роботи, а займаються приватною практикою або виконують разові замовлення.

**Якості, необхідні для цієї професії.** Високий рівень розвитку концентрації і стійкості уваги, образного, логічного мислення; комунікативні здібності, вміння слухати, говорити чітко, ясно, виразно, висока міра особистої відповідальності; терпимість, безоціночне ставлення до людей; пошана до іншої людини; прагнення до самопізнання, саморозвитку; оригінальність, винахідливість, різносторонність; допитливість; тактовність, вихованість; схильність до співчуття; ініціативність; цілеспрямованість, наполегливість; інтуїція, вміння прогнозувати події; винахідливість; вміння зберігати таємницю; творче начало; ерудованість.

**Кар'єра і зарплата в Україні.** Молодому фахівцеві доведеться працювати в школі, дитячому садку, державному психологічному центрі, на телефоні довіри, заробляючи 1200–1600 грн. Отримавши цінний досвід, можна стати менеджером з організації тренінгів і семінарів і отримувати від 2000 грн і вище. Далі можна працювати у спеціалізованій

психологічній службі, займатися приватним консультуванням (коучингом) або відкрити власну фірму. До речі, коучинг зараз виділяється як окрема професія, але за своєю суттю це та сама психологія.

Багато психологів зараз працюють у великих компаніях. Наприклад, обов'язкову штатну одиницю психолога зараз вводять у банках. На прибуткових промислових підприємствах теж з'являються такі спеціалісти.

**Плюси.** Престижна робота; відчуття своєї важливості; ви допомагаєте людині знайти вихід із проблемної ситуації; знання психології допомогатиме у ваших особистих стосунках з людьми.

**Мінуси.** Комунікативне навантаження; високий рівень відповідальності за психічний стан клієнтів; необхідність постійно перебувати у колі чужих проблем.

**Освіта.** Отримати освіту психолога можна на психологічних факультетах ВНЗ. Окрім вищої освіти, психологи повинні постійно підвищувати свій рівень, відвідуючи різні тренінги та семінари з різних напрямків і течій психології.

**Середня плата за навчання:** 4000–9000 грн.

## ФАРМАЦЕВТ, ПРОВІЗОР

*Провізор, або фармацевт, — людина, яка працює у сфері виробництва, зберігання та продажу лікарських засобів. Провізор повинен відмінно знати фармакологію та хімію і до тонкощів розбиратися в лікарських засобах, вільно орієнтуватися в їх видах і групах, складі, вживанні та дозуваннях, а так само в початковій сировині, необхідній для їх виробництва.*

**Історія професії.** Фармакологія (гр. pharmakon — ліки і logos — вчення) — одна з найдавніших наук, перші систематизовані відомості про ліки були «опубліковані» в папірусі Еберса в XVI–XVII ст. до н. е. у Стародавньому Єгипті, тобто приблизно 3700 років тому. У 372–287 рр. до н. е. лікар Теофраст з Греції описує більше 300 лікарських рослин, а в I ст. н. е. Діоскорид складає першу materia medica (синонім науки

про ліки до XIX ст., що зберігся і нині в цьому значенні для назви гомеопатичних лікарських довідників).

Сучасна фармакологія знаходиться на стику багатьох наук — фармацевтичних, хімічних, біологічних, медичних. Як і всі ці дисципліни, вона обслуговує провідний метод профілактики і лікування захворювань — фармакотерапію — і розвивається надзвичайно динамічно.

**Основні обов'язки.** У сучасній медицині використовуються тисячі ліків; їх розробка, випробування і виробництво перетворилися на щонайпотужнішу індустрію з багатомільярдами обертами. При цьому використовуються новітні досягнення хімії і біології, а шлях нового медичного препарату з лабораторії-розробника до впровадження в клінічну практику займає, в середньому, не менше 5 років і обходиться в багато мільйонів доларів.

Фармацевти, знавці ліків, беруть участь як у створенні нових препаратів, так і в зберіганні і реалізації медикаментів. Більшість цих фахівців працюють у приватних і державних аптеках, на медичних складах і в оптових фірмах з продажу лікарських засобів; у контрольно-аналітичних лабораторіях, у лікарнях, на фабриках, що займаються виробництвом медикаментів. Деякі фармацевти, зазвичай найбільш кваліфіковані, працюють у спеціалізованих наукових лабораторіях і в корпораціях, що займаються розробкою і впровадженням нових препаратів.

- розробка нових і вдосконалення вже наявних лікарських речовин;
- приготування лікарських препаратів: пігулок і мікстур, порошків і мазей, балзамів тощо;
- робота над технологією приготування лікарських речовин у невеликих і промислових масштабах;
- зберігання ліків;
- відпустка лікарських препаратів в аптеках людям і роз'яснення їм правил прийому;
- інформування медичних установ і населення про дію ліків, наявних у продажу;
- прийом рецептів у населення в аптеках;
- контроль за якістю ліків;

— оформлення етикеток на ліки;

— участь у рекламуванні і продажу різних фармацевтичних засобів.

**Якості, необхідні для цієї професії.** Розвинена довготривала пам'ять (здатність довго зберігати в пам'яті потрібну інформацію); високий розвиток образної пам'яті (здатність запам'ятовувати і відтворювати колір, запах, смак і інші параметри речовин); розвинена тактильна (шкірна) і рухова пам'ять; спритність рук; математичні здібності; схильність до аналізу; гарний нюх; тонкі смакові відчуття, уважність; зібраність; зосередженість; тактовність; акуратність, охайність; високий самоконтроль; відповідальність.

**Кар'єра і зарплата в Україні.** Початковий ступінь кар'єри — це, як правило, робота в аптеці на посаді провізора (у його обов'язки входять закупівля ліків, відстежування дотримання правил їх зберігання і реалізації, в деяких випадках — самостійне приготування нескладних препаратів). Надалі можливе зростання по адміністративній лінії (наприклад, стати завідувачем аптекою або менеджером на медичному складі). Можна займатися виробництвом медикаментів, брати участь у розробці нових препаратів.

Дуже гарним варіантом кар'єри вважається працевлаштування в міжнародну корпорацію, що займається виробництвом і/або розробкою ліків. Зрідка фармацевти здобувають також медичну освіту і будують подальшу кар'єру як лікарі. Можливе заснування власного бізнесу, але він, як правило, пов'язаний лише з постачаннями і продажем медикаментів, вийти ж на рівень їх виробництва або розробки приватному підприємцеві вкрай складно.

**Плюси.** Стабільно високий попит на ринку праці; висока зарплата; можливість кар'єрного зростання.

**Мінуси.** Високий рівень відповідальності за життя людей; необхідність пам'ятати максимальну кількість назв ліків і знати, від яких хвороб їх можна використовувати.

**Освіта.** Здобути освіту фармацевта можна у медичних вищих навчальних закладах на спеціальності «Фармація».

**Середня плата за навчання:** 5000–10000 грн.

## ГЕОЛОГ

*Геолог (від. лат. geo — земля, логос — думка, слово) — фахівець, що займається виявленням і оцінкою родовищ корисних копалин, а також вивченням інших особливостей земних надр.*

**Близькі професії.** Маркшейдер.

**Історія професії.** Сучасна геологія — комплекс із понад ста наук і наукових дисциплін. Як самостійна галузь природознавства вона виникла близько 200 років тому. Але першими геологами ми можемо назвати давніх людей, які почали добувати метали: залізо, мідь. А згадайте американську золоту лихоманку. Хоча шукачі золота і не були професійними геологами, вони виконували ті самі функції, які зараз лежать на плечах спеціалістів-геологів.

У Радянському Союзі професія геолога користувалася популярністю і була престижною. Під час Перебудови наука занепала, припинилося фінансування — геологія поступово відійшла на другий план. Зараз можна побачити відродження науки, але в основному воно пов'язано з приватним сектором економіки: у розвиток галузі вкладають гроші інвестори. На таких підприємствах сучасні українські геологи можуть заробляти гарні гроші. За кордоном розробки корисних копалин — багата галузь промисловості. Геологи користуються там неабияким попитом.

**Основні обов'язки.** Сучасна геологія — меганаука що включає величезну кількість дисциплін: геофізика (фізичні властивості землі, гравітаційні, електромагнітні поля); геохімія (хімічний склад землі); мінералогія (вчення про мінерали — стійкі природні поєднання); стратиграфія (послідовність відкладення шарів гірських порід); тектоніка (рух земної кори); петрографія (вчення про гірські породи).

Любите гострі відчуття? Обирайте професію геолога — ось де екстриму в надлишку! Доводиться не гірше за альпініста дертися на засніжені вершини, не гірше водолаза спускатися на дно морське, долати кілометри тайгової гушавини з невідомим рюкзаком за спиною.

- Геолог
- Логіст
- Металург
- Моряк
- Підприємець
- Фрезерувальник, токар, свердлувальник, шліфувальник
- Хімік
- Шахтар
- Швачка
- Ювелір

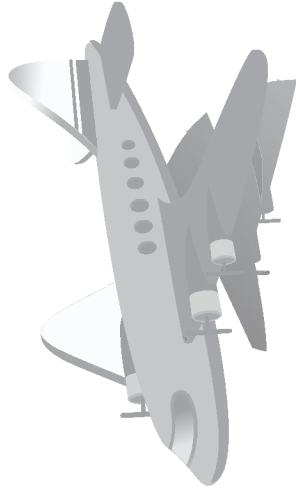



Робота геолога починається з вивчення і зіставлення гірських порід, узятих з поверхні землі, з дна моря або зі свердловин, відбору зразків, їх лабораторного дослідження. Геолог повинен зрозуміти, чи є в цьому районі корисні копалини, які саме, як вони розташовані і наскільки доцільна їх промислова розробка.

Професія геолога — романтична, але по суті — дуже важка, часто важка фізично. Знаходячись у «полі», геолог займається безпосередньою геологією: зйомкою різного масштабу з випробуванням порід, доводиться тягати невідомні рюкзаки з пробами частіше в непрохідній тайзі, в курумниках, схилами гір, порослими стлаником, де засобом пересування у кращому разі є кінь.

Закидають геологів до місця робіт зазвичай на вертольоті. А після закінчення польового сезону починається рутинна робота, коли займаєшся камеральною обробкою польових матеріалів.

Робочий день в польовий сезон зазвичай починається з восьмої години ранку. Черговий (чи кухар, якщо є в загоні, частіше немає) готує сніданок, після чого всі йдуть у маршрут. Повертаються пізно ввечері. Вихідні влаштовуються в міру необхідності: зробити лазню або провести якісь господарські справи. Геолог частіше займається нанесенням результатів маршрутів на карту. У камеральний період у геологів звичайний восьмигодинний робочий день. Останнім часом все більшу практику отримує вахтовий метод: декілька тижнів — заїзд, декілька тижнів — удома. Є польові геологи, а є такі, які займаються безпосередньою розробкою проектів геологічних робіт на різних стадіях, пишуть звіти та інше. Все більше застосування знаходять сучасні методики: використання різних комп'ютерних технологій і електронних приладів, що помітно полегшує процеси обробки результатів і прогнозування.

Працювати геологам доводиться в різних умовах, у польовий сезон тільки в дощову погоду маршрути відкладаються. В офісі умови комфортні: гарне устаткування комп'ютерною технікою, програмним забезпеченням.

**Якості, необхідні для цієї професії.** Фізична підготовка і витривалість — уміння плавати, гребти і проходити довгі маршрути по склад-

ній місцевості з важким вантажем за плечима, просторова увага; спостережливість; увага; логічне мислення; емоційно-вольова стійкість; технічний слух; педантичність; організованість, самодисципліна; здатність переносити неприємні відчуття (шум, бруд, зміна температури і так далі) без потрясінь; гострота зору; колірне сприйняття; завзятість; схильність до дослідницької діяльності; здатність займатися тривалий час копіткою роботою.

**Кар'єра і зарплата в Україні.** Рівень оплати праці середній або вищий. У фахівців, зайнятих на розвідці і розробці родовищ корисних копалин, особливо таких, як нафта і газ, рівень прибутків перевищує середню зарплату в промисловості в 2–3 рази (проте і умови їх праці є дуже важкими).

З накопиченням професійного досвіду працівники можуть претендувати на кар'єрне зростання по адміністративній лінії (наприклад, стати начальником експедиції або директором якого-небудь підрозділу в науково-дослідному інституті) і на відповідне підвищення рівня оплати праці. Можна піти в науку, написати дисертацію, викладати у вищому навчальному закладі.

**Плюси.** Можливість постійних відкриттів; висока зарплата.

**Мінуси.** Часті відрядження; робота в некомфортних умовах; необхідність тривалий час спілкуватися з обмеженою кількістю людей в умовах, віддалених від цивілізації.

**Освіта.** Здобути освіту геолога можна на геологічному факультеті ВНЗ.

**Середня плата за навчання:** 3000–5000 грн.

## ЛОГІСТ

*Логіст — спеціаліст з організації транспортування продукції. Логістика (гр. *logos* — слово, поняття, вчення) — це наука про ефективне переміщення і зберігання сировини, комплектуючих і готових товарів. Існує і загальніше визначення: логістика — управління товарними, інформаційними і фінансовими потоками.*

**Близькі професії.** Економіст, фінансист.

**Історія професії.** Поняття «логістика» прийшло з Давньої Греції, де воно означало «мислення, розрахунок, доцільність». Від греків цей термін перейшов до римлян, які розуміли його як «розподіл продуктів харчування». У Візантії логістику вважали способом організації, постачання армії і управління нею. На початку XX ст. логістику трактували як науку про управління перевезень, планування і постачання військ.

**Основні обов'язки.** Не є таємницею, що витрати на перевезення і зберігання товару складають істотну частину його собівартості. Кожен прагне ці витрати знизити. Поява Інтернету, а з ним і засобів віртуально-го зв'язку, не могло не позначитися на торгівлі. Неминуче скорочується кількість посередників, що робить продукт дешевшим і конкурентоздатним. Зараз існує безліч компаній, що займаються організацією перевезень товарів. Фахівці, які працюють там, називаються логістами.

Логіст організовує доставку товару і його складання, розробляє вигідну схему постачань у потрібне місце до потрібного часу і з мінімальними витратами. Аналізує ринок транспортних послуг, проводить розрахунки, шукає надійних партнерів, координує дії з виробниками, з відділом продажу, із складом, готує документи для митниці.

У гарного логіста завжди є декілька варіантів доставки товару. У разі форс-мажорних обставин (затримка літака, ремонт автодороги, поломка потягу, проблеми з митницею) у нього є запасний шлях. Товар має бути доставлений в строк у будь-якому випадку.

Бути логістом не так просто. Він відповідає за товар, і його помилка може дорого коштувати фірмі. Не поставлена вчасно продукція — прямі збитки. Відповідальність велика. Логіст уміє приймати нестандартні рішення, здатний діяти в умовах жорсткої нестачі часу, легко знаходити спільну мову і з вантажниками, і з водіями, і з працівниками митниці. У більшості фірм логістові доводиться працювати із зарубіжними партнерами і вільне володіння англійською мовою — одна з основних вимог до претендентів на цю посаду.

**Якості, необхідні для цієї професії.** Нервово-психічна стійкість; розвинене словесно-логічне мислення; гарна довготривала і оперативна пам'ять; здатність до концентрації і розподілу уваги протягом

тривалого часу; грамотна чітка мова; витривалість слухового і зорового аналізаторів, уміння управляти собою, особиста організованість; уміння прогнозувати, приймати рішення; активність, ініціативність; комунікативні і організаторські здібності; сумлінність, обов'язковість.

**Кар'єра і зарплата в Україні.** Ієрархічні сходи логістів складаються з трьох рівнів: молодший персонал — простий виконавець; середній — аналітик і координатор, керівник структурного підрозділу служби логістики, головний фахівець; топ-менеджери — начальники департаментів, служб, відділів. Початкуючий фахівець може розраховувати на 2000 грн на місяць. Середня зарплата логіста з досвідом від року складає 3000–4000 грн. Дохід профі — 5000–6000 грн і вище.

**Плюси.** Оптимальне поєднання кабінетної роботи і виїздів на місця, терміналі, склади, зустрічі із замовниками; висока зарплата.

**Мінуси.** Помилка в розрахунках призводить до додаткових грошових витрат за збереження на складі чи втрату покупців, які йдуть за товаром до конкурентів; вимушеність підлаштовуватися під вимоги замовника.

**Освіта.** Освіту можна здобути за спеціальністю «Логістика» в технічних і транспортних ВНЗ.

**Середня плата за навчання:** 5000–8000 грн.

## МЕТАЛУРГ

*Металург — це людина, яка працює в галузі виробництва металу з гірських порід або металобрухту.*

**Близькі професії.** Верстатні професії: токар, фрезерувальник.

**Історія професії.** Уперше металурги з'явилися приблизно 6000 років тому на Балканах і на території нинішньої Туреччини. З того часу йде поширення плавильного ремесла по всьому світу. Від міді і бронзи з часом перейшли до складнішого в плані видобуття, але більш поширеного, заліза. Племена, що освоїли процес обробки залізняка, отримували величезну перевагу над тими, хто ще не займався цим ре-

меслом. Бійці з металевою зброєю перемогли народи без металургії, навіть якщо останні перевершували за кількістю воїнів. Таким чином, металургія поширилася на нові території, вдосконалюючись з кожним роком і освоюючи нові метали.

**Основні обов'язки.** Одне з фундаментальних відкриттів, яке дало поштовх до подальшого розвитку людства, — це процес виробництва металу. Взагалі вся промисловість займається тим, що бере якийсь компонентів у природі і виготовляє з нього необхідні речі. Металург — це людина, яка працює у галузі виробництва металу з гірських порід або металобрухту. Ці фахівці — представники найважливішої професії в економіці держави. Без металургів було б неможливо забезпечити роботу підприємств важкої і легкої промисловості та нашого повсякденного життя. Виплавка металів — необхідний складовий елемент у довгому ланцюзі різних промислових робіт.

Людей, що працюють у галузі плавлення руди, найлегше зустріти в регіонах, де присутні поклади цих природних ресурсів. Для багатьох країн (у тому числі і України) металургія — це як паровоз, який тягне за собою всю економіку держави. Відповідно люди, що працюють у цій сфері, причетні до створення майже всіх матеріальних благ.

Ця галузь економіки об'єднала людей з різними спеціальностями: майстри, газівники, водопровідники, машиністи, шахтарі, сталевари і ще довгий список робітників, які виконують свої функції.

Рік від року праця сталевара стає легшою — більше технічних засобів приходять на допомогу. Сьогодні велику частину сталі отримують у конвертерах і електродпечах. Тут і продуктивність праці вища, і устаткуванням легше управляти, і значно менші капітальні витрати на виробництво. Але є і свої складнощі: якщо тривалість плавки в мартені більше п'яти годин і сталевар може по декілька разів брати проби і за контрольними свідченнями вимірювальних приладів регулювати весь процес плавки, маневруючи тепловим режимом, то в електродпечі цього не зробиш. У ній плавка триває всього 50–60 хвилин, і на роздуми, виправлення помилок просто немає часу. Виробити точні, швидкі, безпомилкові розрахунки допомагають комп'ютери.

**Якості, необхідні для цієї професії.** Фізична підготовка, бажання працювати, відмінне здоров'я, терпіння, мужність, витривалість, аку-

ратність, дисциплінованість, відповідальність, пунктуальність, педантичність, здатність раціонально діяти в екстремальних ситуаціях, гострота зору, відчуття рівноваги, здатність до сприйняття просторового співвідношення предметів, колірне сприйняття, пам'ять на складні рухи, відмінна координація рухів рук і ніг, твердість руки, збереження пильності в умовах одноманітної діяльності (монотонії), швидкість реакції.

**Кар'єра і зарплата в Україні.** Великі заводи — це довгий і перспективний шлях для кар'єрного зростання за наявності відповідної вищої освіти. Металурги отримують зарплату в розмірі 2000–4000 грн залежно від посади, яку обіймають.

**Плюси.** Висока зарплата; стабільно високий попит на спеціалістів.

**Мінуси.** Дуже важкі умови праці; велике фізичне навантаження.

**Освіта.**

- Дніпродзержинський державний технічний університет
  - Дніпропетровський національний університет
  - Донбасівський державний технічний університет
  - Донецький національний технічний університет
  - Запорізький національний технічний університет
  - Кіровоградський національний технічний університет
  - Криворізький технічний університет
  - Національна металургійна академія України
  - Національний технічний університет «Харківський політехнічний інститут»
  - Національний технічний університет України «Київський політехнічний інститут»
  - Національний університет «Львівська політехніка»
  - Приазовський державний технічний університет
- Середня плата за навчання:** 2000–6000 грн.

## МОРЯК

*Про професію моряка мріють найчастіше юні мешканці міст, розташованих поблизу річок і Чорного та Азовського морів. На жаль, в Україні судноплавання знаходиться у печальному стані. Держава виділяє дуже*

*мало коштів для розвитку цієї галузі, тому ті, хто вже здобув цю професію, намагаються влаштуватися на роботу на іноземні судна, щоб заробити побільше грошей.*

**Близькі професії.** Пілот, залізничник.

**Історія професії.** Першими навчилися будувати відносно великі кокі раблі єгиптяни. Вже в третьому тисячолітті до н. е. вони перевозили по воді з дельти Нілу до його верхів'їв зерно і худобу.

У плавання вони пускалися на човнах, зроблених з очерету, оскільки цей край практично не мав верблосу. Очеретяні човни були оснащені вітрилом, яким користувалися при попутному вітрі; в інший же час доводилося гребти веслами або відштовхуватися від дна жердинами. Приблизно за півтори тисячі років до н. е., коли єгиптяни стали ввозити дошки і колоди з Фінікії, у них з'явилися і дерев'яні судна.

У гробницях фараонів знайдені моделі суден того часу, які дозволяють припустити, що кораблебудування в Єгипті досягло дуже високого рівня. Проте близько 1200 р. до н. е. Стародавній Єгипет починає поступово приходити в занепад, віддаючи пальму першості іншим державам.

Якщо єгиптяни під час морських плавань ніколи не віддалялися від берега, то жителі Криту навчилися перетинати Середземне море, що відділяло їх від сусідніх народів. Крітяни першими придумали шпангоути — своєрідні «ребра» корпусу і днища.

Так, у корабля виник твердий каркас.

Але справжньою країною мореплавців була Фінікія. Фінікійці, що перейняли спосіб побудови суден у крітян, незабаром стали хазяями Середземномор'я. Після 800 р. до н. е. вони дісталися берегів сучасної Франції і Англії і навіть обігнули Африку. У морі фінікійці виходили не лише заради торгівлі. Нерідко вони нападали на прибережні держави і грабували їх. У таких випадках вони користувалися довгими вузькими гребними судами з тараном.

**Основні обов'язки.** Моряк — загальне визначення заняття. Залежно від виконуваних функцій або спеціалізації моряки можуть бути розділені на точніші професії, наприклад: капітан, штурман, лоцман,

матрос тощо. Для того, щоб забезпечити судноводіння, вимагається злагоджена робота команди різних професіоналів. Це і ті, хто безпосередньо займається управлінням судна (рульові) і прокладає його курс (штурмани), і фахівці з його технічного обслуговування (корабельні мотористи, електрики тощо), і різноманітний допоміжний персонал (лікар, кок тощо), і велика група матросів — «корабельних різноробочих».

Зрозуміло, не можна забувати і тих, хто керує всією цією командою — капітана і його помічників. На судах спеціального призначення діють і інші працівники (наприклад, на риболовецьких — обслуговуючі риболовецьких сітей або тралів, а на бойових кораблях — професіонали, що відповідають за озброєння і іншу спецтехніку). На круїзних лайнерах велика кількість працівників займається обслуговуванням пасажирів, їх штат може у багато разів перевищувати кількість тих, хто зайнятий безпосередньо обслуговуванням судна.

Зрозуміло, діяльність усіх цих фахівців дуже істотно розрізняється, неоднакові і вимоги до їх підготовки. Проте, робота у складі суднових екіпажів зазвичай характеризується рядом загальних особливостей.

Як правило, моряки йдуть у більш-менш тривалі плавання, де працюють дуже інтенсивно, а в періоди між рейсами відпочивають. Це створює дуже специфічний графік: треба бути готовим деякий час (вимірюваний тижнями, а то й місяцями), поки судно знаходиться в плаванні, працювати практично без вихідних, відкладаючи відпочинок «на потім». Робота організована не за традиційним розкладом, а за вахтами: найчастіше моряк повинен відпрацювати дві вахти по 4 години з чотиригодинним проміжком між ними, після чого отримує 8 часів відпочинку для сну, і цикл повторюється. Виходить, що «доба моряка» триває не 24 години, а 20, тобто весь час відбувається зрушення періодів роботи і відпочинку відносно часу доби. Для людського організму це досить важко: адже багато людей відчувають складнощі навіть при зміні графіка на 1 годину при переведенні годинників на літній/зимовий час, а тут графік міняється безперервно. Сьогодні ви, наприклад, стоїте на вахті з 0:00 години до 4:00 ранку, з 8:00 ранку до 12:00 дня, а також з 20:00 до 24:00 години, завтра — з 4:00 до 8:00 ранку і з 12:00 до 16:00 тощо. Це може викликати стомлюваність і навіть спровокувати розлад здоров'я.



Для тих, хто займається безпосередньо управлінням судна і його технічним обслуговуванням, потрібна спеціальна освіта (середня або вища), яку можна отримати у відповідних училищах і академіях. Інші професіонали, як правило, приходять у флот зі своєю основною спеціальністю (так, судновий лікар повинен мати за плечима медичний інститут, а не «мореходку»). Важливо бути висококваліфікованими фахівцями у своїх галузях (наприклад, той же лікар зобов'язаний вміти самостійно надати допомогу при будь-яких захворюваннях або травмах, адже «швидку» в середину океану не викличеш) і вміти адаптуватися до тих особливостей роботи в екіпажі, про які йшлося вище.

**Якості, необхідні для цієї професії.** Фізична витривалість, технічне мислення; гострий зір; гарна пам'ять; абстрактно-логічне мислення; творчі здібності; уважність; уміння приймати оперативні рішення в критичних ситуаціях; відповідальність; акуратність, високий рівень розвитку волі; здатність аналізувати і зіставляти факти; розвинене дедуктивне мислення (уміння мислити від загального до конкретного); швидкість реакції; фізична витривалість, сила; здатність до вольового саморегулювання; висока психічна і емоційна стійкість; здатність зосереджувати увагу на необхідному об'єкті потрібну кількість часу (стійкість уваги); уміння швидко перемикати свою увагу на інший об'єкт; вербальні здібності; комунікативні здібності; уміння переконувати, порядність, моральність; організованість; спостережливість; рішучість; уміння прогнозувати ситуацію; вимогливість до себе і до людей; розвинена інтуїція, уміння розбиратися в людях; справедливість; ініціативність; уміння швидко орієнтуватися в обстановці.

**Кар'єра і зарплата в Україні.** За кордоном професія моряка, а тим більше капітана корабля, — одна з найпрестижніших і високооплачуваних. В Україні про це залишається поки що мріяти. Якщо влаштуєтесь на закордонне судно, можете отримувати 10 000 грн і вище, але будьте обережні: зараз дуже багато фірм-работорговців, які наймають моряків, відправляють у далекий рейс, а гроші не платять. Якщо працівник тимете в припортових містах України, ваш зарібок буде середній — від 900 до 2000 грн, хоча можливі і вищі прибутки. Кар'єрне зростання очевидне: звичайний матрос може вирости до капітана, але за умови

нерозвиненого судноплавства в Україні говорити про певні кар'єрні перспективи не доводиться.

**Плюси.** Можливість подорожувати; постійне перебування на свіжому морському повітрі, високі зарплати; повне забезпечення під час рейсу.

**Мінуси.** Постійна розлука з рідними; обмеженість простору і спілкування; велике фізичне навантаження; сезонність роботи — на зимовий період робота може припинитися.

#### Освіта.

- Одеський національний морський університет
- Київська державна академія водного транспорту ім. Гетьмана П. Конашевича-Сагайдачного
- Керченський державний морський технологічний університет
- Севастопольський військово-морський орден Червоної Зірки інститут ім. П. С. Нахімова
- Севастопольський національний технічний університет
- Український морський інститут

**Середня плата за навчання:** 3000–10000 грн.

## ПІДПРИЄМЕЦЬ

*Підприємець — це той, хто самостійно займається певною справою і отримує від цього прибуток.*

**Близькі професії.** Торговий агент, продавець.

**Історія професії.** Після багатьох років експериментування з державною економікою суспільство дійшло висновку, що основним двигуном розвитку і оновлення економіки є ініціатива і особиста творчість приватного підприємця.

Поняття «підприємництво» виникло у Франції в Середні віки і спочатку означало посередництво. Підприємець — це той, хто поєднує ресурсні матеріали з працею і перетворює на щось нове, тим самим збільшуючи первинну вартість. При цьому він бажає отримати щось, досягти чогось, залишаючись незалежним.



**Основні обов'язки.** Професія підприємця як мінімум десятиліття існує «де факто», але багато питань залишаються спірними. Підприємництво — особливий вид діяльності. Обмеженість ресурсів, конкурентна боротьба, вміння діяти в умовах невизначеності підійде не кожному.

Проте, якщо рішення відкрити свою справу прийняте, працювати доведеться багато. Створити свою справу — це важка робота, яку ви повинні виконати самі.

Перш за все, бути підприємцем — це організувати і управляти, знаходити засоби і ефективно розпоряджатися ними, ризикувати і відповідати, тобто приймати рішення в умовах невизначеності і персонально відповідати за це.

Поки у вас немає достатньо грошей для того, щоб найняти кваліфікований персонал, ви повинні все робити самі — бути продавцем і бухгалтером, адміністратором і чорноробочим.

Успішний підприємець повинен завжди зважати на можливість невдачі і мати в собі внутрішні сили для наступної спроби.

Дуже важливо зробити все від вас залежне для того, щоб зменшити початковий ризик.

Отримайте досвід і знання у менеджменті і в тій сфері бізнесу, в якій ви хочете почати свою справу. Продумайте свої рішення, збирайте і використовуйте об'єктивну інформацію. Напишіть свій бізнес-план і розрахуйте план руху готівки.

Бізнес-план для майбутнього підприємця — це написаний ним текст, який потрібен для двох основних цілей: допомогти мати ясне і цілісне уявлення про свій бізнес, визначити певну мету і контролювати її виконання; отримати кредити, переконавши кредиторів у своїй серйозності і підготовленості. Бізнес-план допоможе їм ухвалити позитивне рішення.

**Якості, необхідні для цієї професії.** Організаторські здібності; аналітичне мислення; вміння ясно і чітко висловлювати свої думки; комунікабельність, здатність приймати рішення в умовах дефіциту часу і інформації; здатність до контролю почуттів, прагнення до незалежності, свободи дій; прагнення творчо працювати, створювати капітал; потреба реалізувати свій особистий потенціал; готовність до автоном-

ної діяльності (уміння покладатися на себе і власні можливості); ініціативність; цілеспрямованість, амбітність; надійність, обов'язковість; уміння прогнозувати, передбачати ситуацію; впевненість у собі, в рішеннях, що приймаються; ерудованість; уміння пристосовуватися до умов довкілля, ділова хватка.

**Кар'єра і зарплата в Україні.** Мабуть, один з небагатьох плюсів роботи підприємця — він сам собі встановлює зарплату. Звісно, в залежності від прибутків, але, по суті, весь прибуток — це ваша зарплата. Просто хтось забере всі гроші і витратить на свої справи, а хтось вкляде гроші в розвиток бізнесу.

Якщо ваша справа виявиться потрібною тій галузі, в якій ви вирішите працювати, з маленького підприємця ви можете стати великим. **Плюси.** Можливість заробляти великі гроші; відчуття самореалізації і незалежності.

**Мінуси.** Ваш прибуток може бути меншим, ніж ви очікували; праця без відпочинку і вихідних; весь час перебуватимете у психологічному стресі; можливість невдачі.

**Освіта.** Якою буде ваша освіта, великого значення немає. Перевага на боці тих, хто здобув освіту в галузі фінансів, менеджменту, маркетингу чи юриспруденції.

## ФРЕЗЕРУВАЛЬНИК, ТОКАР, СВЕРДЛУВАЛЬНИК, ШЛІФУВАЛЬНИК

*Верстатні професії, незважаючи на зовнішню схожість, різняться одна від одної. Щоб працювати на кожному з верстатів, треба мати відповідну професійну освіту і певний досвід.*

**Близькі професії.** Металург, оператор верстатів.

**Історія професії.** Спосіб фрезерування зародився давно — ще в XVI ст. Ескіз майбутньої фрези зробив Леонардо да Вінчі. Назва інструменту «фреза» походить від французького слова fraise — «суніця».

Перші фрези мали сферичну форму з насіченими зубцями і на вигляд нагадували суницю, але через недосконалість конструкції довгий час не застосовувалися. Перші фрезерні верстати з'явилися у 1818 р., але лише наприкінці XIX ст. стали з'являтися верстати, що нагадують сучасні фрезерні.

Токар — професія теж дуже давня, люди були знайомі з нею задовго до нашої ери. Першою продукцією прадавнього токаря були поглиблення і отвори в каменях. При цьому різальний інструмент утримувався руками. На початку XVIII ст. з'явився перший токарний верстат із спеціальним механізмом (механізований супорт) для кріплення інструменту.

**Основні обов'язки.** У будь-якому виробництві, будівництві, від ко-раблебудування до виробництва годинників, застосовуються метало-конструкції, верстати, металеві деталі.

При виробництві деталей і металоконструкцій здійснюється багато різних операцій, що залежить від форми і розміру деталі і матеріалу, з якого вона виготовлена. Фрезерування — це один з видів обробки матеріалів, при якому заготовля закріплена на столі верстата нерухомо, а фреза обертається.

У завдання фрезерувальника входить виготовлення деталі або виробу за певними кресленнями з урахуванням оптимальної технології і послідовності виготовлення, особливостей матеріалу і технічних можливостей верстата. Фрезерувальник може вести обробку металу на горизонтально-, вертикально- і універсально-фрезерних верстатах. Він виконує операції, вказані технологічною документацією, враховуючи розміри деталі і необхідні інструменти — фрези, вимірювальні прилади, планує порядок виконання операцій, готує інструменти і матеріал. Далі виконує необхідні операції, наприклад, прорізає канавки і пази на валах, обробляє площини і бічні поверхні деталей, порожнини складної конфігурації, корпуси різних машин і механізмів, нарізує зуби шестерень і так далі. Після закінчення роботи він проводить виміри: чи відповідає деталь встановленим розмірам. Професія токар належить до категорії занять із середнім фізичним навантаженням.

Основна різниця в роботі токаря і фрезерувальника полягає в тому, що токар обробляє деталь, що обертається, нерухомим інструментом,

а фрезерувальник — жорстко закріплену заготовку інструментом, що обертається.

Токарна робота є обробкою металів і неметалічних матеріалів різанням (послідовне зняття із заготовлі шарів металу за допомогою різально-го інструменту) і виконується на токарних верстатах. У групу токарних входять верстати, що виконують різні види токарної обробки. Відповідно до цього розрізняють наступні токарські спеціальності: токар-універсал, токар-револьверник, токар-карусельник, токар-розточувальник та ін. Найбільш кваліфікованою є спеціальність токаря-універсала, що працює на токарно-гвинторізних верстатах і виконує всі операції.

Окрім токарних і фрезерувальних верстатів, існують і інші їх види, на яких виконуються різні операції: свердління отворів, нарізування зовнішніх і внутрішніх різьб і зубців, різання металу, розточування циліндричних поверхонь, обточування торців.

**Стругальник** працює на спеціальних стругальних верстатах, де використовуються не фрези, а різці різних типів (прохідні, чистові, підрізні, відрізні). Він обробляє горизонтальні, вертикальні, похилі площини, стругає уступи, пази, канавки.

**Свердлувальник** обробляє деталі на свердлувальних верстатах. Вони призначені для свердління, розсвердлювання, розгортання отворів за допомогою свердел, зенкерів, розгорток. Крім того, він розточує циліндри і шліфує їх поверхні.

**Шліфувальник** обробляє метали, пластмаси і інші конструкційні матеріали різанням за допомогою шліфувальних кругів, сегментів, шкірок.

**Якості, необхідні для цієї професії.** Нормальна гострота зору, зорово-рухова координація на рівні рухів рук, точний лінійний і об'ємний окомір, гарна зорова пам'ять, розвинене наочно-образне мислення, просторова уява. Крім того, треба вміти «читати» креслення.

**Кар'єра і зарплата в Україні.** Працювати на заводі можна навіть без освіти, але тоді так і залишитеся на все життя робітником поряд із станком. Звісно, робітники потрібні завжди, але з роками працювати за станком стає все важче. У цьому випадку кар'єрне зростання — просто спасіння. Отримавши вищу технологічну освіту, можна претендувати на технолога, інженера, керівника відділу. Коли робітничі спеціальності

користувалися великою повагою серед молоді, за радянських часів, саме такі звичайні робітники згодом і очолювали великі заводи. Запитуєте, що ж змінилося зараз? Бажаючих працювати немає. Тому все у ваших руках.

Середні зарплати робітників на заводах — від 2000 грн.

**Плюси.** Стабільно високий попит на ринку праці; висока зарплата; перспективи кар'єрного зростання.

**Мінуси.** Важке фізичне навантаження; праця в некомфортних умовах: високі температури, пил, шум від станків (у майбутньому можливе погіршення слуху); ризик травматизму.

**Освіта.** Зазвичай від таких спеціалістів вимагається середня спеціальна освіта. Здобути її можна в училищах, наприклад, на спеціальності «Обробка металів на верстатах і автоматичних лініях».

**Середня плата за навчання:** 1000–2000 грн.

## XІМІК

Дослідники, що обрали хімію своєю професією, вивчають речовини та їх перетворення.

**Історія професії.** Хімічні дослідження люди робили з часів утворення перших суспільних форм проживання, ще задовго до зародження цивілізації. Це були досліді з вогнем, який відомий людям з доісторичних часів, досліді з гниттям рослин, досліді з кип'ятінням речовин і продуктів. Зрозуміло, що ніхто не займався цими дослідженнями спеціально — це було просто спостереження під час повсякденної боротьби за виживання. Перші вчені і ремісники, що спеціально досліджували хімічні властивості речовин, з'явилися набагато пізніше — приблизно 5000 років тому в Месопотамії та Єгипті. Головні їх досягнення — у галузі металургії, яка була стратегічною сферою і на якій базувалася потужність держави. Окремою сторінкою в розвитку цієї професії можна назвати алхімію, що отримала масовий розвиток в Середньовіччі і приїшла в Європу з Близького Сходу. Тільки в XVII ст. сформувалося понят-

тя про хіміка як про вченого, що досліджує природу, а не просто людину, яка займається напівмістичним ремеслом. З того часу основний вклад у цю науку роблять фахівці з Європи і США.

**Основні обов'язки.** З одного боку, хімік — універсальний фахівець, який може знайти застосування своїм знанням у різних сферах, але не випадково ж у ВНЗ існує безліч хімічних спеціальностей. І що там не кажи, студент, що отримав диплом за фахом «Хімічна технологія полімерних композицій, порохів і ракетних палив», навряд чи зможе з такою ж легкістю розробити формулу нового шампуню, як його колега, що закінчив «Хімічну технологію органічних речовин». Тому до вибору спеціальності треба підійти максимально серйозно — по суті, вже на цьому етапі визначається ваша подальша кар'єра і перспективи на ринку праці.

Одна з найбільш затребуваних і студентами, і працедавцями спеціальностей — «Хімічна технологія органічних речовин». Секрет її популярності в тому, що випускник може знайти застосування своїм знанням у багатьох сферах: розробка і технологія виробництва миючих засобів (шампуні, гелі, зубні пасти), косметики (креми, лосьйони), лікарських препаратів, хімічних засобів захисту рослин, органічних барвників тощо.

Інша перспективна спеціальність — «Технологія переробки пластичних мас і еластомерів». У процесі навчання студенти опановують технологію виробництва виробів з пластмас, еластомерів, вивчають процеси отримання полімерних плівок, гуми.

Якщо ви мрієте працювати хіміком-технологом у нафто- і газодобувних компаніях, ваші спеціальності — «Хімія і технологія основного органічного і нафтохімічного синтезу», «Хімічна технологія палива і газу», «Хімічна технологія природних енергоносіїв і вуглецевих матеріалів».

Технолог на хімічному заводі або комбінаті — головний фахівець. Під керівництвом технолога відбувається пуск установки, вивід на оптимальний режим її роботи, тобто створення таких умов або параметрів, коли при найменших витратах сировини і енергії виходить найбільша кількість потрібного продукту і з найвищою якістю.

Інженер-технолог завжди в пошуку. Як поліпшити економічні показники виробництва, підвищити якість отримуваних речовин, як використовувати відходи, щоб вони теж принесли користь, а не отруювали навколишню природу? Змінилися показники початкової сирови-

ни — адже природа, що дає його, не дотримується стандартів: перед технологом виникає завдання знайти такі параметри технологічного процесу, щоб кінцевий продукт за якістю не відрізнявся від потрібного. Рішення цих завдань засноване на досвіді і великих знаннях.

Робота на хімічному підприємстві нелегка і іноді навіть небезпечна. Багато продуктів хімії отруйні та агресивні, пожаро- та вибухонебезпечні. Навіть сучасна герметична апаратура не дозволяє позбавитися повністю від неприємних запахів. Біля печей гаряче, біля холодильних установок навіть у літню спеку буває дуже прохолодно.

**Якості, необхідні для цієї професії.** Організованість, самодисципліна; відповідальність; передбачливість; педантичність; самодостатність (орієнтація на власні сили, впевненість у собі, почуття самоефективності); здатність аргументовано обстоювати свою думку; здатність до переключення з однієї діяльності на іншу; нюхова чутливість; здатність до розпізнавання невеликих відхилень параметрів технологічних процесів від заданих значень за різними ознаками; гарне колірне сприйняття; увага до деталей; вибірковість уваги; здатність до образного уявлення предметів, процесів і явищ; здатність до переведення образу в словесний опис; аналітичне, технічне мислення; нюхова пам'ять; пам'ять на умовні позначення (знаки, символи, плани, схеми, графіки); уміння грамотно виражати свої думки; швидко орієнтуватися в навколишньому оточенні; навички письмового викладу інформації; схильність до дослідницької діяльності, до роботи з документацією.

**Кар'єра і зарплата в Україні.** На хімічних підприємствах хіміки-технологи отримують в середньому 2000 грн. У подальшому можливий кар'єрний зріст — до керівника відділу і навіть директора підприємства.

**Плюси.** Стабільно високий попит на ринку праці; майже відсутність конкурсу під час вступу до ВНЗ; можливість кар'єрного зростання; є великі шанси створити щось нове.

**Мінуси.** Контакт з небезпечними хімічними речовинами.

**Освіта.** Здобути відповідну освіту можна у будь-якому технічному вищому навчальному закладі на хімічних спеціальностях.

**Середня плата за навчання:** 3000–7000 грн.

## ШАХТАР

*Шахтар — людина, яка видобуває корисні копалини, спускаючись на велику глибину в шахту.*

**Близькі професії.** Металург.

**Історія професії.** Свій початок гірська справа (а саме до неї належить професія шахтаря) як така бере в XV ст., коли люди починають добувати різну руду з надр землі, а в XVIII ст. видобувається бурхливий її розвиток, відкриваються нові родовища, оцінюються їх можливості й перспективи. Ось тоді і з'являються перші шахтарі, що взяли свою назву від німецького «*schacht*», підприємства, де ведеться видобуток корисних підземних копалин.

**Основні обов'язки.** Героїзм не треба шукати в крутих блокбастерах, рейтингових реаліті-шоу і бестселерах. Справжні герої знаходяться не у вигаданому світі, а серед нас. Це звичайні гірники.

Шахтар — найнебезпечніша «мирна» професія. Кожен здобутий мільйон тонн корисних копалин обходиться в середньому в чотири людські життя.

Гірники звикли працювати в неймовірно важких умовах — гнути спину, здирати шкіру на колінах, дихати вугільним пилом і щодня ризикувати життям. Шахтарі просто прагнуть не думати про безпеку і мовчки роблять свою роботу. Те, що для звичайної людини героїзм, для шахтарів — звична справа.

Робота шахтаря полягає у видобутку різних руд у підземних шахтах. Це дуже важка праця, робітникам доводиться спускатися на велику глибину (від 800 м до 4 км) у так званій забій, де і відбувається видобування, наприклад, вугілля або золота, яке згодом подається вгору за допомогою спеціальних транспортних засобів. У шахтах працюють різні фахівці, у тому числі гірники, техніки, механіки, електрослюсарі, машиністи тощо.

**Якості, необхідні для цієї професії.** Гарне здоров'я і відмінний фізичний стан, витривалість, відповідальність, бажання працювати,



терпіння, мужність, акуратність, дисциплінованість, пунктуальність, педантичність, здатність раціонально діяти в екстремальних ситуаціях, гострота зору, відчуття рівноваги, здатність до сприйняття просторового співвідношення предметів, колірне сприйняття, пам'ять на складні рухи, відмінна координація рухів рук і ніг, твердість руки, збереження пильності в умовах одноманітної діяльності (монотонії), швидкість реакції.

**Кар'єра і зарплата в Україні.** На сьогодні професію шахтаря, людини, що безпосередньо займається видобутком якої-небудь руди, складно назвати перспективною. Шахтар, якщо він має якості лідера і це помітили, може очолити бригаду, піднятися адміністративними кар'єрними сходами, але зазвичай шахтарі працюють на своїй посаді тривалий час без просування далі. Шахтарська праця сьогодні в Україні оплачується досить високо: від 2500 до 4500 грн.

**Плюси.** Висока зарплата; ранній вихід на пенсію; різноманітні пільги.

**Мінуси.** Підвищений ризик для життя та здоров'я; необхідність постійно знаходитися у некомфортних умовах; важка одноманітна робота.

**Освіта.** Здобути освіту шахтаря, а скоріше технолога, інженера, який працює на шахтах, можна у гірничих ВНЗ (Національний гірничий університет (м. Дніпропетровськ) або технічних на гірничо-геологічному факультеті. У містах, де працюють шахти, зазвичай є гірничі технікуми.

**Середня плата за навчання:** 4000–10000 грн.

## ШВАЧКА

*Швачка — фахівець з виробництва виробів із тканини, шкіри та інших матеріалів. Вона займається контролем за всім процесом шиття, якістю виконуваних робіт; може виконувати функції закрійника.*

**Близькі професії.** Модельєр, закрійниця.

**Історія професії.** Дуже давно людина навчилася шивати за допомогою голки і ниток шматки шкіри, хутра, тканини. Впродовж тися-

чолить вона робила це вручну. Перша в Європі швацька фабрика була заснована в 1859 р. євреєм Меіром Манделем. Ця фабрика змогла забезпечити форменним одягом усю турецьку армію, так само, як і армії Балканських країн.

Із зростанням міст у XIX ст. стали відкриватися галантерейні, білизняні і подібні крамниці, а потім і швацькі підприємства. До того ж у середині XIX ст. почалося виробництво швацьких машин «Зінгер», які дуже швидко поширилися по всіх європейських країнах.

**Основні обов'язки.** За всією уявною простотою цієї роботи стоїть маса професійних труднощів і секретів. Схильність до монотонної роботи, чутлива дотиковість, точна координація рухів рук і пальців, розвинений окомір, усидливість, терпіння, акуратність — ось ті численні якості, які потрібні для людини, що бажає отримати цю професію. Швачка повинна досконало знати всі види тканин, їх властивості, технологію швацького виробництва, принципи роботи і конструктивні особливості швацького устаткування, технологію його обслуговування. Також вона повинна розбиратися в голках для швацьких машин і оверлоків, у видах і марках ниток, погоджувати номери голок і ниток для певних тканин; уміти з'єднувати деталі тканин у готовий виріб за допомогою різних швів, а також перевіряти їх якість. Працювати на сучасних швацьких машинах складно. Це пояснюється високою швидкістю, яка досягає більше 8000 стібків на хвилину, або 130–135 стібків на секунду. Але разом з цим підвищилася зручність користування машиною. Є машини, які дозволяють швидко виконувати відразу декілька швацьких операцій, наприклад, сточувати деталі, обметувати кромку і обрізати зайвий матеріал, забезпечуючи постійну ширину кромки. Швачка працює не лише з пошиттям верхнього чоловічого і жіночого, спортивного одягу, виробів платтяного асортименту, тобто у швацькому виробництві, але і в трикотажному, хутряному, валяльно-повстяному, текстильно-галантерейному, такалажному виробництвах.

Працювати швачки можуть на швацьких фабриках, в ательє, будинках моди, а також в індивідуальному порядку. Робота на підприємстві не передбачає ніякої творчості. Адже на багатьох швацьких фабриках робота ґрунтується на конвеєрному принципі. Тут вітається швидкість,



спритність, усидливість. Робити доведеться одну і ту саму операцію багаторазово, протягом усього робочого дня. На швацьких фабриках можуть працювати люди з різним ступенем підготовки: від недосвідчених, виконуючих допоміжні операції, до справжніх профі, яким довіряють найвідповідальніше. Як правило, швачка виконує тільки пошивні операції, а конструювання одягу, створення викрійки, розкрій тканини виконують інші фахівці. Багато хто з людей, які не розбираються у швацькій справі, плутають професії швачки і кравця. Для знавців — це питання професійної гордості, адже кравці є більш кваліфікованими фахівцями і в невеликих швацьких фірмах часто виконують функції закрійника і навіть модельєра. В принципі, у багатьох навчальних закладах майбутній фахівець якраз і отримує професію кравця-закрійника. На виробництві ж існують дві професії, що тісно взаємопов'язані, але розрізняються обов'язками, — закрійник і кравець. Ці дві людини працюють, як правило, в парі, і один завжди може замінити іншого. Але принципова різниця між ними все-таки існує.

В обов'язки закрійника входить вибір фасону майбутнього виробу, замальовка вибраного варіанту, складання паспорта замовлення, зняття мірки з клієнта, ретельне виготовлення лекала для розкрою, перевірка якості тканини, підготовка її до розкрою, безпосередньо сам розкрій, перекроювання і здійснення примірок на всіх етапах виконання виробу. У багатьох ательє клієнт спілкується не з самим кравцем, який виготовляє для нього черговий модний шедевр, а із закрійником. Останній зазвичай виконує велику кількість так званої брудної роботи, і хоча лаври дістаються саме кравцеві, зменшувати роль закрійника в процесі шитва ні в якому разі не можна. До кравця тканина потрапляє в розкроєному вигляді. І вже в його руках відбувається сточування деталей, обробка горловини, волого-теплова обробка майбутньої стильної дрібниці, підрізування всіх неточностей, оформлення застібок і рукавів залежно від побажань замовника (здайте про численні аплікації і вишивки, які прикрашають наші речі), з'єднання рукавів і обробка низу виробу.

Потім закрійник проводить другу примірку і, враховуючи останні побажання замовника, знову повертає виріб кравцеві для завершаль-

ної обробки. Якщо якість не викликає жодних претензій з боку клієнта, то на цьому робота кравця і закрійника закінчується. Приблизно таким чином виглядає процес створення чергового модного шедевра.

По суті, безпосередню автоматичну роботу, яка передбачена для швачки-мотористки (монотонне зшивання частин одягу масового виробництва), можна виконувати лише на великих підприємствах, де обов'язки всіх спеціалістів чітко розподілені. У невеличких ательє швачка може бути кравцем і закрійником, а закрійник може виконувати функції швачки.

**Якості, необхідні для цієї професії.** Усидливість; акуратність; терпіння; гарний зір і окомір; стійкість уваги; спритність і швидкість рук; конструктивна уява, просторово-образне і аналітичне мислення, креативність, почуття смаку, розвинені уява, пам'ять, координація рухів тіла і дрібна моторика рук, особиста організованість, організаторські і комунікативні здібності, спостережливість, відповідальність, точний лінійний і об'ємний окомір, оптимізм, домінування позитивних емоцій, пунктуальність, педантичність, самодостатність, працьовитість, цілеспрямованість, увага до деталей, здатність до створення образу за словесним описом, зорова, образна пам'ять, навички креслення, вміння імпровізувати, уміння передбачати результат, почуття гармонії і симетрії.

**Кар'єра і зарплата в Україні.** Рівень заробітної плати швачки багато в чому залежить від місця роботи і рівня професіоналізму. Швачка, що має високий рівень професіоналізму, може займатися виготовленням ексклюзивних моделей під керівництвом відомого модельєра або дизайнера і отримувати за це 4000–5000 грн. Швачки, які працюють на фабриках, отримують 1500–2000 грн. Вони можуть згодом очолити свій відділ і відкрити своє ательє. Великий плюс — можливість підробітку вдома, адже в Україні зараз багато бажаних носити гарний одяг, який відрізняється від решти.

**Плюси.** Можливість постійно мати «живі» гроші; себе і родичів можна забезпечити одягом власного виробництва; стабільний попит на ринку праці.

**Мінуси.** Незручна робоча поза, через що можуть виникати проблеми зі спиною; з роками може погіршати зір; залежно від того,

з яким матеріалом працює швачка, страждає система дихання, шкіра рук.

**Освіта.** Середня спеціальна освіта за спеціальностями «Швачка-мотористка», «Кравчиня-закрійниця». Вищу освіту можна отримати у ВНЗ, які готують дизайнерів-модельєрів.

**Середня плата за навчання:** 2000–4000 грн.

## ЮВЕЛІР

*Справжній ювелір — одночасно і дизайнер, і ремісник. Він виготовляє художні вироби (прикраси, предмети побуту, культу, зброю) переважно з дорогоцінних металів, а також деяких кольорових металів у сполученні з дорогоцінним та штучним камінням, янтарем, перламутром тощо за малюнками, кресленнями і моделями художника-розроблювача.*

**Близькі професії.** Дизайнер.

**Історія професії.** Багато тисяч років тому люди використовували як натільні прикраси необроблені природні матеріали — бурштин, камені, кістку. Людина вже у той час підсвідомо відчувала природну силу металів і каміння, ланцюжка з кісток. Ікла і кігті здобутих звірів вважалися талісманами для мисливців: вони сприяли удачі й зберегли здоров'я, а всілякі амулети оберігали людей від впливу нез'ясованих сил природи і злих духів. На початку залізного століття (близько 5000 років тому) основними працедавцями ювелірних майстрів ставали люди вищих верств. Вони носили розкішні прикраси, підкреслюючи тим самим своє панування і стан у суспільстві.

У Стародавньому Єгипті, Греції і навіть ще в Середні віки ювелірна справа щільно перетиналася з деякими ремісничими галузями — збройовою справою, живописом і алхімією. Багато ювелірів вивчали властивості металів і каміння і водночас працювали з ними. Окрім спроб добути золото з інших металів, ювеліри-алхіміки експериментували з різними хімічними реактивами, деякими з них досі користуються майстри. У Давньому Перу при виготовленні прикрас використовувалися

хімічні окисники, які дозволяли робити дивовижні за красою ювелірні вироби. На Давньому Сході ювелірна справа досягла повного розквіту, коли за замовленням королів і представників знаті створювалися прикраси, що були витворами ювелірного мистецтва. Східні ювеліри охочі лювали багато видів художніх ремесел. Вони робили філігранну обробку піхов для шабел і руків'я кинджалів, деталі кінського спорядження і чоловічих поясів з інкрустацією коштовним камінням. В основному ювелірні вироби виготовлялися із срібла. Золоті речі робилися тільки в ханських палацах.

**Основні обов'язки.** Ювелір займається виготовленням художніх виробів і прикрас переважно з дорогоцінних металів у поєднанні з коштовними, виробів з каміння, бурштином, перламутром, кісткою — за малюнками, кресленнями і моделями художника, розробника.

На заводах над створенням прикрас працює ціла команда ювелірів, і у кожного своя роль і спеціалізація. Найбільшим попитом користуються ювеліри-монтавальники: вони обробляють і монтують вручну прости вироби. Окрім них, на заводах завжди потрібні закріплювальники (закріплюють і обробляють каміння виробів для майбутніх прикрас) і ливарники. Звичайно, ці професії дуже далекі від творчості, більше нагадують працю заводського робітника. Але перш ніж братися до роботи над «фамільними коштовностями», перший час доведеться набивати руку на однотипних каблучках і сережках.

Якщо є бажання, можна пройти додаткове навчання і стати гравером (наносити шрифти і орнамент на метал, ремонтувати вироби), модельєром (виготовляти ексклюзивні прикраси за ескізами дизайнерів) або емальєром (працювати з кольоровими глинами і емалями, моделювати композиції, використовуючи технологію випалення). Кожен з цих фахівців може працювати як на заводі, так і в приватній ювелірній майстерні.

Найцікавіша робота — у дизайнера ювелірних прикрас. Ювелір розробляє дизайн виробу, ескізи майбутніх витворів мистецтва і втілює свій творчий задум у життя. Може створити прикрасу за розробленим художником кресленнями, ескізами і моделями. Професіонал своєї справи повинен, окрім художньої майстерності, досконало володіти багатьма спеціальностями звичайного робітника: бути відмінним токарем, пайовиком, слюсарем, шліфувальником, лудильником, виконувати

складні операції з мініатюрними деталями. Адаже він не лише (а часом і не стільки!) художник, але й технічний працівник, що виробляє дуже складні у плані виготовлення вироби з металів і каміння. Крім того, багато ювелірів частіше займаються не створенням нових виробів, а їх ремонт або, скажімо, підгонкою розмірів каблучок під розмір пальців нового власника.

**Якості, необхідні для цієї професії.** Читання креслень, знання особливостей металів, каміння, гарний окомір, творчі, художні здібності, вміння виконувати тонку роботу, терпіння, усидливість, точність, розвинена дрібна моторика рук.

**Кар'єра і зарплата в Україні.** Зарплати фахівців — в середньому 2000–3000 грн на місяць. Заробіток закріплювальників і ливарників на заводах — від 3000 грн, але в успішних компаніях може досягати і 5000 грн. Досвідчений і талановитий дизайнер цілком може розраховувати на великі гроші. Від його творчих здібностей багато в чому залежить успіх усього виробництва.

Заробітки ж провідних ювелірів — ретельно приховувана таємниця. Відомо лише, що поняття «оклад» для них мало що значить. Вони, як правило, виконують роботи і проекти на замовлення, отримуючи гонорари. Часто їх роботи експонують на виставках. Кожен художник має шанс відкрити власну справу і стати приватним майстром. Дизайнер може працювати і арт-директором ювелірного магазину. Звичайно, якщо його освіта і рівень підготовки дозволяють орієнтуватися у модних течіях, попиті на товар і ринках збуту. На швидкий успіх, навіть при таланті і найкращій освіті, розраховувати не доводиться: майстер заробляє собі ім'я десятиліттями наполегливої праці.

**Плюси.** Престижність; високі зарплати.

**Мінуси.** Велике навантаження на очі.

**Освіта.** Найпростіший варіант навчання — спеціалізовані курси ювелірів. Можна закінчити Львівську академію мистецтв. Тут на єдиній в Україні кафедрі металів читають курс малих форм. Є в Україні Академія ювелірного мистецтва. Можна закінчити профтехучилища, в яких є курс технологій і основ композиції ювелірної справи.

**Середня плата за навчання:** 4000–7000 грн.

# ІТ-ТЕХНОЛОГІЇ

## IT-спеціаліст

- архітектор знань
- аналітик якості БД
- аналітик БД
- адміністратор БД
- архітектор БД
- аналітик даних
- менеджер проекту
- фахівець з мультимедіа
- дизайнер електронного навчання
- digital media дизайнер
- фахівець серверного центру
- фахівець з ПК
- фахівець хепл-деска
- фахівець з підтримки користувачів
- фахівець з підтримки
- мережевий аналітик
- адміністратор мереж
- оператор комп'ютера
- системний аналітик
- фахівець з якості ПЗ
- програмний архітектор
- фахівець з підтримки ПЗ
- програміст
- фахівець з системного управління
- технічний письменник
- веб-дизайнер
- системний адміністратор
- дизайнер інтернет-сайтів
- фахівець з безпеки Інтернет
- фахівець з інтернет-мереж
- фахівець з баз даних Інтернет
- розробник інтернет-додатків
- аналітик ІБ
- адміністратор ІБ
- адміністратор безпеки БД
- адміністратор антивірусної безпеки



## ІТ-СПЕЦІАЛІСТ

*Ще кілька років тому тих, хто працює з програмним забезпеченням, називали просто — «програміст», а тих, хто ремонтує комп'ютерну техніку і керує роботою програм, — системними адміністраторами. Сьогодні професія «програміст» — це одне з найзагадковіших понять, яке тільки можна уявити.*

**Близькі професії.** Математик.

**Історія професії.** У часи свого зародження програмування було схоже на мистецтво, оскільки ще не були вироблені основні закони і правила. До речі, першим програмістом була жінка — Ада Лавлейс, дочка відомого англійського поета Байрона. У 1833 р. англійський математик Ч. Беббідж винайшов і сконструював першу модель механічної «аналітичної» машини, що виконувала прості арифметичні дії. Ада Лавлейс написала декілька програм для неї.

У 40-х роках минулого століття з'явилися цифрові ЕОМ. Ідея їх створення належить американському математику Джону фон Нейману. Для машин першого покоління складалися надто детальні програми, що передбачають кожен крок, кожен операцію обчислень. Причому жодної іншої мови, окрім своєї, машина ще не розуміла.

Пізніше створюються алгоритмічні мови вищого рівня (спеціальні мови програмування), що дозволяє звести процес створення програми до запису алгоритму в спеціальній символічній формі, відповідно до правил цієї мови. Були також створені спеціальні програми, які перетворюють алгоритмічну мову на машинну.

**Основні обов'язки.** Існує безліч ІТ-спеціальностей.

*Архітектор знань* повинен стежити за розвитком рішень і накопичувати знання з певних технологій. Він веде і захищає проекти з технології організації виробничого процесу на всіх стадіях. Контролює виконання вказаної технології, оцінює і переглядає результати, засновані на успішно реалізованих рішеннях. Працює, щоб створити прийнятну масштабовану архітектуру, яка відповідає бізнес-меті організації. Має

творчий потенціал і навички комунікації. Також має здатність самостійно приймати рішення. Звітує перед топ-менеджером.

*Аналітик якості баз даних* вирішує проблеми клієнтів, пов'язані з даними, використовуючи різні процедури і механізми, що гарантують якість і цілісність даних. Можлива робота в центрі підтримки користувачів.

*Аналітик баз даних* аналізує, розробляє і впроваджує фізичну структуру баз даних з урахуванням вимог інформаційних технологій компанії. Надає підтримку словників баз даних, контролює стандарти і процедури, методи доступу і час, перевірки на відповідність і організаційних, і статистичних методів. Допомагає у визначенні джерел даних, створенні декомпозиційних діаграм і документуванні процесу. Створює коди для організації доступу до баз даних, змін і проектуванню.

*Адміністратор баз даних* бере участь у створенні й управлінні базами даних, налаштуванні продуктивності баз даних, моніторингу, модернізації і функціональному плануванні.

*Архітектор баз даних* повинен чітко орієнтуватися в особливостях бази даних, мати глибокі знання з управління базами даних. Він контролює використання технології даних, дає оцінку успішності прийнятих рішень. Працює, щоб створити таку масштабовану архітектуру, яка відповідає бізнес-меті організації.

*Аналітик даних* проектує логічні моделі даних, заснованих на чітко визначених бізнес-вимогах, відстежує дотримання бізнес-процесів і вимог до даних, які виставляє замовник.

*Менеджер проекту* допомагає в управлінні ресурсами під час виконання проекту. Він може допомагати у плануванні, моніторингу. Ідентифікує проблеми придатності ресурсу, експертизи ресурсу, бюджетних обмежень і кінцевих термінів. Звітує перед менеджером верхньої ланки.

*Фахівець з мультимедіа* розробляє прості та чіткі графічні інтерфейси, звук, відео, а також зображення для використання в технологіях інтернет-навчання. Повинен мати творчий потенціал і артистизм. Може працювати у відділі з маркетингу. Підпорядкований менеджеру.

*Дизайнер електронного навчання* оформляє кінцеві модулі, підтримує і адмініструє бібліотеку медіаресурсів. Підзвітний менеджеру.



*Digital media designer* розробляє цифрові зображення для використання в технологіях інтернет-навчання. Допомагає команді проекту в осмисленні матеріалу для цифрових ЗМІ. Допомагає фахівцям з електронного навчання в створенні і оновленні чіткої медіачастини кінцевого модуля. Підзвітний менеджеру.

*Фахівець сервісного центру* відповідальний за устанавлення, відновлення і підтримку устаткування, персональних комп'ютерів і зовнішніх пристроїв. Дає рекомендації з експлуатації технічних засобів, не приймає важливих рішень. Підзвітний менеджеру.

*Фахівець з ПК (персонального комп'ютера)* підтримує, аналізує, діагностує і відновлює обчислювальні системи, технічні засоби і зовнішні комп'ютерні пристрої. Документує, оновлює або замінює системи технічних засобів і програмного забезпечення. Допомагає у виборі конфігурації. Підпорядкований менеджеру.

*Фахівець хелп-деска* приймає звернення клієнтів. Консультує абонента відносно використання широкого ряду продукції, пропозицій і послуг. Визначає проблеми, виставляє пріоритети і вирішує питання. Готує проміжні звіти про виконану роботу. Підпорядкований менеджеру.

*Фахівець з комплексуючих* відповідальний за ремонт, устанавлення і обслуговування технічних засобів персонального комп'ютера і зовнішніх пристроїв на території клієнта. Завданням є задовольнити потреби клієнта. Працює передусім у команді з фахівцями вищої ланки. Підпорядкований менеджеру.

*Фахівець з підтримки користувачів* допомагає клієнтові при виникненні питань або збоїв у роботі устаткування. Пропонує використання продукції і послуг. Готує звіти про виконану роботу. Може працювати як співробітник центру викликів. Підпорядкований менеджеру.

*Фахівець з підтримки* контролює і підтримує системи мереж компанії. Здійснює пошук рішень проблем. Виконує дублювання мережі і оцінює масштаб робіт. Зазвичай підпорядкований менеджеру.

*Мережевий аналітик* здійснює огляд, планує і оцінює систему мереж. Можливо, діагностує систему мереж і дає рекомендації щодо вдосконалення. Займається документацією, проектним дослідженням і управлінням. Підпорядкований менеджеру.

*Адміністратор мереж* встановлює, розміщує і підтримує мережу, адмініструє її. Проектує і підтримує серверні системи і програмне забезпечення. Оцінює зміни вимог до поточних і майбутніх мереж відповідно до потреб. Підпорядкований менеджеру.

*Оператор комп'ютера* контролює комп'ютерне устаткування. Виконує шаблонні завдання, щоб підтримувати комп'ютерне устаткування і зовнішні пристрої. Завантажує периферійне устаткування для операційних пробігів. Контролює периферійне устаткування і повідомлення про помилки, що відображуються на моніторі, з метою виявлення бракованої продукції або зупинки машини. Підпорядкований менеджеру.

*Системний аналітик* відстежує поточні операційні процедури і програмні завдання. Займається налагодженням і установкою прикладних систем. Від нього вимагається наявність невеликого творчого потенціалу. Підпорядкований менеджеру.

*Фахівець з якості програмного забезпечення* бере участь у визначенні якості програмного забезпечення, що поставляється. Перевіряє прикладне програмне забезпечення, відстежує результати випробування і перевіряє склад програмного забезпечення. Допомагає користувачам в установці і адаптації програмного забезпечення. Адмініструє бібліотеку необхідних тестових версій додатків і повідомляє результати групі розробників. Підпорядкований менеджеру.

*Програмний архітектор* працює над створенням необхідної масштабованої архітектури програмного забезпечення. Повинен знати мови програмування і особливості операційних систем. Підпорядкований менеджеру.

*Фахівець з підтримки програмного забезпечення* змінює, розвиває, пише просте програмне забезпечення, займається програмуванням додатків. Підтримує і встановлює програмне забезпечення додатків. Бере участь у процесі перевірки ПЗ, займається оформленням документів до програмного забезпечення. Від нього вимагається невеликий творчий потенціал. Підпорядкований менеджеру.

*Програміст* програмує і підтримує обчислювальні системи відповідно до встановлених стандартів. Алгоритмізує процеси для переведення в машинну мову. Підпорядкований менеджеру.



**Фахівець з системного управління** допомагає в програмуванні, підтримує обчислювальні системи відповідно до встановлених стандартів. Підпорядкований менеджеру.

**Технічний письменник** відповідальний за технічний опис інформації в базах даних, електронних файлах, наявність оперативних і твердих копій. Він розробляє інструкції з використання програмного забезпечення, редагує вміст на всіх етапах розробки. Підпорядкований менеджеру.

**Web-дизайнер** проектує і обслуговує *web*-вузли і мережеві каталоги. Може працювати у складі відділу з маркетингу. Підпорядкований менеджеру.

**Системний адміністратор** налагоджує роботу Інтернету і інфраструктури внутрішньої мережі, у тому числі FTP, новини і поштові сервери. Допомагає з конфігурацією, управлінням і розгортанням серверів *e-business* рішень. Підпорядкований менеджеру.

**Дизайнер інтернет-сайтів** під час проектування сайтів враховує людський чинник. Здійснює підтримку корпоративних сайтів. Використовує авторську розробку і мови сценаріїв; інструменти управління і цифрові медіаінструменти. Працює в межах чітких вимог. Підпорядкований менеджеру.

**Фахівець з безпеки Інтернет** захищає мережі від несанкціонованої діяльності. Знає, чим можуть бути небезпечні хакери і які існують заходи безпеки, щоб захистити мережі від їх діяльності. Розуміє, яким чином захистити системи у різних настроювальних параметрах. Підпорядкований менеджеру.

**Фахівець з Інтернет-мереж** визначає мережеву архітектуру, ідентифікує компоненти інфраструктури і управляє роботою мережі. Проєктує і управляє TCP/IP мережами підприємства. Підпорядкований менеджеру.

**Фахівець з баз даних Інтернет** орієнтується в стандартах і технологіях електронної комерції, розуміє особливості взаємин у маркетингу, купівельних методів і безпечних угод. Випробовує роботу сайту і дає оцінку. Працює в команді, підлеглий менеджеру вищої ланки.

**Розробник інтернет-додатків** планує і проєктує реляційні бази даних. Розробляє структуру бази даних, будує клієнтські додатки бази да-

них, стежить за дотриманням правил безпеки даних. Підпорядкований менеджеру.

**Аналітик ІБ (інформаційної безпеки)** розробляє і документує проєкти з інформаційної безпеки, робить аудит систем управління ІБ, аналізує захищеність мережі зв'язку, оцінює інформаційні ризики.

**Адміністратор ІБ** підтримує політику безпеки для Інтернету, поштових і файлових серверів. Здійснює аналіз журналів доступу, антивірусний захист. Усуває недоліки інформаційних систем.

**Адміністратор безпеки баз даних (БД)** підтримує системи у рамках обраної політики безпеки; забезпечує належний рівень конфіденційності і цілісності даних; готує і зберігає резервні копії даних, періодично перевіряє їх, створює і підтримує в актуальному стані призначені для користувача облікові записи; відстежує інформацію про недоліки системи і своєчасно вживає необхідних заходів; періодично тестує захищеність системи.

**Адміністратор антивірусної безпеки** знає перелік встановлених в підрозділі робочих станцій (РС) або автоматизованих робочих місць (АРМ) і перелік завдань, що вирішуються з їх використанням; забезпечує постійний контроль за виконанням співробітниками підрозділу встановленого комплексу заходів щодо забезпечення захисту від вірусів і шкідливого ПЗ; інформує керівництво підрозділу і співробітників служби забезпечення безпеки інформації про спроби вірусних атак.

**Якості, необхідні для цієї професії.** Знання англійської мови, логічність мислення; гнучкість і динамічність мислення; аналітичні здібності; високий рівень розвитку пам'яті, концентрації і перемикання уваги; здатність грамотно виражати свої думки; високий рівень розвитку технічних і математичних здібностей; розвинена увага, уважність; акуратність; терплячість; наполегливість; цілеспрямованість; відповідальність; схильність до інтелектуальних видів діяльності; уміння самостійно приймати рішення; незалежність (наявність власної думки).

**Кар'єра і зарплата в Україні.** IT-спеціалісти зараз заробляють чи не найбільші гроші порівняно з іншими молодими фахівцями. Їх середні зарплати становлять 8000–12000 грн. Починають молоді спеціалісти

хоч і не з найпрестижніших посад, але все одно отримують непогані гроші. Через рік-два, якщо ви розберетеся у своїй роботі, вас переведуть на вищу посаду, а, можливо, запропонують поїхати працювати до іншої країни.

**Плюси.** Високий попит на ринку праці; високі зарплати; перспективи кар'єрного зростання.

**Мінуси.** Постійна робота за комп'ютером; ненормований графік роботи.

**Освіта.** Для майбутнього програміста підійдуть вищі навчальні заклади, в яких є факультети інформаційних технологій, комп'ютерних наук, прикладної математики, електронної техніки.

**Середня плата за навчання:** 5000–1000 грн.

# Політика, зовнішньо- економічна діяльність

- *Дипломат*
- *Політолог*
- *Політехнолог*

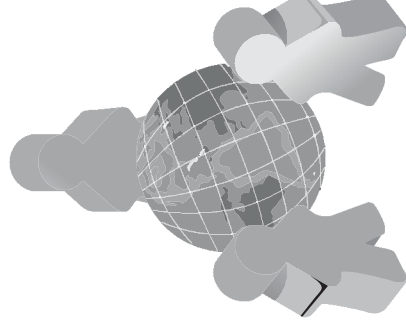

## ДИПЛОМАТ

*Представляти інтереси своєї країни в іноземній державі — справа не проста і відповідальна. Знаходячись за кордоном, дипломати проводять переговори із зарубіжними партнерами, відстоюють інтереси зовнішньої і внутрішньої національної політики.*

**Близькі професії.** Юрист.

**Історія професії.** Дипломатія — одне з найдавніших мистецтв спілкування, яке виникло ще в часи, коли існували племена людей. Тоді переговори вели вожді, старійшини роду. Першою документальною пам'яткою міжнародного права, прототипом договору в часи рабовласницького суспільства вважається договір єгипетського фараона Рамзеса II з царем хеттів Хаттушилем III (1278 р. до н. е.), що постійно використовував воєнні захоплення у полон для поповнення робочі сили, переважали воєнні засоби здійснення зовнішньої політики держав. Дипломатичні зв'язки підтримувалися лише епізодично посольствами, які прямували в окремі країни з певною місією і поверталися після її виконання.

В умовах феодальної роздробленості набула поширення «приватна» дипломатія феодалних суверенів, які у проміжках між війнами укладали мирні договори, вступали у воєнні союзи, влаштовували династичні браки. Широкі дипломатичні зв'язки підтримувала Візантія. В середині XV ст. з розвитком міжнародних відносин поступово з'являються постійні представництва держав за кордоном.

Слово «дипломатія» походить від грецького слова «диплома». Цим словом називалися двоєні дощечки з нанесеними на них письментами, що видавалися посланцям як ввірені грамоти і документи, що підтверджували їх повноваження. Як позначення державної діяльності в галузі зовнішніх відносин слово «дипломатія» ввійшло до вжитку в Західній Європі у кінці XVIII ст.

**Основні обов'язки.** В першу чергу дипломат повинен виступати посередником між двома країнами, розвивати двосторонні відносини між рідною країною і тією державою, де він працює зараз.

Складність у тому, що його завдання — пояснити позицію своєї країни засобами, максимально доступними для іншої сторони. При цьому потрібно враховувати національний менталітет, моральні засади і політичні особливості держави, з якою ведуть переговори для подальшої співпраці.

Представник своєї країни, що перебуває в іншій державі, виконує досить важку роботу не лише посередницького характеру. Він повинен стежити за тим, що відбувається навкруги, і повідомляти про це в Міністерство закордонних справ. Знаходячись безпосередньо в епіцентрі подій, дипломат рекомендує, якої офіційної позиції необхідно дотримуватися в кожній конкретній ситуації. У його обов'язки також входить відстежування реакції інших країн на ті або інші факти громадського життя держави, де він перебуває. Подібно до нервів в організмі, дипломати повинні уловлювати щонайменші відтінки змін у міжнародних відносинах і вчасно повідомляти про це на батьківщині.

Не варто забувати що в посольстві завжди присутня і рутинна паперова робота, пов'язана з організаційними моментами. Сюди відноситься, скажімо, видача віз, зустріч іноземних делегацій, переведення, оформлення документів та інше. Всього не перерахуєш, оскільки, як правило, саме такі обов'язки займають більше 50 % службового часу.

В результаті такої роботи фахівець готує відповідні інформаційно-довідкові матеріали і направляє їх до адміністрації президента, уряду, МЗС і інших відомств.

Умінню аналізувати прагнуть навчати майбутніх фахівців у сфері міжнародних відносин ще із студентської лави. І нарешті, справжнього професіонала відрізняє зібраність, відповідальність за сказане вголос слово і тим більше за здійснений вчинок. Не кожна людина, закінчивши дипломатичний ВНЗ, здатна з'єднати в собі всі змальовані вище риси і якості. Тому далеко не всі можуть досягти кар'єрних висот.

**Якості, необхідні для цієї професії.** Вміння привабливувати до себе, лояльність до людей, знання психології, ерудованість, комунікабельність, аналітичне мислення, ділова поведінка, уміння чітко і зв'язно викладати думки, відповідальність, уміння мовчати, впевненість у собі, ініціативність, гарний фізичний стан.

**Кар'єра і зарплата в Україні.** Дипломатична кар'єра нагадує біг на довгу дистанцію. Вона залежить від дуже багатьох чинників. Але вирішальними є здібності, знання, активність та ініціатива. У дипломатії неможливо терпляче сидіти і чекати чергового підвищення. Необхідно відразу намагатися виявити себе як корисного фахівця, здатного вирішити ту чи іншу конкретну проблему. Неважливо, ким ви при цьому будете, нехай навіть помічником.

Які існують кар'єрні сходинки на дипломатичній службі? Передусім найперша позиція — аташе — офіційна особа, зарахована до дипломатичного представництва як фахівець у певній області, молодший дипломатичний ранг. Далі, піднімаючись по кар'єрних сходах, ви теоретично можете потрапити на ступінь повіреного в справах, посланця або навіть посла. Але це найвищі і почесніші посади, на практиці вони доступні обраним представникам професії.

Зарплата на держслужбі багатьох не влаштує. Історично визнано, що людина, що потрапила в МЗС, має бути готова до певних труднощів, у тому числі фінансових. Але, в перспективі, отримавши напраям за кордон і відпрацювавши від трьох до п'яти років, можна істотно поправити свій фінансовий стан. Висококваліфіковані дипломати — далеко не бідні люди.

**Плюси.** Спілкування з цікавими людьми; творча самореалізація; престижність; високий зарібок.

**Мінуси.** Дуже відповідальна і небезпечна робота.

**Освіта.** Для того, щоб стати дипломатом, вам треба мати ґрунтовну юридичну освіту. Наприклад, НЮАУ ім. Ярослава Мудрого готує спеціалістів для Міністерства зовнішніх справ. Можна закінчити вищі навчальні заклади, які мають факультети міжнародних відносин. Стане у пригоді політологічна освіта.

**Середня плата за навчання:** 8000–12000 грн.

## ПОЛІТОЛОГ

Спеціалістів цієї професії раніше не було чутно, їх не цитували ЗМІ, не показували по телевізору. Сьогодні все змінилось. Політологи — люди, яких поважають, інтерв'ю з ними показують у новинах, запитують їх думку щодо нової політичної події у країні. Можна сказати, що професія зараз переживає кращі часи.

**Близькі професії.** Юрист, політтехнолог.

**Історія професії.** Політологія — це одна з наук про політику, ґрунтується наукового знання, що вивчає політику, політичні відносини і владу в суспільстві. Вона має давню історію. Вже мислитель Давньої Греції і Давнього Риму трактували державу філософськи: держава — найвище втілення розуму. Першими мислителями у цій сфері були видатні філософи Давньої Греції — Платон і Аристотель.

**Основні обов'язки.** Політика — це в чомусь азартна гра. Це суміш влади, грошей, злетів, поразок. Це поєднання різних людських знань: філософії, економіки, соціології, психології. Якщо у вас є бажання брати участь у цій складній, але захоплюючій грі — обирайте професію політолога. Політики роблять політику, а політологи оцінюють їх дії.

Професія політолога передбачає дослідження всіх сфер суспільного життя, пов'язаних з політикою. Предмети вивчення — політична культура і поведінка, політичні системи, державний лад, влада і владні відносини. До обов'язків політолога також входить роз'яснення широким масам процесу формування політичних систем, їх переваг та недоліків, прогнозування наслідків нововведень і тенденцій.

Професійна політолог повинен уміти виявляти позиції основних учасників політичних подій з урахуванням їх ролей, визначати існуючу розстановку суспільно-політичних сил і можливі тенденції її зміни. Професійна політолог важливі також знання у галузі організаційної роботи, що дозволяють забезпечити необхідну дисципліну і контроль, здійснювати кадрову політику. Світ політики дуже мінливий. І задача політолога крокувати з ним у ногу. Необхідно постійно виробляти

нові концепції і програми політичної діяльності. Політологи вивчають безліч проблем сучасної політики. Потрібно вловлювати, як діють політичні процеси на суспільство і як вони впливають на політичну свідомість народу та формування політичних інтересів у різних соціальних групах.

Гарний політолог — «дзеркало» політиків. Висловлюючи та захищаючи різні позиції, інтереси та погляди, політичні і правові переконавання, політолог повинен знати і розуміти відомі політичні і правові ідеї теорії минулого.

Скоріш за все вам доведеться давати коментарі до актуальних подій поточної політики у ЗМІ — на радіо, телебаченні, у газетах та інтернет-виданнях, писати наукові і газетні аналітичні статті, готувати аналітичні матеріали для замовників, брати участь у круглих столах та наукових конференціях. Часто політологи працюють у вищих навчальних закладах і викладають політологію, яка є обов'язковим курсом практично всіх спеціальностей українських ВНЗ.

Фахівець, який досконало розбирається в усіх течіях та підводних каменях великої політики, здатен стати не тільки спостерігачем, але й активним учасником політичного процесу.

**Якості, необхідні для цієї професії.** Самокритичність; самостійність; здатність аргументовано обстоювати свою думку; прагнення до професійної досконалості; цілеспрямованість; вибірковість уваги; здатність до образного уявлення предметів, процесів і явищ; динамічне, абстрактне (абстрактні образи, поняття), аналітичне мислення; ерудованість; уміння грамотно виражати свої думки; швидко орієнтуватися в подіях; розумова працездатність; емоційна стабільність; схильність до дослідницької діяльності; здатність прогнозування.

**Кар'єра і зарплата в Україні.** Фахівці можуть працювати у вищих навчальних закладах і незалежних аналітичних центрах. Окрім громадських організацій, знання професійного політолога можуть знадобитися в інформаційних агентствах і ЗМІ. Звісно, можна стати політиком, якщо є велике бажання, — спеціальність сприяє. Зарплати політологів коливаються від 1500 грн до 3000–4000 грн залежно від того, де вони змогли застосувати свої знання.

**Плюси.** Ви постійно перебуваєте в курсі останніх подій; можете впливати на хід історії; престижність; висока зарплата.

**Мінуси.** Низький попит на ринку праці; високий рівень відповідальності.

#### Освіта.

- Київський національний університет ім. Т. Шевченка
  - Національний університет «Києво-Могилянська академія»
  - Національний технічний університет України «Київський політехнічний інститут»
  - Львівський національний університет ім. І. Франка
  - Львівська політехніка
  - Національна юридична академія ім. Я. Мудрого
  - Київський національний економічний університет ім. В. Гетьмана
  - Національний педагогічний університет ім. М. П. Драгоманова
  - Харківський національний університет ім. В. Н. Каразіна
  - Національний технічний університет України «Харківський політехнічний інститут»
  - Донецький національний університет
- Середня плата за навчання:** 5000–9000 грн.

## ПОЛІТЕХНОЛОГ

*Робота політехнологів (або політичних консультантів) на виборах йде в умовах жорсткої конкуренції та інформаційного протистояння. У хід йде весь спектр «чорно-білого» піару. До їх роботи всі ставляться по-різному. Одні захоплюються тією легкістю, з якою вони маніпулюють свідомістю мас, інші дорікають у цинізмі та продажності, треті вважають їх діяльність звичайним бізнесом.*

**Близькі професії.** Політолог, юрист, іміджмейкер, PR-менеджер.

**Історія професії.** Професія політехнолога, як це не дивно, є однією з найдавніших в історії людства. Вона зародилася разом з виникненням держави, водночас з появою влади і боротьби за неї. Саме перші політехнологи створили легенду божественного походження царів Давнього Китаю і фараонів Єгипту. Саме їм належала ідея сак-



рального, магічного характеру влади. Не секрет, що політичні дії того часу (імператори, цари, міністри і полководці) часто самі були талановитими політехнологами. Проте в сучасному вигляді професії тоді ще не існувало. Пройшло багато років, перш ніж у середині ХХ ст. у зв'язку з поширенням демократії і прогресом масової культури, професія набула свого сьогоденного характеру. Тоді ж у неї з'явилася нинішня назва.

**Основні обов'язки.** Політехнолог — професія, подібна до професії політолога, але вона, до всього, передбачає безпосередню участь у політичних подіях. Залежно від ситуації, політехнолог може виконувати різні функції, але мета у нього одна: представити свого замовника (конкретного політика чи партію) у найвигіднішому світлі, і тим самим добитися його перемоги на виборах, проходження до тієї чи іншої владної структури, зростання його політичного рейтингу тощо. Як правило, політехнолог працює в команді з соціологами, іміджмейкерами, спірайтерами та багатьма іншими фахівцями, які відповідають за «обличчя» клієнта.

Якщо в найближчому майбутньому не намічається значних політичних подій (виборів, референдумів тощо), політехнолог займається організацією повсякденного життя партії, готує поточні збори, семінари і конференції.

**Якості, необхідні для цієї професії.** Самостійність; здатність аргументовано обстоювати свою думку; прагнення до професійної досконалості; цілеспрямованість; вибірковість уваги; здатність до об'єктивного уявлення предметів, процесів і явищ; динамічне, абстрактне (абстрактні образи, поняття), аналітичне мислення; ерудованість; уміння грамотно виражати свої думки; швидко орієнтуватися в подіях; розумова працездатність; емоційна стабільність; здатність прогнозування.

**Кар'єра і зарплата в Україні.** Зарплата початківця коливається у межах 1500–2000 грн. Досвідчений фахівець може отримувати зарплату у кілька тисяч доларів, але для цього треба стати справжнім майстром своєї справи. Основну частину доходу політехнологу приносять виборчі кампанії. На жаль, на сьогодні в Україні вони — часті гості. А от для політехнолога це якраз дуже добре. Кар'єрне зростання політ-

технолога обмежене. Можна лише отримувати вищі зарплати. Якщо є бажання, можна піти у політику.

**Плюси.** Висока зарплата; престижність.

**Мінуси.** Ваша робота залежатиме від виборів у державі; високий рівень відповідальності за результат перед клієнтом.

#### Освіта.

- Київський національний університет ім. Т. Г. Шевченка
- Національний університет «Києво-Могилянська академія»
- Національний технічний університет України «Київський політехнічний інститут»
- Львівський національний університет ім. І. Франка
- Львівська політехніка
- Національна юридична академія ім. Я. Мудрого
- Київський національний економічний університет ім. В. Гетьмана
- Національний педагогічний університет ім. М. П. Драгоманова
- Харківський національний університет ім. В. Н. Каразіна
- Національний технічний університет України «Харківський політехнічний інститут»
- Донецький національний університет

**Середня плата за навчання:** 5000–9000 грн.

# Сервіс

- ⊙ Кухар
- ⊙ Майстер манікюру, педикюру
- ⊙ Метрдотель
- ⊙ Офіціант
- ⊙ Перукар

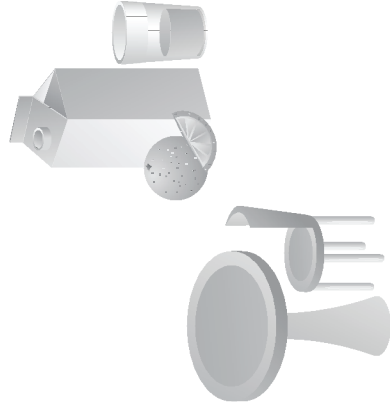

## КУХАР

*Кухар — це людина, професією якої є приготування їжі. Кухар повинен мати високий загальний інтелект, добре розвинені дотик та нюх; координацію рухів рук; високі показники концентрації, переключення, стійкості та об'єму уваги; добре розвинену довготривалу, мовно-логічну, зорову, образну, оперативну пам'ять.*

**Близькі професії.** Бармен, офіціант.

**Історія професії.** Від покоління до покоління передавали люди досвід приготування їжі. Вони дбайливо зберігали всі традиції, пов'язані з їжею, розуміючи, що їжа — основа життя, здоров'я і благополуччя. Ще в Давній Греції виник культ Асклепія, міфічного лікаря-цілителя на ім'я Ескулап. Його дочка Гігея вважалася покровителькою науки про здоров'я, а вірною помічницею їй була куховарка Куліна. Вона стала покровителькою кухарської справи. Звідси і назва «кулінарія» (від лат. *culina* — кухня).

У прадавніх письмових пам'ятниках Вавилона, Єгипту, Китаю і арабського Сходу вже знаходяться записи окремих кулінарних рецептів. Всесвітню славу придбали твори французьких гастрономів XIX століття: Карема, Кремона, Ескоф'є.

Професії кухаря на Русі довгий час не існувало. Приготування їжі як один з видів майстерності виділилося і перетворилося на особливу спеціальність лише в X столітті.

Першу спробу створити наукову основу кулінарії зробили французи у кінці XVIII–початку XIX ст. Не даремно на кухню багатьох народів світу зробила великий вплив саме французька кухня.

Кулінарія як наука виникла на Русі лише наприкінці XVIII ст. Розвиток професійної кулінарії пов'язаний з появою підприємств позадомашнього харчування. Спочатку це були корчми (від слов'янського кореня «корми»), в яких подорожні могли знайти притулок і їжу. Потім з'явилися придорожні корчми — тракти (від лат. «*tractus*» — шлях, потік) — готелі з обіднім залом і кухнею. В той же час разом з корчмами у великих містах стали з'являтися ресторани (від фр. «*restauration*» — відновлення).

**Основні обов'язки.** У професії кухаря багато романтики. Напевно, в кожному з нас живе естет і гурман. Розохотити апетит може не лише приємний аромат, але і оригінальне оформлення страв. Задовольнити найвишуканішу фантазію гастронома, доставити смакову насолоду — дано кухареві. Найпривабливіше в мистецтві кулінарії — це, напевно, те, що воно як жодне інше матеріальне — його можна спробувати!

Кухар готує різноманітні страви, розраховує кількість продуктів, необхідних для приготування певної кількості порцій, організовує прайвильне зберігання продуктів.

Чистить і перевіряє використовуване устаткування, стежить за його безперебійною роботою.

Гарний кухар пам'ятає безліч рецептів, здатний із звичайних продуктів приготувати вишукані і смачні блюда. Може на око визначити необхідну кількість солі і спецій. Професіонал має добре розвинене почуття часу, йому потрібна відмінна нюхова і смакова чуливість. Кухар повинен уміти красиво оформляти приготовані блюда. Але цьому фахівцеві доводиться займатися не лише кулінарною «творчістю». Він також складає меню, заявки на продукти і напівфабрикати, виробляє розрахунок необхідної сировини і виходу готової продукції, контролює її якість.

Гарний кухар рано чи пізно стає шеф-кухарем. *Шеф-кухар* придумує, вишукує і вдосконалює рецепти рідкісних блюд. Самовираження нічим не обмежене — професія може стати високим мистецтвом. У багатьох ідальнях, корчмах і кафе шеф-кухар — це кухар з додатковими обов'язками: він сервірує, організовує банкети і керує виробництвом. Він — адміністратор, кухар і завгосп в одній особі, що відповідає за роботу рядових кухарів і офіціантів, технологію приготування страв, закупівлю продуктів. Складає заявки на необхідні продовольчі товари, напівфабрикати і сировину, забезпечує їх своєчасне отримання зі складу, контролює терміни, асортимент, кількість і якість їх вступу і реалізації. Забезпечує на основі вивчення попиту споживачів різноманітність асортименту блюд і кулінарних виробів, складає меню. Здійснює постійний контроль над технологією приготування їжі, нормами закладки сировини і дотриманням працівниками санітарних вимог і правил осо-

бистої гігієни. Здійснює розміщення кухарів і інших працівників виробництва. Складає графік виходу кухарів на роботу. Проводить бракераж готової їжі. Організовує облік, складання і своєчасне представлення звітності про виробничу діяльність, впровадження передових прийомів і методів праці.

Шеф-кухар не повинен палити: сигаретний дим притуплює чуливість смакових рецепторів. Те саме можна сказати і про алкогольні напої. Навіть ковток пива спотворює відчуття від страви або повністю міняє її. Люди із захворюваннями органів травлення, хворобами шкіри (навіть незначними) просто не допускаються до роботи на кухні. Перевірки ж трапляються нерідко — майже кожен три місяці. З цим у кухарів строго!

Кухар може мати вузчу спеціалізацію і бути *кухарем-кондитером*. Усі ці кондитерські виробы випікаються як на великих кондитерських фабриках, так і в невеликих приватних і державних кондитерських цехах. Люди, що працюють там і займаються випічкою і оформленням вже готових кондитерських виробів, називаються кондитерами. Робота кондитерів дуже цікава і творча, адже потрібно так випекти торт, а тим більше його прикрасити, щоб людині дуже захотілося його спробувати. Ось саме тому кожен хороший кондитер повинен мати фантазію і художній смак, а тим більше, якщо він працює в тих кондитерських цехах, які переважно спеціалізуються на виробництві тортів на замовлення. Більшість тортів замовляються до ювілеїв, весіль або дитячих днів народження і природно, що прикрасу такого торта можна довірити тільки справжньому майстрові своєї справи. Ще в роботу кондитера входить заміс різного тіста, його випічка і приготування різних кремів. Замість тіста частенько проводиться вручну, а його випічка проходить при високих температурах, тому робота кондитера не з легких. Особливо жарко в кондитерських цехах буває в літню пору року. Кондитер має бути фізично витривалий, тому що він працює цілий день стоячи. Також у нього має бути певний талант в приготуванні виробів за рецептом, адже всім відомо, що з однакового набору продуктів дві різні хазяйки приготують за одним рецептом дві різні страви. У кондитера має бути розвинений тонкий смак і нюх, а також смакова пам'ять. Кондитер повинен мати

хороший окомір, тому що зазвичай нарізка тістечок з одного великого пласта тіста відбувається на око і тільки потім зважується.

Ще один різновид кухарської професії — спеціальність *пекаря*. Професія пекаря цікава і почесна, вона поширена всюди і потрібна всім. Теплий, ароматний, рум'яний хліб на столі — завжди радість. Асортимент хлібобулочних виробів широкий і різноманітний. Це і різні батони, булки, калачі, ватрушки і різноманітні кондитерські вироби, напівфабрикати для яких також готує пекар. Сучасне хлібопекарське виробництво оснащено поточковими комплексно-механізованими лініями, які обслуговує (здійснює пуск і зупинку, регулює рух пічного конвеєра) пекар. Він стежить за машинним обробленням тіста, за витримкою тіста перед посадкою в піч, визначає його готовність. Таким чином, основним обов'язком пекаря є контроль за формуванням, випічкою виробів. Серед виробів, що випікаються, є і такі, виробництво яких поки що не вдається повністю механізувати. Тому в пекарській справі дуже потрібні умлі руки. Майстрові також необхідно вміти розподіляти свій час, оскільки ручні операції (підрізування ножем та ін.) включені в цикл роботи конвеєра, порядок роботи якого не можна ні порушити, ні затримати. Досвідчений пекар — спостережливий і уважний працівник. Він уміє на око і на дотик визначати якість напівфабрикатів, міру готовності заготовель, вчасно помітити збої, що починаються в роботі устаткування. Пекар повинен мати хорошу пам'ять, оскільки йому необхідно пам'ятати, як виглядають вироби у той або інший момент в пекарній камері (їх колір і форму). Але головне в його роботі — зацікавленість, відповідальне ставлення до своїх виробничих обов'язків. Працюють пекарі у спеціалізованих цехах хлібозаводів, світлих, виблискуючих чистотою. Специфічні умови пекарного виробництва — підвищена температура і вологість повітря — вимагають від працівників, зайнятих тут, певного фізичного загартування, витривалості.

**Якості, необхідні для цієї професії.** Фізична витривалість, гарне здоров'я, терплячість, доброзичливість і привітність; відповідальність; акуратність; оригінальність; творче начало; винахідливість; розторпливість, спритність; тонкі смакові відчуття; добре розвинений нюх; дотикові відчуття (уміння вчасно визначити готовність блюда за допо-

могою дотику, нюху тощо); гарна пам'ять, творча, просторова уява; почуття часу.

**Кар'єра і зарплата в Україні.** Вступивши до відповідного навчального закладу, ви вже можете пробувати свої сили у куховарській справі — влаштовуйтесь у будь-яку кав'ярню на підсобній роботі або помічником кухаря. Попереду вас чекає посада шеф-кухаря, а якщо вам подобається готувати їжу, маєте талант у вигадуванні нових страв, на вас чекають престижні ресторани і кав'ярні. Зарплата спочатку становитиме від 1500 до 3000 грн залежно від місця роботи і регіону. Потім отримуватиме більше: зарплати гарних шеф-кухарів сягають і 10000 грн. Зрештою, ніхто не заважає вам відкрити свій заклад громадського харчування і отримувати такі прибутки, які бажаєте.

**Плюси.** Стабільний дохід; попит на ринку праці; постійне набуття досвіду.

**Мінуси.** Велике фізичне навантаження (стояти по 8–10 годин біля плити нелегко); постійна напруга уваги; позмінна праця. Іноді доводиться працювати у «гарячих цехах кухні» поблизу плити, у приміщенні може бути висока температура, підвищена вологість і забрудненість повітря, протяги і виробничий шум.

**Освіта.** Здобути освіту можна у профтехучилищах на спеціальному «кухар-кондитер», «Пекар».

Також можна закінчити такі вищі навчальні заклади:

- Київський національний торговельно-економічний університет
- Національний університет харчових технологій
- Одеська національна академія харчових технологій
- Полтавський університет споживчої кооперації України
- Харківський торговельно-економічний інститут

**Середня плата за навчання:** 3000–9000 грн.

## МАЙСТЕР МАНІКЮРУ, ПЕДИКЮРУ

*Сучасний модний манікюр і педикюр — це комплекс процедур. Майстер з манікюру та педикюру володіє технологіями нігтьового ди-*

займу, мистецтвом прикрашання нігтів і знаннями про все, що з цим пов'язане, — матеріали, інструменти, устаткування.

**Близькі професії.** Перукар, косметолог.

**Історія професії.** Любов людства до красивих нігтів простежується в різних культурах дуже давно. Манікюрний набір з литого золота, датований 3200 р. до н. е., був знайдений у халдійських похованнях у південній частині розвалин Вавилона. Кольорові нігті, що ще не стали символом «жіночності», служили свого роду уніформою для римських і асирійських воїнів, які фарбували нігті, підстригалися і фарбували губи, перш ніж йти у бій. У Єгипті в I ст. до н. е. використовували цілий спектр відтінків фарби для нігтів як своєрідний станований «код»: яскраві, насичені тони означали приналежність до царської сім'ї; раби могли наважитися нанести собі на нігті тільки бліді, пастельні фарби.

Цариця Єгипту Клеопатра використовувала хну для забарвлення своїх довгих нігтів у теракотовий колір.

Манікюр сучасного вигляду виник у Франції в 1830-ті роки, коли королю Луї Філіпу довелося видалити задирку на пальці. Докторові, який виконав цю невелику операцію, наказали розробити набір для догляду за руками.

У 1917 р. сталася знаменна подія: вперше з'явився рожевий лак для нігтів, а вже до 1920 р. лаки різних кольорів можна було купити в аптеках по всьому світу.

**Основні обов'язки.** Манікюрниця виконує косметичну обробку нігтів, надає їм форми, проводить гігієнічне чищення, шліфовку, лікування. Сучасний майстер проводить також спа-процедури (оздоровчі дії за участю води), робить масаж пальців рук, розслабляючі процедури, обгортання і т. д. Потім майстер покриває нігті лаком, виконує різні малюнки, може робити нарощування нігтів за допомогою різних матеріалів, проводити їх корекцію і при необхідності видаляти. Він займається дизайном не лише за допомогою лаків різних кольорів, але і додаткових прикрас, незвичайних матеріалів. Останнім часом проводиться багато конкурсів з нейл-дизайну (від англ. nail — ніготь).

Манікюрниця повинна знати правила виконання манікюрних робіт і їх безпеки, орієнтуватися в різноманітні засоби з догляду за нігтями,

знати інструменти і прийоми користування ними. Фахівець з дизайну нігтів повинен освоїти основи кольорознавства, закони композиції і малюнка, властивості різних матеріалів для прикраси нігтів. Треба розбиратися в структурі нігтів, уміти визначати можливі захворювання, знати способи зміцнення і лікування крихких і ламких нігтів. Майстер манікюру зазвичай займається і педикюром. Він робить гігієнічну чистку нігтів на пальцях ніг, очищення наростів на ступнях, зняття мозолів, обпилює нігті, надає їм необхідної форми і покриває лаком.

Майстер педикюру повинен знати правила виконання робіт педикюру, правила санітарії і гігієни, способи надання першої медичної допомоги.

Окрім усього іншого, майстру манікюру-педикюру доводиться бути трошки психологом, відчувати настрої клієнта, уміти вислухати людину. Знадобиться вміння спілкуватися, приваблювати до себе співрозмовника. Адаже за день через руки манікюрниці може пройти більше 10 чоловік.

**Якості, необхідні для цієї професії.** Творче мислення, вміння наперед бачити результат, уважність, акуратність, точна координація рухів, гарна моторика пальців рук, комунікабельність, терпіння.

**Кар'єра і зарплата в Україні.** Заробітна плата часто залежить від кількості клієнтів і вартості проведених робіт. Ну і, звичайно, від рівня цін самого закладу, де працює манікюрниця. У солідному салоні з постійною клієнтурою при повній зайнятості прибутки можуть бути досить високими, приблизно у півтора раза перевищуючи середній рівень зарплати в промисловості.

Як кар'єрна перспектива можливе приватне підприємництво, відкриття власного кабінету або салону краси.

**Плюси.** Робота позмінно. «Живі гроші» — скільки обслуговував клієнтів, — стільки і отримав. Можливість працювати «вільним художником», коли напрацювали свою клієнтуру.

**Мінуси.** Постійна сидяча поза; постійний контакт з хімічними речовинами; під час накладання штучних нігтів доводиться вдихати шматочки акрилу та інших матеріалів, що негативно впливає на стан легенів.

**Освіта.** Диплом манікюрниці можна отримати після закінчення відповідних курсів. Це курси манікюру і педикюру, нарощування і дизайну



нігтів, акрилового ліплення та ін. Отримані дипломи дозволяють працювати за фахом в будь-якому салоні краси чи перукарні.

## МЕТРДОТЕЛЬ

*Обов'язок метрдотеля — зустріти гостей (відвідувачів) безпосередньо біля входу в обідній зал, розмістити їх в залі і забезпечити якісне обслуговування офіціантами — що знаходяться в підпорядкуванні метрдотеля. Якщо необхідно, спільно з охороною вирішувати конфлікти, що виникають в залі.*

**Близькі професії.** Офіціант, шеф-кухар.

**Історія професії.** Метрдотель (з фр. *maitre d'hotel*) — домоправитель, дворецький, старший офіціант, розпорядник залу — такі різні визначення цієї професії, що говорять про зміну її змісту впродовж історії і про різноманіття її конкретного виконання.

Спочатку цей термін вживався у Франції для позначення хазяїв заїжджих дворів при поштових станціях, де в основному не зупинялися надовго, а відпочивали і обідали подорожуючі. Прийом усе нових і нових гостей, розсадження їх у великій залі за спільним столом (табльдотом), з'ясування їх бажань, прийняття замовлень, особлива турбота про знатних мандрівників і обслуговування їх особисто, консультації під час вибору марки вина, а також розрахунок — усі ці обов'язки лежали на перших метрдотелях, що мали у своєму розпорядженні штат прислуги для виконання різних доручень. Важливим і істотним було те, що метрдотель увесь час знаходився разом з гостями в залі, будучи готовим завжди до послуг, і в той же час постійно тримав під контролем свою «команду», коригуючи і прискорюючи виконання нею своїх обов'язків. Обидві ці функції метрдотеля зберігалися як істотні риси професії і донині, хоча завдання його стали набагато простіші.

Сучасний метрдотель, по суті, — керівник штату офіціантів.

**Основні обов'язки.** В обов'язки метрдотеля входить зустріч гостей (відвідувачів) безпосередньо біля входу в обідній зал. Він про-

воджає їх на місце, враховуючи при цьому склад і кількість гостей, їх суспільний стан, стать і навіть час, який вони мають у розпорядженні. Знаючи, наприклад, що відвідувачі поспішають до театру, метрдотель повинен або посадити їх до офіціанта, що працює особливо швидко і чітко, або дати особливу вказівку будь-якому своєму підлеглому обслужити цих гостей швидко. Водночас метрдотель зобов'язаний постійно спостерігати, що відбувається в залах, час від часу проходячи між столиками або слідкуючи зі свого місця за «полем битви».

Метрдотель повинен знати і відчувати ритм припливу відвідувачів як сезонний, так і денний, щоб підтримувати роботу в спокійному, ненапруженому ритмі не за рахунок закриття дверей закладу, а за рахунок умілого, свідомого регулювання роботи своєї «команди». Від роботи метрдотеля багато в чому залежить обличчя ресторану. Він — друга після шеф-кухаря «головна людина» закладу.

Він же контролює роботу офіціантів і барменів, стежить за якістю обслуговування, контролює розрахунки клієнтів з офіціантами, підписує рахунки, приймає замовлення у особливо важливих клієнтів ресторану, розміщує їх, робить їм особливі знаки уваги як представник адміністрації закладу, забезпечує організацію і проведення обслуговування на банкетах.

**Якості, необхідні для цієї професії.** Відмінне здоров'я, велика витривалість, показовий, бездоганний зовнішній вигляд, що викликає симпатію у відвідувачів, уважність, витримка, чарівливість, ерудованість, уміння знаходити рішення в нестандартних ситуаціях.

**Кар'єра і зарплата в Україні.** Як правило, всі метрдотелі у минулому самі були офіціантами. Зарплата їх залежить від місця роботи і складає від 3000 до 5000 грн. Подальше кар'єрне зростання можливе тільки у разі здобуття додаткової освіти.

**Плюси.** Ексклюзивність професії; престижність; можливість понайомитися з відомими людьми.

**Мінуси.** Постійно доводиться бути на ногах; нервова напруга.

**Освіта.** Професія не вимагає спеціальної вищої освіти, але спеціальна освіта у сфері управління або туризму і готельно-ресторанного бізнесу є великим плюсом.

**Середня плата за навчання:** 6000–8000 грн.

## ОФІЦІАНТ

*Професійна діяльність офіціанта, передусім, передбачає спеціально спрямоване спілкування між ним і відвідувачами. Специфікою для професійної діяльності офіціанта є те, що вона не піддається істотній механізації і автоматизації, основна частина робочих операцій виконується без застосування якихось технічних засобів, тобто безпосередньо з використанням ручної праці.*

**Близькі професії.** Бармен, кухар, метрдотель.

**Історія професії.** Перші офіціанти з'явилися ще у Стародавньому Єгипті близько 6 тис. років тому. В Україні офіціанти з'явилися разом з ресторанами європейського типу. Офіціантові належало носити фрак, білий жилет, краватку-метелика і рукавички, бути поголеним і постриженим, на відміну від «полових», які обслуговували відвідувачів у корчах і були одягнені в білі сорочки навіпуск. В основному полові були із селян. Хлопчика брали в підручні, і він протягом чотирьох років освоїв ази професії, починаючи з мийника посуду і прибиральника. Потім молода людина поступово опанувала науку подання страв, роботи з клієнтами, правилами розрахунку.

**Основні обов'язки.** Незважаючи на те, що ця професія вважається однією з простих, вона вимагає опанування певних навичок і знань. Головною метою роботи офіціанта є оперативне обслуговування відвідувачів, ознайомлення їх з меню, прийом і виконання замовлень, сервіровка столу, складання меню для банкетів, офіційних прийомів, розрахунок з відвідувачами і прибирання столів. Офіціант зобов'язаний досконало володіти всіма тонкощами етикету. Кого обслужити в першу чергу: головного гостя-чоловіка або чарівну хазяйку вечора, вередливе десятирічне чадо або пані похилого віку? Сервіровка столу повинна займати лічені хвилини, адже справжній профі не замислюється, з якого боку поставити пирогову тарілку, а з якого покласти ніж для риби. Якщо ви думаєте, що завдання офіціанта тільки подати і приборати, то ви помиляєтеся. Офіціанти є сполучною ланкою між відвідувачем і ком-

панією або рестораном, що надають їжу: 90 відсотків усієї інформації про кухню, особливості тієї або іншої страви клієнт отримує з вуст обслуговуючого персоналу. Тому знати специфіку приготування і подачі фірмових, національних і звичайних страв просто необхідно. Офіціантові також треба прекрасно орієнтуватися в меню і карті вин. Яке вино відтінятиме смак м'яса або надасть родзинку страві, що краще подавати до морепродуктів, птиці — це лише мала частка того, що повинен знати офіціант, щоб не сталося жодних казусів.

Велике значення має і загальний рівень культури. Дотепність, наявність почуття гумору, широкий кругозір будуть тільки додатковим бонусом при відборі офіціантів. Обслуговування класу люкс передбачає знання офіціантами англійської мови. Офіціант повинен розбиратися і в азах психології. Відомі немало випадків, коли тільки спокій і грамотний підхід офіціантів допомагали уникнути малоприємних конфліктів у закладі.

**Якості, необхідні для цієї професії.** Висока точність рухів і швидкість реакції, добре розвинена пам'ять на образи, цифри, правильна грамотна мова і розвинене практичне мислення, доброзичливість, тактовність, уважність, комунікабельність.

**Кар'єра і зарплата в Україні.** Офіціантами працюють дві категорії людей. Першу складають студенти і молоді люди без спеціальної освіти. Для них ця робота — тимчасовий спосіб заробити гроші. Друга категорія — це професійні офіціанти, віддані своїй справі, з яких з часом виростають адміністратори, а іноді навіть директори кафе і ресторанів. Заробітна плата істотно залежить від місця роботи, найчастіше вона складається з невеликого окладу і чайових. Звичайно, що чим вище рівень закладу і його ціни, тим більше розмір чайових. Але не варто забувати, що їх розмір залежить, у першу чергу, від розторопності офіціанта і його вміння догоджати клієнтам. Середньостатистичний офіціант отримує зарплату 1500–2000 грн, а розмір чайових — необмежений.

Офіціант з часом може дослужитися, наприклад, до адміністратора, керівника або навіть директора закладу.

**Плюси.** Високий попит на ринку праці; висока зарплата; можливість спілкування з великою кількістю людей.

**Мінуси.** Фізичне навантаження (постійне перебування на ногах); підвищена моральна і матеріальна відповідальність; наявність специфічних умов праці (робота по змінах, шум); необхідність враховувати індивідуальні запити й особливості відвідувачів і пов'язані з цим емоційні навантаження.

**Освіта.** Зараз освіту офіціанта можна здобути у профтехучилищах на спеціальності, яка так і називається «Офіціант» або «Офіціант-бармен». Для подальшого кар'єрного зростання непогано було б закінчити один із спеціалізованих вищих навчальних закладів. *Див. Кухар.*

## ПЕРУКАР

*Перукар (з фр. *pariguer*) — фахівець, що займається стрижкою, причісуванням, укладанням волосся, голінням.*

**Близькі професії.** Стиліст, візажист, модельєр, дизайнер.

**Історія професії.** Витоки перукарського мистецтва йдуть у глибоку давнину. Відомо, що вже за 2–3 тис. р. до н. е. нашим предкам було властиво прикрашати свою зовнішність зачісками. Цікаву форму зачісок створили в Стародавньому Єгипті. Для її виконання вимагалися послуги спеціально навчених рабів. Єгиптяни забарвлювали волосся хною, прикрашали зачіски декоративними елементами.

Епоха Відродження, або Ренесанс, була найважливішим етапом в історії перукарського мистецтва. В цей час в Італії у чоловіків вважалася модною зачіска двох основних типів: волосся або гладко зачісували назад, або носили зачіску з чубком. Обличчя гладко голили.

У жінок особливо красивим вважалася золоте волосся. Красивим вважалася високий лоб. Зачіска могла бути дуже складною і вишуканою. Вона складалася з комбінації кіс, локонів, прикрашених перлинними намистами, вусями, стрічками. Іноді молоді дівчата носили розпущене волосся.

У XVII ст. Франція стає законодавцем в області моди і зачісок. Зачіски епохи бароко були цілком підпорядковані етикету двору і відрізнялися

пишнотою, манірністю, кількістю прикрас і складною технікою виконання.

У 1904 р. в Німеччині вперше була виконана тривала завивка волосся — перманент. У 20-х рр. XX ст. з'являються нові хімічні барвники і освітлювачі волосся. Забарвлення волосся дозволило надавати зачісці додатковий ефект, пожевавлювати її.

З появою кінематографу на форму зачісок великий вплив почало мати мистецтво кіно. Втім і сьогодні кіно грає не останню роль у віяннях перукарської моди.

**Основні обов'язки.** Професіональний перукар — це свого роду архітектор образу, що вміє перетворити наш буденний вигляд на щось чарівливе і неповторне. Хоча є такі люди, які, дивлячись на свою зачіску, можуть байдуже заявити, що волосся не зуби — виростуть, більшість з нас дуже трепетно ставиться до цього природного дару. І у зв'язку з цим до перукарів пред'являють дуже багато вимог.

Перукарі — творці і виконавці зачіски. Вибираючи той або інший її тип, професіонал повинен ураховувати не лише будову і особливості обличчя клієнта, але також його вік і стать, національні риси і, що дуже важливо, модні напрями в перукарському мистецтві. Спілкуючись з клієнтом, майстер у своїй увазі малює всілякі творчі рішення і підбирає варіанти, максимально відповідні саме для цієї людини. Вдала зачіска здатна творити із зовнішнім виглядом феєричні дива, створюючи з пелюшок і франкенштейнів прекрасних принцес і принців. А при цьому майстерність і творча уява перукаря — головна умова для створення яскравого і неповторного образу.

Ця професія затагує людину. Досвідчений перукар, що любить свою справу, а найголовніше — процес творчості у ньому, вже може на око визначити, чи піде та або інша зачіска його клієнтові, дати поради із стилю одягу і макіяжу і, врешті-решт, стати незамінним помічником у вирішенні проблеми дружби з дзеркалом.

Для того, щоб бути гарним фахівцем, перукар не повинен зупинятися на досягнутому рівні. Він постійно повинен удосконалюватися, знайомитися з новинками, відвідувати семінари і майстер-класи. Тільки такий фахівець буде завжди затребуваний на ринку праці і тільки до такого майстра знову і знову приходитимуть клієнти.

**Якості, необхідні для цієї професії.** Нервово-психічна стійкість; фізична витривалість; просторове мислення; креативність, гарна зорюва пам'ять; правильне кольоросприйняття; висока координація рухів; художні здібності, уміння управляти собою; комунікативні здібності; спостережливість; тактовність; акуратність, охайність; естетичний смак, знання основ психології.

**Кар'єра і зарплата в Україні.** Мінімальні зарплати початкового перукаря широкого профілю близько 1300–1700 грн, перукар з досвідом роботи від двох років, що виконує стрижки, зачіски, фарбування, може сміливо розраховувати на зарплату в середньому від 2000 грн. Останнім часом все більше перукарів зі своєю клієнтурою можуть дозволити собі зняти окреме приміщення і відкрити невеликий салон.

**Плюси.** Попит на ринку праці; висока зарплата; можливість самовдосконалення; постійні контакти з людьми.

**Мінуси.** Фізичне навантаження (робоча поза — стоячи, з піднятими руками); постійне спілкування з людьми і пов'язані з цим емоційні навантаження; підвищений вміст у повітрі волоссяного пилу, шкідливої пари хімічних речовин.

**Освіта.** Професії перукаря можна навчитися у профтехучилищах за спеціальністю «Перукар». Можна отримати основи знань на курсах перукаря.

**Середня плата за навчання:** 3000–4000 грн.

# ОБИРАЄМО ПРОФЕСІЮ

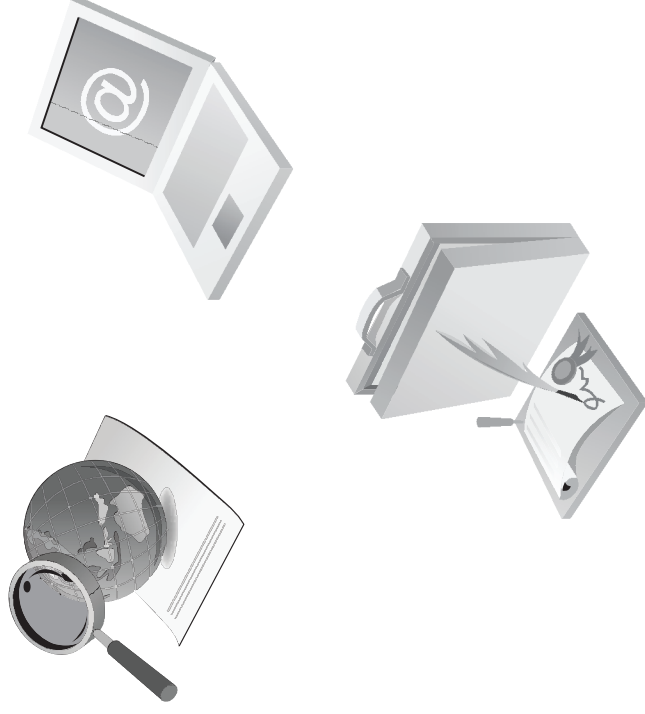

Зараз існує дуже багато різних видів професіограм, зроблених з метою допомогти майбутнім спеціалістам з вибором професії. До них можна ставитися серйозно або несерйозно, але взяти до уваги результати все ж таки варто. Пропонуємо вам кілька професіограм.

## МЕТОДИКА «КАРТА ІНТЕРЕСІВ» А. Є. ГОЛОМШТОКА

### Інструкція

Намагайтеся дати якнайточнішу відповідь на кожне питання. Якщо ви неодноразово переконалися, що вам дуже подобається те, про що йдеться, то у бланку відповіді нижче номера питання поставте «++» (два плюси); якщо просто подобається — «+» (один плюс); якщо не знаєте, не впевнені — «0»; якщо не подобається — «-» (один мінус); якщо дуже не подобається — «--» (два мінуси). Відповідайте на питання, не минаючи жодного.

*Текст опитувальника «Карта інтересів»*

Чи любите ви? Чи подобається вам? Чи ви бажаєте:

1. Знайомитися з життям рослин і тварин.
2. Уроки з географії, читання підручника з географії.
3. Читати художню або науково-популярну літературу про геологічні експедиції.
4. Уроки та підручник з анатомії та фізіології людини.
5. Уроки доведення або домашні заняття доведенням.
6. Читати науково-популярну літературу про фізичні відкриття, про життя та діяльність видатних фізиків.
7. Читати про відкриття у хімії або про життя та діяльність видатних хіміків.
8. Читати технічні журнали для молоді або професіоналів.
9. Читати статті в науково-популярних журналах про досягнення в галузі електроніки та радіотехніки.
10. Знайомитися з різними металами та їх властивостями.
11. Дізнаватися про різні породи деревини та їх практичне застосування.

12. Дізнаватися про досягнення в галузі будівництва.
13. Читати книги, дивитися фільми про водіїв різних видів транспорту (автомобільного, залізничного тощо).
14. Читати книжки, дивитися фільми про пілотів літаків та космічних апаратів.
15. Знайомитися з воєнною технікою.
16. Читати книжки про історичні події та історичних діячів.
17. Читати твори класиків вітчизняної та зарубіжної літератури.
18. Читати та обговорювати газетно-журнальні статті, теле- і радіорепортажі.
19. Обговорювати і вирішувати поточні проблеми у класі та школі.
20. Читати книги про життя школи (про роботу вихователя, вчителя, вожатого).
21. Читати книжки, дивитися фільми про роботу правоохоронних органів.
22. Турбуватися про порядок у речах, красивий вигляд приміщення, де ви навчаєтесь, живете, працюєте.
23. Читати книжки типу «Цікава математика», «Математичне дозвілля».
24. Вивчати економічну географію.
25. Вивчати іноземну мову.
26. Знайомитися з життям видатних художників, з історією розвитку образотворчого мистецтва.
27. Знайомитися з життям видатних майстрів сцени та кіно, зустрічатися з артистами, колекціонувати їх фотокартки.
28. Знайомитися з життям та творчістю видатних музикантів, з теорією музичного мистецтва.
29. Читати спортивні журнали, газети, книжки про спорт, життя видатних спортсменів.
30. Вивчати біологію, ботаніку, зоологію.
31. Знайомитися з різними країнами за описом та географічними матеріалами.
32. Читати про будову земної кори, її вулканічну діяльність, поклади корисних копалин.



33. Читати про те, як люди навчилися боротися з хворобами, про лікарів та досягнення в медичній галузі.
34. Розмовляти, розпитувати про роботу знайомих вам працівників підприємств легкої (з виготовлення одягу, взуття, аксесуарів тощо) або харчової (кафе, ресторани, бари, кондитерські фабрики) промисловості чи відвідувати їх з екскурсіями.
35. Читати книжки типу «Цікава фізика», «Фізика жартують».
36. Знаходити хімічні явища в природі, проводити досліди з хімії, спостерігати за протіканням хімічних реакцій.
37. Знайомитися з новітніми досягненнями сучасної техніки (із засобів масової інформації, виставок, рекламних проспектів).
38. Відвідувати радіотехнічні гуртки або знайомитися з роботою електротехніка.
39. Знайомитися з різними вимірювальними інструментами для метрології та працювати з ними.
40. Спостерігати за виготовленням виробів із деревини, розглядати нові зразки меблів.
41. Зустрічатися з будівельниками, спостерігати, як вони працюють.
42. Читати популярну літературу про транспортні засоби.
43. Читати книжки, дивитися фільми про роботу людей на річкових та морських плавзасабах.
44. Читати книжки, дивитися фільми на військову тематику, знайомитися з історією війн, великих битв.
45. Обговорювати поточні політичні події в Україні та за кордоном.
46. Читати літературно-критичні статті, передмови та післямови літературних творів.
47. Слухати новини по радіо та дивитися їх по телебаченню, дивитися авторські програми, журналістські розслідування.
48. Дізнаватися про політичні події в місті, регіоні, державі.
49. Пояснювати товаришам, як виконати навчальне завдання, якщо вони не можуть зробити його самостійно.
50. Справедливо оцінити вчинок друга, знайомого або літературного героя.
51. Забезпечувати сім'ю продуктами, організовувати харчування для всіх під час турпоходу.

52. Читати науково-популярну літературу про відкриття з математики, про життя та діяльність видатних математиків.
53. Цікавитися бюджетом країни, його виконанням.
54. Читати художню літературу іноземною мовою.
55. Бути членом редколегії, займатися художнім оформленням стінгазет, плакатів, оголошень.
56. Відвідувати театри, стежити за прем'єрами, гастролями.
57. Слухати класичну музику, джаз, видатних вокалістів.
58. Відвідувати спортивні змагання, слухати та дивитися спортивні радіо- і телепередачі.
59. Відвідувати біологічний гурток.
60. Займатися у географічному гуртку.
61. Систематизувати та збирати описи, зображення, зразки ґрунтів, мінералів.
62. Вивчати функції організму людини, причини виникнення хвороб і шляхи їх лікування.
63. Цікавитися ресторанною справою, кухнею народів світу, готувати вдома різні страви.
64. Проводити досліди з фізики.
65. Готувати хімічні розчини, зважувати реактиви.
66. Розбирати та ремонтувати різні механізми, пристрої.
67. Користуватися точними вимірювальними приладами (осцилографом, вольтметром, амперметром тощо), здійснювати різні розрахунки.
68. Майструвати різні предмети та деталі з металу.
69. Майструвати різні предмети і деталі з деревини або художньо обробляти деревину (випилювати, випалювати, вирізати).
70. Робити будівельні ескізи або виконувати креслення різних споруд.
71. Відвідувати гуртки юних автлюбителів, залізничників тощо.
72. Брати участь у роботі секції парашутистів, авіамоделістів або аероклубів.
73. Займатися в секції стрільби, відвідувати тири.
74. Вивчати історію виникнення різних народів та держав.

75. Писати класні та домашні твори з літератури.
76. Аналізувати ситуацію, факти, вчинки людей, які призвели до різних значних або неординарних подій.
77. Виконувати громадську роботу, організовувати, згуртовувати товаришів для якоїсь спільної справи.
78. Проводити час із маленькими дітьми, читати їм книжки, розповідати щось цікаве, допомагати у чомусь.
79. Встановлювати правила дисципліни серед однолітків та молодших.
80. Спостерігати за працею продавця, кухаря, офіціанта, рекламного агента, годинникового майстра тощо.
81. Займатися у гуртку математики та логіки.
82. Вивчати питання розвитку промисловості та бізнесу, дізнаватися про нові методи планування й обліку на підприємствах.
83. Працювати з іноземними словниками, розбиратися у зворотах малознайомої мови.
84. Відвідувати музеї, художні виставки.
85. Виступати на сцені перед глядачами.
86. Грати на якому-небудь (або кількох) музичному інструменті.
87. Грати у спортивні ігри.
88. Спостерігати за ростом та розвитком тварин, рослин, вести записи спостережень.
89. Самостійно складати географічні карти, збирати різні географічні матеріали.
90. Збирати колекції мінералів, скам'янілостей.
91. Знайомитися з роботою лікаря, медичної сестри, фармацевта.
92. Відвідувати курси (або гурток) крою та шиття, шити одяг собі та своїм рідним.
93. Займатися у фізичному гуртку або відвідувати факультативні заняття з фізики.
94. Займатися у хімічному гуртку або відвідувати факультативні заняття з хімії.
95. Займатися збиранням та модернізацією технічних і транспортних засобів — велосипеда, мопеда тощо; моделювати літаки, кораблі.

96. Знайомитися з обладнанням електроприладів, збирати, ремонтувати, контролювати роботу комп'ютера, магнітофона, радіоприймача, електронного годинника тощо.
97. Уроки праці у шкільних та сьосарно-верстатних майстернях.
98. Займатися в столярному гуртку або майстерні.
99. Бувати на будівництві, спостерігати за процесом будівництва та оздоблювальними роботами.
100. Спостерігати за дотриманням Правил дорожнього руху пішоходами і транспортними засобами.
101. Займатися у секції греблі, парусного спорту, серфінгу, плавання з аквангомом, допомагати в роботі дружини з рятування потоплюючих.
102. Брати участь у воєнізованих іграх («Зарниця», «Пейнтбол» тощо).
103. Відвідувати історичні музеї, знайомитись з історичними пам'ятками.
104. Займатися в літературному гуртку, відвідувати книжкові базари, виставки нових книг.
105. Вести особистий щоденник.
106. Виступати в класі з повідомленнями про міжнародні події.
107. Виконувати роботу вожаго лійного табору відпочинку.
108. З'ясувати причини недостойної поведінки людей та вчинків, які вони хочуть приховати.
109. Допомогати людині вибрати в магазині чи на базарі покупку, яка їй потрібна.
110. Розв'язувати складні задачі з математики.
111. Точно вести розрахунки власних грошових витрат і доходів.
112. Додатково займатися іноземною мовою, відвідувати спеціальні організації, мовні осередки (наприклад, British Council тощо).
113. Займатися в художній або дизайнерській школі, студії, гуртку.
114. Брати участь у конкурсах художньої самодіяльності, самодіяльних концертах, виставах.
115. Співати в хорі або займатися в музичній школі, студії, гуртку.
116. Займатися в якій-небудь спортивній секції.
117. Брати участь у біологічних олімпіадах або готувати виставки рослин чи тварин.

118. Брати участь у географічній експедиції.
119. Брати участь у геологічній експедиції.
120. Доглядати хворих, допомагати їм, полегшувати їх стан.
121. Брати участь у виставках та ярмарках кулінарних і кондитерських виробів або відвідувати їх.
122. Брати участь у фізичних олімпіадах.
123. Розв'язувати складні задачі з хімії, брати участь у хімічних олімпіадах.
124. Розбиратися у технічних кресленнях і схемах, власноруч креслити або складати схеми.
125. Розбиратися у складних радіосхемах.
126. Відвідувати з екскурсією промислові підприємства, знайомитися з новими типами верстатів, спостерігати за роботою на них, їх ремонтуванню або розпитувати про це знайомих працівників таких підприємств.
127. Майструвати щось із дерева власноруч.
128. Брати посильну участь у будівельних роботах.
129. Брати посильну участь в обслуговуванні та ремонті автомобіля, тролейбуса тощо.
130. Літати на літаках та гелікоптерах у будь-яку погоду.
131. Жити за жорстко встановленим режимом, строго виконувати розпорядок дня.
132. Займатися в історичному гуртку, відвідувати архіви, виступати з доповідями на історичні теми.
133. Працювати з літературними джерелами, вести щоденник врань від прочитаного.
134. Брати інтерв'ю, вивчати думки різних людей, відвідувати або дивитися по телебаченню прес-конференції з актуальних проблем суспільства.
135. Агітувати, працювати волонтером (добровільним помічником) у штабі партії чи окремого політика під час виборів або постійно.
136. Шефствувати над важковиховуваними, обговорювати, читати та дивитися по телебаченню передачі про проблеми сиріт, покинутих та безпритульних дітей і підлітків.

137. Брати участь у конкурсах та навчально-просвітницьких заходах, що проводять міліція, ДАІ, добровільні народні дружини.
138. Постійно спілкуватися з різними людьми.
139. Брати участь у математичних олімпіадах.
140. Цікавитись вартістю товарів, намагатися зрозуміти питання ціноутворення, зарплати, організації праці.
141. Розмовляти і листуватися іноземною мовою з друзями та знайомими з інших країн.
142. Брати участь у виставках образотворчого мистецтва.
143. Відвідувати театральний гурток.
144. Брати участь у музичних оглядах-конкурсах.
145. Брати участь у спортивних змаганнях.
146. Вирощувати в саду чи городі рослини, виховувати тварин, доглядати їх.
147. Здійснювати топографічні зйомки місцевості.
148. Здійснювати тривалі та складні походи з розвідки корисних копалин.
149. Працювати в лікарні, поліклініці або аптеці.
150. Працювати фахівцем (поваром, кондитером, швачкою, закрійником тощо) на підприємстві харчової або легкої промисловості.
151. Працювати фахівцем у фізичних науково-дослідних інститутах та установах.
152. Працювати на хімічному виробництві або в лабораторії.
153. Брати участь у виставках та конкурсах технічного винахідництва та конструювання.
154. Працювати в галузі електроенергетики та радіоелектроніки.
155. Працювати на верстаті, виготовляти різні деталі та вироби.
156. Виконувати за кресленнями столярні та модельні роботи.
157. Працювати у будівельній бригаді.
158. Перевозити пасажирів або вантажі.
159. Працювати у штурмову погоду на великій річці або у відкритому морі.
160. Працювати військовим інженером або командиром.
161. Брати участь в археологічних експедиціях, розкопках.



Для аналізу отриманих даних необхідно на окремому аркуші виписати сфери інтересів у стовпчик за принципом зменшення плюсів, починаючи від найбільшої кількості, закінчуючи найменшою. Це буде ваш особистий рейтинг професійних інтересів. Якщо при цьому виявляться сфери з однаковою кількістю плюсів, то їх переважатимуть ті, де є менше мінусів. Потім запишіть сфери, які мають значення «0», якщо такі є. Це сфери, до яких ви байдужі та в яких найменш обізнані. Ще нижче розташовуються сфери, які мають лише мінуси — від найменшої кількості мінусів до найбільшої. Це вказує на діяльність, яка викликає у вас неприязнь та небажання в ній працювати.

Оцінка ступеня виразності інтересів має п'ять градацій: яскраво виражений інтерес — від +12 до +8, виражений інтерес — від +7 до +5, слабо виражений інтерес — від +4 до +1, невелика антипатія до цієї сфери — від -1 до -5 та сильна неприязнь, неприйнятність даних видів діяльності — від -6 до -12. Інтереси особистості є виявом її потреб та мотивів. Розвинена особистість може мати багато інтересів, недаремно про неї кажуть «людина з широкими інтересами». Авжеж, не всі інтереси мають задовольнятися у професії, деякі можна реалізувати у вільний час — як хобі чи приватну практику, наприклад, мати професію інженера-техніка (яка є домінуючим інтересом), але у вільний час давати приватні уроки математики, яка дуже полюбилась під час навчання, або писати комп'ютерні програми, складати вірші тощо. Може бути такий стиль життя, коли один із інтересів, що не став професією, реалізується аматорським способом — людина бере участь у художній самодіяльності, використовує на собі нетрадиційні методи лікування (сам собі лікар), власноруч будує дачу тощо. Деякі інтереси можуть бути реалізовані у символічній формі, наприклад, якщо людина не має можливості займатися автоспортом, вона збирає фотографії, марки, статті із зображенням видатних гонщиків та описами їх перемог, колекціонує моделі гоночних автомобілів, дивиться «Формулу-1» тощо. Отже, не варто губитися, якщо ви маєте багато інтересів — спочатку оберіть головний інтерес, за яким треба отримати професію, а інші інтереси можна реалізувати паралельно — способи з'являться. Крім того, більшість сучасних професій є багатомірними, вони поєднують у собі елементи

кількох професій — часто вони вимагають уміння торгувати, володіти комп'ютером, добре знати рідну або якусь іноземну мову, літературу, планувати та організовувати справу, керувати людьми.

#### Дешифратор «Карти інтересів»

- 1 — Біологія
- 2 — Географія
- 3 — Геологія
- 4 — Медицина
- 5 — Легка і харчова промисловість
- 6 — Фізика
- 7 — Хімія
- 8 — Техніка
- 9 — Електро- і радіотехніка
- 10 — Металообробка
- 11 — Деревообробка
- 12 — Будівництво
- 13 — Транспорт
- 14 — Авіація, морська справа
- 15 — Військові спеціальності
- 16 — Історія
- 17 — Література
- 18 — Журналістика
- 19 — Громадська діяльність
- 20 — Педагогіка
- 21 — Право, юриспруденція
- 22 — Сфера обслуговування, торгівля
- 23 — Математика
- 24 — Економіка
- 25 — Іноземні мови
- 26 — Образотворче мистецтво
- 27 — Сценічне мистецтво
- 28 — Музика
- 29 — Фізкультура, спорт



## ПИШЕМО РЕЗЮМЕ

Резюме (від фр. «résumé» або лат. «succisulum vitae») — документ, що містить інформацію про освіту, професійний досвід, наукові інтереси і т. ін., що їх повідомляє претендент на яку-небудь роботу.

*Правила для складання резюме*

1. Резюме завжди має бути в друкованому вигляді.
2. Не варто використовувати при оформленні резюме різноманітність шрифтів і кольорів.
3. Резюме має бути складено якомога стисло і займати 1–2 аркуші.
4. Якщо ви надсилаєте своє резюме комп'ютерним файлом, то потрібно використовувати тільки загальноприйнятні форми шрифтів (Arial, Times) і не використовувати складних вбудованих таблиць і макросів.
5. Не можна використовувати ксерокопії резюме, тільки його оригінал.
6. Потрібно перевірити своє резюме на наявність помилок будь-якого характеру.

Універсальна форма резюме виглядає таким чином:

### Прізвище, ім'я, по батькові

**Контактна інформація:** вкажіть свій телефон, адресу електронної пошти і домашньої сторінки (якщо є). Вказувати домашню адресу бажано, але не обов'язково. Можна обмежитися районом.

**Мета:** отримання посади (найменування всіх бажаних посад), можна на тут же вказати бажаний розмір заробітної платні (...з оплатою від... до...).

**Досвід роботи:** вкажіть дані щодо кожного місця роботи, починаючи з останнього (поточного) місця роботи, описавши для кожного:

- дату зарахування і звільнення (міс./рік);
- найменування підприємства;

- назву вашої посади;
- функціональні обов'язки (бажано докладно);
- навички, знання, уміння, досягнення (конкретні факти з професійної діяльності).

**Освіта** (основна і додаткова): зазначити дані щодо кожного місця навчання, зокрема:

- дату зарахування і закінчення (міс./рік);
- назву навчального закладу, назву факультету;
- рівень освіти (середня, середня технічна, незакінчена вища, вища і т. п.);
- назву спеціальності.

**Професійні навички і знання:** перерахуйте свої навички і знання, відповідні до тієї спеціальності, яка є метою резюме, а також вкажіть те, що вам здається необхідним.

**Досвід роботи з комп'ютером:** операційні системи (Windows, MacOS, UNIX і т.п.), програми (текстові редактори, електронні таблиці, графічні пакети, видавничі системи, СУБД, мови програмування, спеціальні програми).

**Володіння оргтехнікою:** (факс, модем, сканер, копіювальне устаткування, офісна АТС, і т. п.).

**Професійні сертифікати:** (якщо є).

**Публікації:** (якщо є). Можна також вказати вихідні дані чи посилання на ці матеріали.

**Знання мов:** вкажіть мову і рівень володіння (початковий / просунутий / вільне володіння).

**Рекомендації:** вкажіть ПІБ тих, хто рекомендує, посади і телефони для зв'язку.

**Інше:** в цьому розділі ви можете вказати такі відомості:

- можливість відраджень;
- ставлення до переїзду до іншого міста;
- вік;
- сімейний стан;
- наявність дітей;

- наявність водійських прав;
- наявність автомобіля;
- наявність шкідливих звичок;
- захоплення;
- риси характеру.

У світі рекрутингу є три основних види резюме: хронологічного типу, комбінованого типу і класичне резюме. Чим відрізняється кожна форма резюме від інших?

По-перше, кожна форма резюме призначена для різних претендентів. Розглянемо на прикладі. Припустімо, у вас абсолютно немає досвіду роботи або ж ви тільки закінчили університет і шукаєте першу роботу після навчання. Тоді вам найбільше підійде форма резюме класичного типу.

У ній не треба вказувати термін і час роботи на попередніх місцях. Ви просто вказуєте свої навички, професійний досвід не в аспекті місць роботи, а з точки зору наявних знань. Така форма резюме не дуже поширена в Україні, зате має величезну популярність у західних країнах.

Петров Петро Петрович

Адреса: Одеса, вул. Морська, 10.

Дата народження: 15. 01. 1975 р.

тел.: 070 111 1111 з 8.00 до 21.00

Бажана посада: особистий водій, водій.

Мінімальна зарплата: 3000–3500 грн.

Освіта: середня; спеціальність: водій 2-го класу.

Досвід роботи: 1992–1995 рр. — командир взводу. Старший сержант. Водій начальника штабу.

Організація (назва):

1996 р. — водій генерального директора.

Організація (назва):

2004–2005 рр. — водій глави адміністрації.

2005–2006 рр. — водій директора фірми (назва фірми).

Водійські права (категорія — А; В; С; D).

Наявність рекомендацій:

Доцент Академії... Гуров О. В., телефон.

Директор Департаменту захисту прав споживачів Александров А. М., телефон.

Директор ТОВ «Веселка» Любовський Н. М., телефон.

Особисті якості:

Пунктуальність, дипломатичність, акуратність. Гарне знання м. Одеса, м. Київ.

*Другий вид* відображення ваших даних — резюме класичного типу. Така форма резюме найбільш підійде для тих, хто має великий досвід роботи, а середня тривалість роботи в одній компанії складає не менше 1,5 року.

У класичному резюме вказується термін роботи в компанії, ключові обов'язки і, якщо є, кар'єрне зростання всередині компанії-працедавця. В Україні на даний момент ця форма резюме є найбільш поширеною.

Якщо ви вирішили використати цю форму резюме, зверніть увагу на те, що стандарти резюме передбачають довжину документа не більше, ніж на дві сторінки. Якщо у вас дуже довгий послужний список, спробуйте скоротити його за допомогою урізання опису ключових обов'язків на перших місцях роботи.

Таким чином, ваша форма резюме міститиме весь список компаній, де ви працювали, але при цьому тільки останнє місце роботи буде розписано повноцінно.

### Петров Петро Петрович

**Бажана посада:** помічник генерального директора.

**Контакт:** тел. (057) 555-55-55; e-mail: petrov@mail.ru.

**Освіта:** 1995–1999 рр. — Київський національний університет ім. Т. Г. Шевченка.

**Спеціальність:** маркетинг.

**Досвід роботи:** торговельно-виробнича компанія. Посада: помічник генерального директора.

**Професійний досвід:**

- організація роботи офісу адміністрації компанії;
- керівництво співробітниками офісу: водії, кур'єри, секретарі. Планування графіка роботи, розподіл навантаження, контроль за виконанням;
- підготовка і організація зборів;
- підготовка презентацій;
- участь у переговорах;
- організація місцевих і закордонних відряджень керівників, координація транспорту для гостей;
- прийом відвідувачів і делегацій;
- укладання договорів на ремонт і обслуговування офісної техніки.

**Професійні навички:**

- Windows, NT, Excel, Access, Power Point, Lotus Notes, Internet.
- Знання офісної техніки, телефонних станцій, копіювальної і розмножувальної техніки.
- Англійська мова — вільно.
- Французька — розмовна.
- Російський/латинський набір («сліпий метод»).

*Третій тип* — комбінована форма резюме. Назва говорить сама про себе — в такому резюме відзначаються і ваші навички, отримані в процесі професійної діяльності, і безпосередньо термін роботи і назви компанії.

Українські працедавці з більшою увагою розглядають резюме комбінованого типу. Ця форма резюме найбільш інформативна і максимальна повно розповідає про претендента.

**Петров Петро Петрович**

м. Київ

тел. (055) 555 555 55; e-mail: petrov@mail.ru.

**Досвід роботи:**

15. 02. 2004 р. — 12. 02. 2006 р. ТОВ «Пошукач». Посада: керівник відділу із зв'язків з громадськістю.

**Обов'язки:**

- участь у розробці концепції позиціонування і концепції PR-кампаній;
- участь у розробці рекламної та маркетингової стратегії, планування рекламних кампаній і рекламного бюджету, реалізація рекламних та маркетингових заходів, оцінка їх ефективності;
- організація роботи, управління, аналіз діяльності відділу реклами і маркетингу;
- формування бази ЗМІ і умов роботи з ними, розміщення реклами, зворотний зв'язок (коментарі, надання інформації за запитом).

01. 02. 2001 р. — 10. 02. 2004 р. ТОВ «Винахідник».

Посада: менеджер відділу зі зв'язків із громадськістю.

**Обов'язки:**

- аналіз конкурентного середовища, оцінка конкурентних переваг інших торговельних комплексів і можливостей їх адаптації;
- укладання комерційних, рекламних і маркетингових договорів;
- участь у розробці фірмового стилю;
- участь у впровадженні CRM-проєкту;
- організація прес-конференцій і презентацій.

**Освіта:**

1993–1999 рр. — Київський державний університет ім. Т. Г. Шевченка, факультет «Міжнародна економіка».

Навчальні курси:

1997–1999 рр. — Англійський з викладачами корпусу «Світу» (ООН) — носіями мови.

2003–2004 рр. — Бізнес-курс Американської Англійської мови (ПТТУ).

2003–2004 рр. — Курси «Ефективне управління підприємством».

Знання мов: російська, українська, англійська (intermediate level), німецька (базовий рівень).

**Інші навички:**

- Просунутий користувач ПК:
- MS Office (MS Word, MS Excel, MS PowerPoint, MS Access).
- Графічні редактори (Adobe Photoshop, Adobe Illustrator, CorelDraw).
- Інтернет (Opera, Outlook Express, The Bat, Internet Explorer).
- Водійські права категорії «В», наявність автомобіля.

**Особисті дані:**

Пошук рішень замість загострення проблеми. Перевага колективної та командної роботи, ефективний і раціональний розподіл повноважень, чітке наслідування власних обов'язків, відповідальність, здатність до навчання й адаптації до нових умов, здатність працювати у високому темпі, комунікабельність і сумлінність. Завжди на зв'язку.

Очікуваний рівень зарплати: 8000 грн + соціальний пакет.

# Алфавітний показчик

Авіадиспетчер	176
Автомеханік	178
Агроном	203
Адвокат	147
Актор кіно і театру	225
Артист цирку	100
Археолог	260
Архіваріус	271
Архітектор	10
Аудитор	44
Банківський співробітник	49
Бармен	109
Бетоняр	29
Бібліотекар	277
Біолог	206
Бортпроводник	198
Бренд-менеджер	125
Брокер і трейдер	55
Будівельник	21
Букмекер	107
Бухгалтер	42

Верстальник 289  
 Ветеринар 208  
 Викладач 284  
 Вихователь 278  
 Візажист 76  
 Військовий 149  
 Водій, водій громадського транспорту 180  
 Вчитель 281  
 Геодезист 13  
 Геолог 331  
 Гід 95  
 Девелопер (керуючий проектом) 15  
 Дизайнер 63  
 Дизайнер інтер'єру 64  
 Дизайнер-модельєр 68  
 Дизайнер поліграфії, ЗМІ 70  
 Дипломат 366  
 Диригент 227  
 Диспетчер потягу 190  
 Дистриб'ютор 91  
 Ді-джей 101  
 Еколог 211  
 Економіст 47  
 Експедитор 183  
 Журналіст 296  
 Зоотехнік, зооінженер 214

Іміджмейкер 144  
 Інженер-будівельник 17  
 Інженер-електрик 20  
 Інкасатор 53  
 Історик 262  
 Кінолог 217  
 Кліпмейкер 230  
 Композитор 232  
 Кондуктор 186  
 Копірайтер 113  
 Коректор 291  
 Косметолог 312  
 Космонавт 264  
 Кранівник 23  
 Круп'є 105  
 Кухар 375  
 Ландшафтний дизайнер 66  
 Лікар 315  
 Лісничий (лісник) 219  
 Літературознавець 236  
 Любіст 116  
 Логіст 333  
 Майстер манікюру, педикюру 379  
 Майстер оздоблювальних будівельних робіт 33  
 Майстер столярно-теслярських і паркетних робіт 34  
 Маркетолог 119  
 Маркшейдер 36  
 Мажист 320  
 Машиніст екскаватора, бульдозера 24



Машиніст (залізничник) 188  
 Медіабайєр 124  
 Медіапланер 123  
 Медсестра 322  
 Менеджер 79  
 Менеджер з підбору персоналу 80  
 Менеджер з продажу 88  
 Менеджер з реклами 121  
 Менеджер з туризму 94  
 Мерчендайзер 134  
 Металург 335  
 Метеоролог 267  
 Метрдотель 382  
 Мистецтвознавець 238  
 Модель 72  
 Монтажник 30  
 Моряк 337  
 Музейний співробітник 97  
 Музикант 233  
 Мультиплікатор 242  
 Муляр 28  
 Нотаріус 152  
 Офіс-менеджер 272  
 Офіціант 384  
 Перекладач 300  
 Перукар 386  
 Підприємець 341  
 Пілот цивільної авіації 193  
 Податковий інспектор 46

Пожежний 154  
 Покрівельник 31  
 Політолог 369  
 Політтехнолог 371  
 Правоохоронець 161  
 Провідник потягу 196  
 Провізор 327  
 Продавець 89  
 Продюсер 248  
 Прокурор 169  
 Промоутер 132  
 Психолог 324  
 Радіоведучий 304  
 Редактор 293  
 Режисер 250  
 Рекрутер 85  
 Ріелтор 38  
 Рятувальник 156  
 Свердловальник 343  
 Сек'юриті 158  
 Скульптор 244  
 Соціальний працівник 286  
 Соціолог 127  
 Співак 246  
 Страховий агент 59  
 Стропальник 27  
 Стюардеса (стюард) 198  
 Суддя 167  
 Супервайзер 136

Телеведучий	304
Токар	343
Хедхантер	82
Хімік	346
Хореограф	252
Художник	254
Фармацевт	327
Фермер	221
Фотограф	307
Фрезерувальник	343
Шахтар	349
Швачка	350
Шліфувальник	343
Ювелір	354
Юрист	171
ВТЛ-менеджер	130
Event-менеджер	142
IT-спеціаліст	358
PR-менеджер	139

# ЗМІСТ

<b>Передмова</b> .....	3
Будівництво, архітектура, нерухомість.....	9
Фінанси, бухгалтерія, страхування.....	41
Дизайн, мода.....	62
Керівники, HR-спеціалісти, рекрутери, кадровики.....	78
Торгівля, логістика, зовнішньо-економічна діяльність.....	87
Дозвілля, відпочинок, туризм.....	93
Маркетинг, реклама, PR.....	112
Правоохоронні професії. Військові.....	146
Транспорт.....	175
Сільське господарство, тваринництво.....	202
Мистецтво.....	224
Наука.....	259
Секретаріат, діловиробництво.....	270
Педагогіка, освіта.....	276
Філологія, ЗМІ, видавництво.....	288
Медицина, фармація.....	311
Промисловість.....	330
IT-технології.....	357
Політика, зовнішньо-економічна діяльність.....	365
Сервіс.....	374
Обираємо професію.....	389
Алфавітний покажчик.....	409

*Навчальне видання*

## **ДОВІДНИК СУЧАСНИХ ПРОФЕСІЙ**

Відповідальна за випуск *Т. С. Дорошенко*  
Коректор *Ю. Є. Матузкова*  
Комп'ютерне макетування *А. Г. Якішина*  
Дизайн обкладинки *О. Соболев*

Підписано до друку 17.08.2010. Формат 60 x 90 1/16.  
Гарнітура Futura. Друк офсетний. Папір газетний.

Видання здійснено за ліцензією ФОП Шапіро М. В.

«ТОРСІНГ ПЛЮС»

Свідоцтво серія ДК № 2143 від 01.04.05 р.

З питань оптових поставок звертатися:

61057, м. Харків, вул. Сумська, 13

Тел.: (057) 719-98-73, тел./факс: 717-10-26

E-mail: [opt@torsing.kh.ua](mailto:opt@torsing.kh.ua)

Книга — поштою: 61057, м. Харків, а/с «Книжкова ліга»

Тел.: (057) 719-98-80

Інтернет-магазин: [www.torsing.com.ua](http://www.torsing.com.ua)